

Юрій Волошин

**Розкольницькі слободи на
території Північної Гетьманщини
у XVIII столітті
Історико-демографічний аспект**

Полтава, АСМІ
2005

УДК: 2-855(477);314 "17"

ББК: 86.372.242 +63.3(4Укр)5+60.73(4Укр)

В-68

Волошин Ю.В.

В-68 Розкольницькі слободи на території Північної Гетьманщини у XVIII ст. (історико-демографічний аспект). — Полтава: АСМІ, 2005. — 312 с.

ISBN 966-7653-22-8

Монографія присвячена поселенням російських старовірів, що існували на території Стародубського та Чернігівського полків Гетьманщини у XVIII ст. Використовуючи сучасні історико-демографічні методи, автор аналізує соціальні процеси, які переживала ця етно-релігійна група, перебуваючи у чужорідному етнічному середовищі. Спираючись на історико-статистичні джерела дослідник розглядає статево-віковий склад та природний рух населення, інститут шлюбу і сім'ї, статево-рольову систему й становище жінки у старообрядницькій родині, антропомічні особливості старовірів, вплив міграційних процесів на формування структури населення та соціальні процеси. Робиться спроба порівняння старообрядницького соціуму з українським населенням регіону.

Для спеціалістів в галузі історії старообрядництва та історичної демографії, викладачів та студентів, а також всіх, хто цікавиться проблемами конфесійної і соціальної історії.

Рецензенти:

доктор історичних наук Н.М. Яковенко

доктор історичних наук О.А. Бачинська

Затверджено до друку Вченою радою Полтавського державного педагогічного університету імені В.Г. Короленка (протокол № 14 від 30 травня 2005 р.)

ISBN966-7653-22-8

© Юрій Волошин., 2005

Зміст

Вступ	4
Розділ I. Історіографія та джерельна база дослідження	13
§ 1. “Государеві описні малоросійські розкольницькі слободи” в історіографії	13
§ 2. Джерела з історії старообрядницьких поселень Гетьманщини	37
Розділ II. Поселення старообрядців на території Північної Гетьманщини у XVIII ст.	47
§ 1. Обставини заснування слобод. Громадянський статус їхніх мешканців	47
§ 2. Динаміка міграційних процесів та їхній вплив на демографічну ситуацію в слободах	81
Розділ III. Основні демографічні характеристики поселень	110
§ 1. Статеві-віковий склад населення	111
§ 2. Природний рух населення	126
2.1. Народжуваність	126
2.2. Смертність	135
2.3. Приріст населення	155
§ 3. Антропоніміка стародубських старовірів	162
Розділ IV. Шлюб, Сім'я, Домогосподарство	184
§ 1. Шлюбність та шлюбний стан мешканців слобод	184
§ 2. Типологія і структура старообрядницьких домогосподарств	213
2.1. Типологія	213
2.2. Структура	236
§ 3. Становище жінки та статеві-рольова система старообрядницької сім'ї	256
3.1. Становище жінки	256
3.2. Статеві-рольова система	263
Висновки	269
Список використаних джерел та літератури	280
Показчик імен	301



ВСТУП

У цій книзі мова піде про особливу етноконфесійну групу населення Гетьманщини — російських старовірів, які заснували на території Стародубського та Чернігівського полків одну з найбільших у межах Російської імперії старообрядницьких колоній — т. зв. “Стародуб’є”. У період правління Петра I старообрядницькі поселення були вилучені з-під влади малоросійських землевласників і об’єднані в окрему адміністративну одиницю: “Государеві описні малоросійські розкольніцькі слободи” (далі “описні слободи” — Ю.В.), підпорядковану Київській губернській канцелярії, що представляла в тогочасній Україні царський уряд. Вона існувала до кінця XVIII ст., коли на територію Гетьманщини був поширений імперський адміністративний устрій.

Головною конфесійною особливістю старообрядців було неприйняття ними обрядових і богослужбових нововведень, запроваджених Російською православною церквою в ході реформи патріарха Никона у середині XVII ст. Вони продовжували здійснювати богослужіння за укладеними ще до реформи т. зв. “старопечатними книгами”, не визнавали нових ікон та новопоставленого духовенства, не приймали чотириконечного хреста, поясных поклонів, триперстного знамення тощо.

Другою особливістю представників цієї релігійної течії були досить сильні есхатологічні настрої, сприйняття ними релігійних та світських перетворень, розпочатих з утвердженням на престолі Петра I, як ознак початку Кінця Світу та приходу Антихриста. Тож будь-які дії влади сприймалися

у середовищі старообрядців через апокаліптичне забарвлення й викликали відповідну реакцію, яка виявлялася у намаганні втекти від сфери дії Антихриста, уникнути контактів з його слугами та його світом загалом.

Третя характерна риса пов'язана з релігійною практикою старовірів — суворим аскетизмом, що був наслідком їхнього прагнення до Спасіння в умовах Кінця Світу. Він виявлявся у неухильному дотриманні постів, відмові від уживання алкогольних напоїв, тютюну, картоплі та ін. Старообрядницький аскетизм вплинув на формування у послідовників цієї релігійної течії бережливості та специфічної, подібної до протестантської, етики праці¹.

У зв'язку з тим, що дослідження присвячене релігійним дисидентам, які до останньої чверті ХХ ст. залишалися не визнаними офіційним православ'ям, вважаю за потрібне окремо зупинитися на термінологічних проблемах. Перш за все це стосується поняття “розкольник”, яке вживалося представниками влади та офіційного православ'я на означення старообрядців. Паралельно у владній сфері використовувалася ще й інша формула — “описних слобод обиватели”. Активне використання цих назв у практиці тогочасного діловодства, схоже, сприяло їх засвоєнню обома сторонами. Принаймні старовіри послуговувалися ними в офіційному листуванні з Київською губернською канцелярією².

Окремим питанням є ступінь використання цих назв старообрядцями для внутрішнього вжитку. Найімовірніше, що вживання їх було певною поступкою у спілкуванні з владою, яка створила для них відносно нормальні умови проживання. До того ж мешканці “описних слобод” — переважно старовіри-

1. Більш детально про господарську етику старовірів див.: Керов В.В. “Се человек и дело его...”: Конфессиально-этические факторы старообрядческого предпринимательства в России. — М.: ЭКОН-ИНФОРМ, 2004. — 658 с.; Його ж: Эсхатология старообрядчества конца XVII - первой половины XVIII в. и новая хозяйственная этика старой веры // Старообрядчество в России (XVII - XX вв.) — М.: Языки русской культуры, 2004 — Вып.3. — С.405-433, 435.
2. Див: Центральний державний історичний архів України у м. Києві (Далі — ЦДАК України) — Ф.59, оп.1.

попівці³ — не були радикалами у питаннях віри, на відміну від безпопівців⁴. Відповідно й стосунки між ними та чиновниками Київської губернської канцелярії склалися доволі терпимі, що, в свою чергу, забезпечувало мешканцям слобод кращі умови існування порівняно з представниками інших течій.

Одночасно з цими офіційними назвами старообрядців зустрічаємо й іншу — “*капітони*”. Нею послуговувалися в основному представники козацької адміністрації. Зокрема, у листі стародубського полковника Семена Самойловича до гетьмана від 2 вересня 1684 р. читаємо про вигнання ним з території свого полку “*веры капитонской москалей*”⁵. У витя-

3. **Попівці** — послідовники одного з головних напрямків у старообрядництві, який сформувався в середині 90-х років XVII століття. На відміну від представників іншої течії — безпопівців, попівці визнавали необхідність духовенства у спілкуванні з Богом. Вони вважали никоніанську церкву ерессю, але приймали священників, які переходили до них. Попівці не створили свого оригінального віровчення, а дотримувались загальних для старообрядців принципів (двоперстя, восьмиконечний хрест, використання семи просфор).
4. **Безпопівці** — послідовники другої головної течії у старообрядництві, яка сформувалася наприкінці XVII ст. Б. заперечували необхідність посередництва духовенства для спасіння душі, бо справжнє священство було, на їхню думку, винищене Антихристом (звідси і назва). За їх вченням, “кожен християнин є священник”. Богослужіння у Б. здійснювали спеціально вибрані наставники, або начотчики. Б. визнавали необхідність лише трьох таїнств: хрещення, причастя і покаяння. Для ранніх Б. характерний суворий аскетизм, заперечення шлюбу і негативне ставлення до світу Антихриста. Поширеною була ідея спасіння шляхом самоспалення. Б. ніколи не були єдиною релігійною течією, а поділялись на цілий ряд напрямків. Найбільші з них поморський (данилівці), філіповський та бігунський, які сформувались на поч. XVIII ст. В Україні перші громади Б. з’явилися у др. пол. XVIII ст.
5. **Лилеев М.И.** Новые материалы из истории раскола на Ветке и в Стародубье (XVII - XVIII вв.) — К., 1893. — С.40. Вчення старця Капітона відрізнялось крайнім аскетизмом і есхатологією. Капітон, діяльність якого відбувалась ще до офіційного розколу в Російській православної церкви, заперечував інститут священства та деякі таїнства церкви, поклоніння новим іконам, написаним під

гові зі стародубських міських книг теж натрапляємо на позначення старовірів “капитонами”⁶. За словником В.Даля, цим терміном позначались “*первые последователи раскола беспоповщины, по старцу Капитону, в Костромской и Вологодской губ. при царе Михаиле Федоровиче*”⁷. На мою думку, це визначення не було офіційним, а два наведені вище документи лише засвідчують практику, поширену серед широких народних мас. Сумнівно, щоб стародубський полковник, вживаючи слово “капитоны”, мав на увазі виключно безпопівців, яких на той час на Стародубщині, очевидно, ще не було.

Тож залишається відкритим питання найпоширенішої самоназви у середовищі старовірів. На жаль, використані нами документи не дають можливості відповісти на це питання. Можемо хіба що твердити, що старовіри у зносинах з офіційною владою самі себе так не називали, як не називали і “*древле-православными христианами*”. Якщо ж їм усе-таки доводилось вказувати на свою релігійну відмінність від решти мешканців цих територій, то у цьому випадку наголошувалося на їхньому розходженні з офіційним православ'ям у богослужebній практиці, тобто говорилося про відправлення богослужіння “*по старопечатным московским книгам*”⁸.

Отже, в досліджуваній мною період термін “*старообрядці*” не вживався ні представниками влади й офіційної церкви, ні самими мешканцями “описних слобод”. Поширення він набув

західним впливом. Сам старець носив кам'яні вериги вагою в три пуда (бл. 50 кг.), спав, підвішуючи себе за пояс до вбитого в стелю гака, дотримувався суворого посту — крім виконання звичайних постів у середу, п'ятницю й суботу зовсім не вживав їжі. Дослідники вважають, що капітонівщина була однією з причин, яка дала поштовх виникненню російського містичного релігійного руху — христовщини. (Див.: Панченко А.А. Христовщина и скопчество: фольклор и традиционная культура русских мистических сект. — М.: ОГИ, 2002. — С.105-107.)

6. Там же, С.60.

7. Даль В. Толковый словарь живого великорусского языка. — М.: Рус. Яз., 1979. — Т.2: И-О. — С.87.

8. Наказ жителей раскольных слобод // Сб. импер. рус. ист. обва. — СПб., 1900. — Т.107. — С.205.

лише в ХІХ ст. у сфері офіційного діловодства, де зустрічається паралельно з терміном “*розкольніки*”. Як свідчать джерела, розрізнялися дві групи старовірів — “*старообрядцы, приемлющие священство*”⁹, або “*раскольніки, приемлющие священство*”, та “*старообрядцы не приемлющие священство*”, або “*раскольніки не приемлющие священство*”. Серед останніх також виділяли дві групи: “*раскольніки не приемлющие священство, но поклоняющиеся иконам*” та “*раскольніки не приемлющие священство и не поклоняющиеся иконам*”¹⁰. Очевидно, малися на увазі безпопівці поморської та федосіївської згод¹¹. Як бачимо, у цих двох випадках обидва терміни вживаються як синоніми на означення старовірів. У той же час їх використовували і з різними значеннями: словом “*старообрядцы*” позначали попівців, а “*раскольніки*” — безпопівців. Представників інших православних течій в документах іменували “*сектантами*”. До них, зокрема, зараховували дубоборців, молокан, іудействующих, скопців та ін. За законом від 27 травня 1835 р. всі вони, а також безпопівці, котрі не

9. Державний архів Чернігівської області (ДАЧО). — Ф.128, оп.1, спр.2814, арк.117.

10. Там само, спр. 8919, арк.88 — 92.

11. **Поморський напрям** (Данилівці) — одна з найбільших течій у безпопівщині. Сформувався наприк. 17 ст. на Півночі Росії. Першу громаду заснував дяк Данило Вікулін у 1695 на р. Виг (звідси назва — Данилівці). На ранній стадії свого існування Д. не приймали царської влади, не визнавали шлюбу і пропагували самоспалення як одну з форм спасіння. У пер. пол. 18 ст. Д. дещо відійшли від есхатологічних поглядів. Це викликало розкол і появу цілого ряду згод (новожони, філіповці, аароновці). В Україні громади Д. з’явилися у др. пол.18 ст. (Харківській, Волинській та Київській губ.) Зараз діє лише незначна їхня кількість. **Федосіївський толк** — одна з найзначніших течій в безпопівщині, яка сформувалась у др. пол. 17 ст. Засновником Ф.т. був дяк Феодосій Васильєв, який разом зі своїми однодумцями відколовся від поморців і організував громаду нового напрямку. Для віровчення Ф.т. були характерні безшлюбність та вороже ставлення до держави і православної церкви. З др. пол. 18 ст. головним центром Ф.т. став Преображенський цвинтар у Москві, де були засновані чоловічий та жіночий монастирі. У 19 ст. Ф.т. розпався на цілий ряд згод. В Україні громади Ф.т. діяли в Волинській, Київській та Харківській губ.

молились за царя, були оголошені “особенно вредными ересями”¹².

Тоді ж термін “розкольники” стараннями влади з відносно нейтрального перетворився на негативний. Я ж, використовуючи це слово у своїй роботі, не надаю йому жодних оціночних значень.

Також непопулярне в сучасній українській історіографії слово “Малоросія” я вживаю як офіційну й поширену історичну назву регіону, під якою у XVIII ст. розумілася Лівобережна Україна.

Головне завдання мого дослідження полягає у вивченні та аналізі за допомогою історико-демографічних методів проблеми існування етноконфесійної групи, в даному випадку російських старовірів у чужорідному соціально-економічному й політичному середовищі. Оскільки у такому ракурсі це питання не вивчалось, основна увага буде сконцентрована на дослідженні демографічної поведінки мешканців “описних слобод”, порівнянні її з аналогічними показниками жителів сусідніх українських поселень.

Хронологічно дослідження охоплює період з 1715 р. по 1782 р. — час перебування старообрядницьких поселень Стародубщини у складі “Государевих описних малоросійських розкольницьких слобод”. Щоправда, більшість демографічних показників визначалася на основі статистичних даних другої половини XVIII ст. Це значною мірою зумовлене характером залучених для аналізу джерел — Генерального опису Лівобережної України 1765-1769 рр. (Румянцевський опис Малоросії) і матеріалів III (1765 р.) та IV (1782 р.) ревізій населення, адже саме в них містяться дані, необхідні для реалізації поставлених завдань.

Порушені проблеми визначили й структуру книги, яка складається з чотирьох розділів. У першому розділі аналізуються джерела, залучені для написання цієї роботи, та історіографічний доробок попередників, які торкалися проблеми старообрядницьких поселень на півночі Малоросії. Другий

12. Державний архів Харківської області. — Ф. 3, оп.103, спр.47, арк.135.

розділ розкриває обставини заснування старообрядницьких поселень, їхній правовий статус упродовж усього періоду існування як “Государевих описних малоросійських розкольницьких слобод”. Там же аналізуються стосунки старовірів з гетьманською адміністрацією, представниками царського уряду та місцевим населенням, розглядаються суперечки з деяких проблем, аналізуються їхні причини. Окремий параграф присвячений дослідженню міграційних процесів, у які були втягнуті старовіри Гетьманщини. У третьому розділі розглядаються основні демографічні параметри досліджуваної мікрогрупи, які включають статево-віковий поділ, показники народжуваності, смертності й приросту населення. Крім того, подаються особливості вибору старовірами, порівняно з місцевим православним населенням, власних імен. Четвертий розділ досліджує функціонування в слободах інституту шлюбу і сім'ї. У ньому з'ясовуються показники шлюбності та шлюбний стан населення, визначаються типи сімейної організації, що домінували у цих поселеннях, розглядається їхня структура. Крім того, аналізується статево-рольова система та становище жінки у старообрядницькій родині.

Основним теоретичним підґрунтям книги став цивілізаційний підхід, який, зокрема, надає великої уваги особливостям функціонування традиційного суспільства та таким його складовим, як розширене відтворення населення, тісний зв'язок суспільства з природою, існування великої родини тощо. Важливу роль відіграли також ідеї представників французької “школи Анналів”, які у своїх роботах створили образ демографічно детермінованого і саморегульованого механізмом смертності європейського доіндустріального суспільства. Крім того, використовувалися теоретичні досягнення представників різних напрямків соціальної історії, пов'язані з обґрунтуванням важливості дослідження життя “простої” людини та невеликих соціальних спільнот.

Також для дослідження завдань, поставлених у цій роботі, використовувалися різноманітні напрацювання у галузі історичної демографії. Провідне місце серед них займає методика, запропонована французькими вченими Л.Анрі та А.Блюмом¹³, основу якої становить винайдена Л.Анрі техніка дослідження,

відома під назвою “метод відновлення історії сімей”. З її використанням було здійснене дослідження статево-вікового складу населення, обчислено коефіцієнти народжуваності, смертності, приросту населення, шлюбності тощо. Для з'ясування структури сімейної організації, вивчення інституту шлюбу та типології домогосподарств використовувався т. зв. “метод діагностичних груп”, розроблений кембріджською групою з вивчення історії народонаселення та соціальної структури. Перш за все була застосована методика опису дворів, розроблена П. Ласлеттом¹⁴. Для з'ясування становища жінки у старобрядницькому соціумі використовувалися гендерні методики, розроблені Дж. Келлі¹⁵ та Г. Вігельманом¹⁶.

Безумовно, що це дослідження не може претендувати на вичерпність. Чимало проблем, пов'язаних з життям старобрядницького соціуму Малоросії, залишилося поза його межами і потребують спеціального вивчення. У першу чергу це стосується соціальної стратифікації мешканців слобод, їх господарської діяльності та функціонування інституту громади. Недослідженими залишаються також конфлікти й суперечки, які відбувалися у середовищі старобрядців, проблеми індивідуальної свідомості та колективної ідентичності тощо. Сподіваюся, що моя робота стане поштовхом до ширшого

13. **Анри Л. Блюм А.** Методика анализа в исторической демографии. / Пер. с франц. С. Хока и Ю. Егоровой — М.: РГГУ, 1997. — 207 с.
14. **Laslett P.** Introduction: The history of the family // **Laselett P., Wall R.** Household and Family in Past Time. — Cambridge, 1972. P. 1-89. **Ласлетт П.** Семья и домохозяйство: исторический подход // Брачность, рождаемость, семья за три века. Сб. статей / Под ред. А.Г. Вишневого и И.С. Кона. — Москва, 1979. — С.132-157. **Найнал, J.** European marriage patterns in perspective. In: D.V. Glass and D.E.C. Eversley (eds). Population in History. — Chicago, 1965. P.101-143. **Хаджнал (Хайнал) Дж.** Европейский тип брачности в перспективе // Брачность, рождаемость, семья за три века. Сб. статей / Под ред. А.Г. Вишневого и И.С. Кона. — Москва, 1979. С.14-70.
15. **Келли Дж.** Женщины, история и теория // Феминизм: перспективы социального знания. — М.: РАН ИНИОН, 1992. — С.110.
16. **Wiegelmann G.** Bäuerliche Arbeitsteilung in Mittel- u. Nordeuropa — Konstanz oder Wandel? // *Ethnologia Scandinavica*. — 1975.— S.3-15.

розгортання в Україні історико-демографічних досліджень, які сьогодні досить успішно розвиваються в інших країнах Європи, включаючи сусідні Білорусію та Росію.

* * *

Робота над цією книгою стала можливою завдяки фінансовій підтримці Американської ради наукових товариств (American Council of Learned Societies. New York, USA). Вона не могла відбутися і без тієї всебічної допомоги, яку надавав мені мій учитель — професор Володимир Пащенко. Саме він звернув мою увагу на недостатню вивченість старообрядницької проблематики українськими істориками. Хочу подякувати також професору Наталії Яковенко, завдяки якій я захопився соціальною історією і звернувся до історичної демографії. Особливу вдячність хочу виразити Наталії Старченко, яка терпляче вислухувала всі мої міркування, надала величезну допомогу в корегуванні напрямку дослідження і підказала немало ідей, реалізованих у цій роботі. Дуже корисними для її виконання стали поради і зауваження учасників міждисциплінарного семінару при Товаристві дослідників Центрально-Східної Європи, на засіданнях якого обговорювалися окремі положення цього дослідження. Тому хочу подякувати Тетяні Вілкул, Надії Гончаренко, Тетяні Лютій, Дмитру Рибаківу, Олексію Сокирку, Ігореві Тесленку, Максимові Яременку й іншим колегам. Дякую також Людмилі Дерезі, Аллі Киридон, Олександрові Пригаріну, Віктору Рибачукові, Олександрові Сагану й усім, хто надавав мені всіляку підтримку в ході роботи над цією книгою.

Насамкінець, хочу подякувати дружині Олені та усій родині за створений ними моральний клімат, який сприяв написанню цієї книги.





РОЗДІЛ І. ІСТОРІОГРАФІЯ ТА ДЖЕРЕЛЬНА БАЗА ДОСЛІДЖЕННЯ

§ 1. “Государеві описні малоросійські розкольницькі слободи” в історіографії

Історіографію проблеми “государевих описних малоросійських розкольницьких слобод” можна умовно розділити на чотири хронологічні періоди, кожен з яких має свої характерні риси. Їхня специфіка значною мірою зумовлювалася, з одного боку, розвитком філософсько-методологічної бази історичних досліджень, а з іншого — політичною ситуацією в країні. Перший період — це кінець XVII — середина XIX ст. Він характеризується майже повною відсутністю спеціальних наукових досліджень. У історичних дослідженнях того часу містяться лише окремі, зазвичай опосередковані, згадки про поселення російських старовірів на території Гетьманщини.

Найбільш насиченим спеціальними роботами виявився другий, виділений нами період, з середини XIX ст. до 1917 р. Від першого він відрізняється, по-перше, появою наукових історичних розвідок, а, по-друге, багатоманітністю дослідницьких напрямків. У той час до вивчення проблеми залучалися представники держави, офіційного православ'я, світські історики та етнографи. Більшість тогочасних робіт, за прикладом російської дослідниці О.П. Єршової¹⁷, можна згрупувати

17. Єршова О.П. Старообрядчество и власть. — М.: Уникум-Центр, 1999. — С.18-70.

за окремими напрямками — богословським, науковим та етнографічним.

Третій період — це радянська історіографія “описних слобод” (1917-1991), яка розвивалася під впливом богоборчої політики влади 20-30-х рр. та т.з. “науково-атеїстичної пропаганди” повоєнного періоду. Це зумовило втрату зацікавлення дослідників не лише проблемою старообрядницьких поселень Гетьманщини, але й історією релігійних спільнот взагалі. Певне поживавлення розпочалося лише з другої половини 70-х рр. Як не дивно, але в часі воно збігається з визнанням старообрядців Російською православною церквою у 1971 р¹⁸. Роботи, що тоді з’явилися, мають здебільшого або ж яскраве атеїстичне забарвлення, або ж були присвячені культурним особливостям старообрядництва.

Останній, сучасний період, відзначається посиленням інтересу дослідників як до вивчення історії старообрядництва взагалі, так і ветковсько-стародубських слобод зокрема. Однак цілий ряд аспектів, які стосуються існування цих поселень у рамках “государевих описних малоросійських розкольницьких слобод”, все ще залишаються поза увагою науковців.

У цьому параграфі спробуємо проаналізувати літературу з історії “описних слобод” і з’ясувати, в якій мірі вивчене це унікальне явище в етнічній та конфесійній історії Гетьманщини XVIII ст. Основне питання, яке нас цікавитиме, це демографічні процеси в слободах, а також ті проблеми, без яких дослідження цих процесів неможливе.

Слід також зауважити, що велика кількість робіт з історії старообрядництва не дають можливості зробити вичерпний огляд історіографії. У зв’язку з цим зосередимо свою увагу лише на тих працях, які, на нашу думку, найповніше відображають процес дослідження даної проблеми.

Кінець XVII — середина XIX ст. Уперше про появу старовірів на території Північної Гетьманщини згадує козацька хроніка другої половини XVII ст. — літопис Самовидця. Її автор у стислій формі повідомляє про те, що в 1676 р., після

18. Саган О.Н. Вселенське православ’я: суть, історія, сучасний стан. — К.: Світ Знань, 2004. — С.785.

розгрому Соловецького монастиря та репресій проти небажаних приймати церковні нововведення, багато прихильників старої віри переселилося в Україну: “... и за тіє новіє річи многих черцов, попов и свіцкоґо сану людей у землі Московскої помордовано, же того не хотіли приймати але на старом держалися, як перед тим было. И многіє виходили на Україну на мешканя и у Сівер, позоставивши набитки свої, а инних и у силку позасилано”¹⁹. Як бачимо з цієї короткої фрази, Самовидець не вдається до пояснень особливостей старообрядницького віровчення. Однак він не лише констатує факт переселення, але й вказує на його причини.

Світські автори XVIII ст. також подавали у своїх творах свідчення про старообрядців, які мешкали в Гетьманщині, хоч і доволі обмежені. Так, О. Шафонський у своїй відомій роботі “Черниговского наместничества Топографическое описание” двічі згадує старообрядців. Перша згадка доволі скупа, Автор лише вказує на факт заснування у Малоросії старообрядницьких слобод і називає їхнє число²⁰. У другому випадку подається доволі розлога характеристика старообрядницьких поселень Добрянки та Радулі. Дослідник повідомляє про число їхніх мешканців, соціальну структуру населення, називає основні види господарської діяльності, наголошуючи на домінуючій ролі ремесла, промислів та торгівлі²¹. Свій матеріал О. Шафонський викладав доволі нейтрально, не виказуючи власного прихильного чи негативного ставлення до старовірів. Очевидно, що така позиція автора значною мірою пояснюється тим, що він укладав свій опис за дорученням П. Румянцева²², тобто — з ініціативи влади і для її потреб, а, як відомо, Катерина II доволі ліберально ставилася до старообрядців.

19. Літопис Самовидця. — К.: Наук. думка, 1971. — С.123.

20. “В начале нынешнего столетия поселившиеся по границе Могилевской губернии в Черниговском и Новгород-Северском наместничествах в шестнадцать селениях великороссийские крестьяне, раскольниками называемые” (Шафонский А. Черниговского наместничества топографическое описание. — К.: Тип. ун-та, 1851. — С.23.

21 Там само, С.318-320, 331.

22. Колесник І.І. Українська історіографія (XVIII - початок XX століття). — К.:Генеза, 2000. — С.197.

Інше, загалом неприязне ставлення до мешканців “описних слобод” зустрічаємо у видатній історіографічній пам’ятці того періоду — “Історії Русів”²³. Старообрядницькі слободи згадуються там у зв’язку з конфліктом, який розгорівся між гетьманом І. Скоропадським та козацькою старшиною з одного боку, й князем О. Меншиковим — з іншого. Результатом цього протистояння нібито й стало вилучення цих населених пунктів з-під влади малоросійських власників, через що козацька старшина зазнала значних збитків. Поряд з цим автор повідомляє про час та причини появи старовірів у Малоросії, а також намагається розтлумачити особливості їхнього віровчення. Він, зокрема, вказує, що старообрядці переселилися на територію Сіверщини ще за “польского владения Малороссию”, та наголошує на особливій прихильності старовірів двоперстому знаменню, восьмикінецьним хрестам, старим іконам та старим книгам. Досить оригінально трактуються причини появи старообрядництва. Розкол у Російській церкві автор цього твору пояснює не реформою патріарха Никона, а еретичним вченням XII ст. Мартина Вірменина²⁴. Звертається увага й на проблему об’єднання старообрядницьких поселень у т. з. “государеві описні малоросійські розкольницькі слободи” та функціонування органів управління ними.

Зрозуміло, що автор “Історії Русів” не переймався дослідженням історії появи старообрядців на території Гетьманщини, а сюжет про розкольницькі слободи включив до своєї роботи з єдиною метою — продемонструвати, яких утисків зазнавали малоросійські землевласники від сваволі царських сановників. Однак ця фабула виявила неабияку життєздат-

23. **Кониский Г.** История Русов или Малой России. — (Репр. воспр. изд. 1846 года) — К.: Дзвін, 1991. — С.222-223.

24. **Мартин Вірменин** вважався першим еретиком в Російській православній церкві. Він начебто взапроваджував у Руській церкві двоперстя та ходіння посолонь. (Справочный богословский преимущественно церковно-исторический словарь. / Сост. протоиерей Л. Петров. — СПб., 1889. — С.154-155.) Це, на нашу думку, зайвий раз доводить, що Григорій Кониский не був автором “Історії Русів”, адже сумнівно, щоб російський православний владика не знав, хто такі розкольники.

ність і майже без змін перемістилася в синтетичні праці з історії України першої половини ХІХ ст.

Так, Д.М. Бантиш-Каменський у своїй *“Истории Малой России”* майже повністю повторив перебіг подій, змальований у *“Історії Русів”*: вилучення старовірських поселень в українських землевласників — помста князя Меншикова гетьманові Скоропадському. Щоправда, на відміну від попереднього автора, він не вдавався до тлумачення причин появи розколу, а лише констатував, що слободи, вилучені в малоросійських державців, були населені старообрядцями. Вдруге історик згадав старовірів, коли переказував зміст *“Рішительних пунктів”*, наданих імператором Петром ІІ гетьманові Д. Апостолу. У шістнадцятому пункті цього документу йшлося про відмову імператора задовольнити прохання гетьмана про виселення розкольників за межі Малоросії²⁵. Нейтральний тон обох повідомлень дозволяє припустити, що він зумовлений не лише особистим ставленням автора до проблеми старовірів, а й політикою Олександра І, який, за твердженням сучасних істориків, не *“желал ожесточать старообрядцев”*²⁶. Ймовірність такого впливу цілком допустима ще й тому, що, за твердженням українського дослідника В. Кравченка, *“Истории Малой России”* писалася на замовлення малоросійського генерал-губернатора князя М.Г. Репніна²⁷, а, отже, її автор мав дотримуватися й певних політичних канонів.

Аналогічно переказав цей сюжет і представник романтичного напрямку в українській історіографії — М.А. Маркевич. Його *“История Малороссии”*, принаймні та частина, у якій згадуються старообрядці, є компіляцією двох вищеназваних творів. Зрозуміло, що жодного внеску у розвиток проблеми

25 **Бантыш-Каменский Д.Г.** История Малой России от водворения славян в сей стране до уничтожения гетманства. — К.: Час, 1993. — С.440.

26. Христианские вероисповедания и государственная власть в России в XVIII - первой половине XX века / Щапов Я.Н., Васильева О.Ю., Зырянов П.Н. и др. // Отеч. ист. — 1998. — №3. — С.157.

27. **Кравченко В.В.** Нариси з української історіографії епохи національного Відродження (друга половина XVIII - середина ХІХ ст.). — Х.: Основа, 1996. — С.166.

Маркевич не зробив і його робота великої цінності не має, але, на нашу думку, сам факт згадки про старовірів Гетьманщини вказує на те, що вони відігравали помітну роль в тогочасному українському суспільстві.

Іншу версію утворення “описних слобод” презентували офіцери генерального штабу, які на замовлення уряду створили “*Военно-статистическое обозрение Российской империи*”. За їх твердженням, російська влада не знала про існування поселень старовірів у Стародубському та Чернігівському полках аж до 1708 р. Об’єднання цих населених пунктів в “описні слободи” було здійснене Петром I з метою покарання українських поміщиків, які дозволили без відома уряду старовірам селитися на своїх землях²⁸.

Проте таке пояснення не було продуктом власних наукових пошуків укладачів цього твору, а перемістилося до нього з роботи одного з перших представників богословського напрямку, протоієрея А. Журавльова, мова про якого йтиме нижче.

У той же період виникли й розвідки, які прямо стосувалися історії старообрядництва на землях Північної Малоросії і появу яких можна, на нашу думку, кваліфікувати як зародження богословського напрямку в розробці цієї проблеми. Вони з’явилися у результаті полеміки, що розгорілася у середовищі старообрядництва в другій половині XVIII ст. відносно прийняття духовенства, висвяченого в никоніанській церкві.

Першою виникла “*История о бегствующем священстве*” (1755р), автор якої, безпопівець федосіївської згоди Іван Алексєєв (1709-1776 рр.), заперечує факт прийняття старовірами-попівцями священників, які втекли від офіційного православ’я. Поряд з цим Алексєєв порушив і ряд проблем, пов’язаних з історією появи старовірів на території Стародубського та Чернігівського полків Гетьманщини. Зокрема, він називає точну дату приходу перших переселенців — 1669 р. (17177 р. —

28. *Военно-статистическое обозрение российской империи*, издаваемое по Высочайшему повелению при 1-м отделении департамента Генерального штаба. — СПб., 1851. — Т. 12. — Ч. 2: Черниговская губерния / Сост. Мицевич. — С.64.

за юліанським літочисленням — Ю.В.), організаторів цього руху — московського попа Кузьму та белєвського Стефана, розкриває обставини заснування перших старообрядницьких поселень. Основною ж причиною притоку розкольників на Стародубщину І. Алексєєв вважав репресії царського уряду: *“В Великороссии же, елико день, толико умножашеся на староверцы гонение, ищущее тыя и к новшествам принуждающе силою и муками. Коих страшных прещений не могуще носити, многие народы, оставляюще своя природная места, сродники и други, течаху в стародубскую область, и тамо пустыни населяюще”*²⁹

Крім цього, частково розглядаються й стосунки старовірів із місцевою владою, а також причини, що привели до їхнього виселення за кордон Речі Посполитої і заснування колонії Ветки на території сучасної Білорусії.

Інша робота, в якій порушувалася проблема “описних слобод”, була створена в середовищі панівної церкви. Називалася вона *“Полное историческое известие о древних стригольниках и новых раскольниках, так называемых старообрядцах, о их учении, делах и разногласиях”*. Її автор — колишній старовір Андрій Журавльов (1751-1813рр.), який, перейшовши на православ'я, став настоятелем однієї з церков Петербурга. Після виникнення у середовищі стародубських старообрядців-попівців ідеї отримання від офіційної церкви незалежного архієрея³⁰ він був направлений 1788 р. у цей регіон для анти-розкольникської агітації та підготовки єдиновір'я³¹. Під час

29. **Алексєєв (Стародубський) І.** История о бегствующем священстве. — М.: Археодоксія, 2005. — С 10.
30. Ця ідея належала відомому старообрядницькому діячеві іноківі Никодиму, який намагався у такий спосіб відродити трьохчинну ієрархію старообрядницької церкви. Він вів переговори з графом П. Румянцевим, князем Потьомкіним та деякими православними архієреями про висвячення для старообрядців незалежного єпископа. (Дет. Див.: **Белоликов В.З.** Инок Никодим Стародубский (его жизнь и литературная деятельность). — К., 1915.; Никодим // **Вургафт С.Г., Ушаков И.А.** Старообрядчество. Лица, предметы, события и символы. Опыт энциклопедического словаря. — М.: Церковь, 1996. — С. 192.
31. **Єдиновір'я** — своєрідний компроміс між поміркованими старообрядцями-попівцями та офіційним православ'ям, Одним з його

перебування на Стародубщині Журавльов зібрав чимало матеріалу про зародження старообрядництва в регіоні, який і ліг в основу його роботи.

Ця праця мала чітко виражене протистарообрядницьке спрямування і частково компілятивний характер, оскільки включала окремі сюжети роботи І. Алексеєва. Цінність її полягає в тому, що, крім традиційної антирозкольницької риторики, вона містила чимало доволі цікавих свідчень з історії заснування “описних слобод”, описи майже всіх старообрядницьких церков та монастирів тощо. Щоправда, деякі з наведених фактів часто не відповідали дійсності, оскільки були взяті автором не з документальних джерел, а з місцевих переказів і легенд. Вперше видана у 1794 р., вона витримала ще п'ять перевидань і довгий час залишалася однією найкращих робіт з історії старообрядців Стародубщини³².

Отже, як бачимо, в той період “описні слободи” не були предметом спеціальних досліджень істориків, а згадки про їх існування на території Гетьманщини у тогочасній історіографії носили радше ситуативний характер. Дослідники згадували про існування цих поселень лише у контексті окремих подій української чи конфесійної історії, а їхні твори зазвичай являли собою компіляцію праць попередників. Наведені в них свідчення дуже часто не мали нічого спільного з реальним станом речей.

основоположників вважається протоієрей Андрій Журавльов. Основні принципи Є. розробив московський православний митрополит Платон. У 1800 царський уряд затвердив правила, за якими старообрядці, що перейшли на єдиновір'я, зберігали свою обрядовість, але в адміністративному відношенні підпорядковувались державній церкві. Служба в Є. церквах велась за книгами старого друку і згідно старообрядницьких канонів. Обслуговувались вони священиками, поставленими офіційною церквою. Перші Є. приходи з'явилися на початку 19 ст. в Москві та на Уралі. В Україні зростання кількості Є. приходів припадає на часи царювання Миколи I, коли воно примусово насаджувалось по всій Російській імперії. Тоді на Є. перейшла значна кількість попівських громад і два монастирі на Стародубщині — Покровський чоловічий (1847) та Казанський жіночий (1850). Проте посісти панівне становище в попівщині, яка значно зміцнилась після заснування Білокриницької ієрархії, Є. так і не змогло.

Однак, на нашу думку, слід наголосити й на окремих позитивних моментах. По-перше, сам факт появи проблеми слобод у тогочасній історичній літературі вказує на те, що старовіри відігравали певну роль в історії Гетьманщини XVIII ст. По-друге, саме тоді окреслився ряд питань, навколо яких у подальшому розгорілися серйозні наукові дискусії. До них слід віднести такі проблеми, як поява перших поселенців-старовірів на Стародубщині, причини об'єднання старообрядницьких поселень в “описні слободи” тощо.

Середина XIX ст. — 1917 рік. Посилення інтересу до проблеми розколу в Російській Православній Церкві, а разом з нею і до “описних слобод”, яке простежується із середини XIX ст. слід, очевидно, пов'язувати з ліберальними реформами імператора Олександра II, після яких держава суттєво зменшила свою активність у боротьбі з старообрядництвом. За таких умов офіційне православ'я змушене було мобілізувати додаткові засоби, а це, в свою чергу, передбачало ретельне вивчення розколу як явища. Саме з цієї причини першість у вивченні старообрядництва належала саме історикам з церковного середовища. У тогочасній Україні найпомітнішим серед них, безумовно, був архієпископ Філарет (Гумілевський) (1802-1866 рр.).

Колишній професор Московської духовної академії, архієпископ Філарет (Гумілевський) виражав офіційну позицію РПЦ, вбачаючи в старообрядництві лише відхилення від правильного розуміння православного віровчення. Незважаючи на значну конфесійну заангажованість, він вніс вагомий вклад у розвиток церковно-історичних студій в Україні. Створені ним багатотомні історико-статистичні описи Харківської³³ та Чернігівської єпархій³⁴ й до сьогодні не втратили своєї

32. Журавлев А.И. (Иоаннов А.) Полное историческое известие о древних стригольниках и новых раскольниках, так называемых старообрядцах, о их учении, делах и разногласиях. — 3-е изд., испр. и умнож. Прибавлениями. — Спб.: Имп. Акад. Наук., 1799.
33. Филарет (Гумилевский) Историко-статистическое описание Харьковской епархии. — Харьков, 1857.
34. Филарет (Гумилевский) Историко-статистическое описание Черниговской епархии. — Чернигов, 1874.

наукової цінності³⁵. Проблеми “описних слобод” архієпископ Філарет торкався у двох своїх працях — статті “*Исторические сведения о раскольниках Черниговской епархии*”³⁶, опублікованій у журналі “Труды Киевской духовной академии” та в “*Историко-статистическом описании Черниговской епархии*”. Дослідник по новому, у порівнянні з попередниками, підійшов до висвітлення окремих проблем історії старовірів Стародубщини. Так, з'ясовуючи причини переселення старовірів та обставин заснування старообрядницьких слобод на території Гетьманщини, він доволі критично розглядав свідчення І. Алексеєва й намагався знайти їм документальне підтвердження. Чи не першим із тих, хто вивчав проблему появи розкольників на території Лівобережної України, архієпископ Філарет звернув увагу на той факт, що старообрядництво поширювалося виключно серед росіян, а місцеві українці залишалися до нього байдужими³⁷.

Як і належить представникові офіційного православ'я, Філарет ставився до старовірів традиційно негативно. Для нього старообрядництво було незаконним явищем, з яким потрібно боротися усіма можливими засобами. У своїх роботах він звинувачував мешканців “описних слобод” у всіх можливих і неможливих гріхах — ухилянні від сплати державних податків³⁸, розбійних нападах на втікачів з Центральної Росії, які проходили через цю територію до білоруської старообрядницької колонії Ветки³⁹, і навіть у шпигунстві на користь Речі Посполитої⁴⁰.

35. Див.: **Тарасенко О.Ф.** Архієпископ Філарет (Гумилевський) та його внесок у розвиток церковно-історичних студій в Україні в середині XIX ст: Автор. дис. на здобуття наук. ступ. канд. іст. наук. — К., 2002. — 19 с.

36. **Филарет (Гумилевский).** Исторические сведения о раскольниках Черниговской губернии // Тр. киевской духовной академии. — 1860. — Кн.3.

37. **Филарет (Гумилевский)** Историко-статистическое описание Харьковской епархии. — С.244-245.

38. **Филарет (Гумилевский)** Историко-статистическое описание Черниговской епархии. — Кн.1. — С.129.

39. Там же, С.141.

40. Там же, С.128.

Найбільш активно проблема “описних слобод” розроблялася в останній чверті ХІХ ст., коли нею досить інтенсивно стали займатися професійні світські історики. Незважаючи на те, що більшість із цих авторів походила з родин православних священиків, вони ставилися до старообрядництва доволі ліберально, бачили в ньому багато прогресивного й намагалися зрозуміти суть цього явища. Щоправда, доволі часто вони пов’язували поширення розколу з неосвіченістю російського народу.

Однією з перших публікацій на тему старообрядництва була відносно невелика за обсягом, але насичена фактологічним матеріалом стаття невідомого автора у часописі “Київська Старовина”⁴¹. У ній коротко характеризуються обставини перепису старообрядницьких поселень, проведені за наказом імператора Петра І у 1715 р. та об’єднання їх у “государеві описні малоросійські розкольницькі слободи”. Автор переказує основні етапи політики російських імператорів та українських гетьманів стосовно стародубських розкольників. Хоча текст і не містить критичного аналізу, але з публікації стає очевидно, що владні заходи були спрямовані у протилежних напрямках — гетьмани, починаючи від І. Скоропадського і завершуючи К. Розумовським, намагалися виселити старообрядців за межі Гетьманщини або ж закріпачити, а царський уряд, з свого боку, переймався виключно власними фіскальними інтересами.

Незважаючи на повну відсутність аналітичного розгляду наведених фактів, очевидна цінність цієї роботи полягає в тому, що написана вона з використанням доволі солідного джерельного матеріалу. Найімовірніше, що при її підготовці автор користувався документами Київської губернської канцелярії та адміністративних установ Гетьманщини.

Ще одним представником наукового напрямку був відомий російський історик і етнограф Єлпідор Барсов (1836-1917 рр.). Він походив з родини священика і після закінчення у 1861 р. Петербурзької духовної академії став викладачем Петрозаводської духовної семінарії. Крім педагогічної діяль-

41. Раскольничьи слободы в Черниговщине в первой половине XVIII в. // Киевская Старина — 1886. — Т. XVI. — С.398-400.

ності, молодий викладач став активно займатися збиранням і дослідженням архівних документів та етнографічного матеріалу, опублікував ряд статей краєзнавчого характеру. У 1870 р. Барсова запросили на посаду бібліотекаря російського і слов'янського відділень Московського публічного і Румянцевського музею. Там його наукова діяльність розгорнулася з ще більшою силою. Є. Барсов стає членом *“Общества истории и древностей российских”*, а з 1881р. — його секретарем. Коло наукових інтересів цього дослідника було доволі широким, і старообрядницька проблематика була однією з багатьох тем, які його цікавили. Усього перу Є. Барсова належить три такі роботи: *“Описание Выголексинской библиотеки”*, *“О самосожжении раскольников в Олонецкой губернии”* та *“Описание актов архива Маркевича, относящихся к истории Стародубских скитов”*⁴². Як видно з назви, саме остання робота й становить для нас певну цінність. У ній подається опис 22 документів з архіву відомого українського історика М.Маркевича, що зберігався у Румянцевському музеї. Не вдаючись до жодних коментарів чи оцінок, Є.Барсов коротко переказує зміст кожного з них. Майже всі ці документи відносяться до першої половини XVIII ст. і характеризують різні сторони життя *“описних слобод”*. Щоправда, більшість з них стосується конфліктів між гетьманською адміністрацією та окремими землевласниками з мешканцями розкольніцьких поселень. Ця невелика публікація мала неабияке значення для розробки зазначеної проблеми, оскільки вводила в науковий обіг цілий ряд невідомих раніше джерел.

Помітний внесок у вивчення історії старообрядницьких поселень на Стародубщині зробив і видатний дослідник Гетьманщини Олександр Лазаревський (1834-1907). Випускник Петербурзького університету, працюючи в селянських та судових установах Чернігівщини й Київщини, він більшу половину свого життя присвятив збиранню й вивченню документів з історії Малоросії. Безумовною заслугою Лазаревського

42. Барсов Е.В. Описание актов архива Маркевича, относящихся к истории Стародубских скитов // Чтения в императорском обществе истории и древностей Российских при Московском университете — 1884. — Кн. 2 — С.37-47.

є віднайдення і запровадження до наукового обігу великого масиву невідомих раніше джерел з історії Лівобережної України XVII-XVIII ст.

Проблему старообрядницьких поселень дослідник розглянув у своїй відомій праці *“Описание старой Малороссии”*⁴³, відвівши їй окремий розділ у першому томі, присвяченому Стародубському полку. Складається він з двох частин — загальної розвідки про історію старообрядців на Стародубщині у XVIII ст. та опису конкретних слобод, розташованих на цій території.

У першій частині О. Лазаревський вніс доволі цікаві корективи в трактування окремих подій. Так, зокрема, проаналізувавши осадні листи, вчений дійшов висновку, що старовіри на Стародубщині селилися не в “пустинях”, як стверджує І. Алексєєв⁴⁴, а на землях місцевих землевласників з їхнього дозволу і на таких же умовах *“как селились тогда в Малороссии вообще все крестьяне”*⁴⁵.

Крім того, вчений висуває нову версію причин, які нібито спонукали царя Петра I до об'єднання старообрядницьких поселень в “описні слободи”: *“Когда во время нашего шведов, Петр В. узнал о множестве поселившихся в пределах Стародубовского полка великорусских беглецов, преимущественно солдат, то “для сыску и выводу” этих беглецов, назначил полковника Ергольского. Последний, найдя в Стародубских лесах целые слободы, поселенные великорусскими раскольниками, “взяв с них великие взятки и укрывая их от выводу, написал их только раскольщиками и якобы оные жилище имеют в пустых местах и диких лесах, утая, что они живут на владельческих землях”. По этому донесению будто бы и последовал царский указ о записи раскольников в оклад”*⁴⁶.

Звернувши увагу і на наслідки, спричинені цим об'єднанням для тих землевласників Гетьманщини, які у свій

43. Лазаревский А. Описание старой Малороссии: Материалы для истории заселения, землевладения и управления. — Т. 1: Полк Стародубский. — К.: Тип. К.Н. Милевского, 1888. — С.440-465.

44. Алексєєв (Стародубский) И. Указ. Соч., С.9.

45. Лазаревский А. Указ. Соч., С.442.

46. Там же.

час дозволили осадження слобод на своїх землях — втрату угідь та підданих, а також розгортання різноманітних суперечок і конфліктів між місцевим населенням регіону й мешканцями “описних слобод”⁴⁷.

Описи окремих слобод виконані за типовою схемою і дають уявлення про час заснування кожного населеного пункту, власника землі, який дозволив організацію поселення, його розміри — число дворів. Коротко подається інформація про господарські заняття старовірів, наголошується на розвитку в слободах промислів та торгівлі, вказуються ярмаркові й торгові дні тощо.

Найвідомішим дослідником історії “описних слобод” у другій половині XIX ст. був Михайло Іванович Лілеєв (1849-1911). Він народився у родині священника Ярославської губернії. Освіту здобував спочатку в Ярославській духовній семінарії, а потім — у Київській духовній академії, яку успішно закінчив навесні 1874 року. З 27 червня того ж року Лілеєв був зарахований на посаду викладача Чернігівської духовної семінарії, на якій перебував чотири роки. У листопаді 1878 року Михайло Іванович став викладачем російської історії історико-філологічного інституту в Ніжині⁴⁸. У 80-х рр. він починає публікувати наукові розвідки з історії старообрядницьких слобод Стародубщини. Вони друкуються в “Киевской Старине”⁴⁹, “Известиях историко-филологического института кн. Безбородко в Нежине”⁵⁰ та інших виданнях.

47. Там же, С.443-445.

48. Національна бібліотека України ім. В. І. Вернадського, Інститут рукописів (далі. — ІР НБУ ім. В. І. Вернадського), — Ф.127, спр. 1676, арк.1. Детально про життєвий та творчий шлях М.І. Лілеєва див.: **Станкевич Г.П.** Старообрядческая старина в Киевских хранилищах (на материалах фондов ИР НБУВ) // Старообрядчество: история, культура, современность. — М., 2005. — Т. 2. — С.201-215.

49. **Лилеев М.И.** К вопросу о времени происхождения Стародубских и Черниговских раскольничьих слобод // Киевская Старина. — 1889. — Т.26. — С.377-401, 599-614.

50. **Лилеев М.И.** Из начальной истории раскола на Ветке и в Стародубье XVII-XVIII вв. // Известия историко-филологического института кн. Безбородко в Нежине. — Нежин 1895. — Т.13-14.

Першу свою велику роботу “*Новые материалы из истории раскола на Ветке и в Стародубье*” М.І. Лілеєв видав у 1893 році⁵¹. Вона являє собою збірник документів з авторською передмовою. У ній дослідник подає коротку історію старообрядницьких поселень на Стародубщині. Значну увагу він приділяє стосункам старовірів із місцевими землевласниками після утворення “описних розкольницьких слобод”.

Основну частину книги складають віднайдені вченим документи — усього п'ятдесят один. Це — осадні листи на заснування окремих слобод; універсали, видані гетьманами та полковниками, що, як правило, забороняли старовірам займатись окремими видами господарської діяльності; листування малоросійських гетьманів із Сенатом, Колегією іноземних справ, київськими генерал-губернаторами та ін.; доповідні записки бурмистрів розкольницьких слобод, подані до Київської губернської канцелярії зі скаргами на утиски та переслідування з боку урядовців Гетьманщини. Надзвичайно цікавим у плані порівняння умов поселення старовірів на території Гетьманщини та Речі Посполитої видається нам останній документ. Він називається: “*Прошение раскольников, с изложением условий поселения в м. Чернобыле и резолюции на него графа Яна Ходкевича, от 27 декабря 1771 года*”.

Отже, М.І. Лілеєв здійснив значну пошукову роботу. Опубліковані ним документи дозволяють повніше охарактеризувати особливості проживання старообрядців на території Стародубського і Чернігівського полків у XVIII ст. Свого значення вони не втратили і сьогодні.

Головною ж працею Михайла Івановича стала захищена ним в 1895 р. у Київському університеті магістерська дисертація “*Из истории раскола на Ветке и в Стародубье XVII-XVIII в.в.*”⁵². У ній автор ставить перед собою доволі складне й широке завдання: “*свести имеющиеся уже данные о Ветковском и Стародубовском расколе в одно целое, проверит их строго-научным методом исторической критики, сопос-*

51. Лілеєв М.І. Новые материалы из истории раскола... — 278 с.

52. Лілеєв М.І. Из истории раскола на Ветке и в Стародубье XVII-XVIII в.в. — К., 1895. — 596 с.

*тавить вновь открытое с ранее неизвестным и представить, возможно, полную в настоящее время картину событий в последовательной связи с изложением всех подробностей и причин, породивших те или иные явления*⁵³.

Незважаючи на те, що Лілеєв не зміг, на нашу думку, повною мірою виконати поставлену перед собою мету, ця його робота стала своєрідним підсумком дослідження історії “описних розкольницьких слобод” Малоросії істориками XVIII-XIX ст.

Так, зокрема, вчений переглянув поширену тоді точку зору про час заснування перших старообрядницьких поселень на Стародубщині, вказавши, що появу московських розкольників слід датувати 1676-1677 рр., а особи, які прийшли в регіон з попом Кузьмою, були не першими старообрядницькими колоністами.

Розглянувши обставини, які змусили старовірів вибрати саме цю територію для поселення, вчений доходить висновку, що Стародубщина була зручною для розкольників, бо була віддаленою від адміністративних центрів, до неї порівняно легко можна було добратись, а в разі небезпеки відносно легко перейти на територію Речі Посполитої. Порівнявши становище старообрядців на Стародубщині та Ветці, дослідник зауважив, що на території Гетьманщини аж до царювання Катерини II відправлення релігійного культу здійснювалося старовірами фактично нелегально, у той час, як у Речі Посполитій це відбувалося на законних підставах.

Проаналізувавши діяльність перших “організаторів” розколу на Стародубщині та Ветці, якими вважалися під Кузьма з Москви та під Стефан із Белева, М.І. Лілеєв зазначив, що вона не мала антидержавного спрямування, всі їхні зусилля були спрямовані на те, щоб знайти безпечне місце від переслідування московської духовної та цивільної влади. Крім того, він спростував поширене тоді твердження про суттєве збільшення населення слобод аж на 40-60 тисяч у результаті здійсненої 1735 р. т.з. “першої вигонки Ветки”. На основі віднайдених джерел вчений довів, що з Ветки вивели

53. Там же, С.ХІІ.

близько 13 тисяч старовірів, з яких на Стародубщині поселили лише незначну кількість.

Підбиваючи загальний підсумок, М.І. Лілеєв зазначає, що, незважаючи на неодноразову зміну протягом першої половини століття ставлення царського уряду до малоросійських розкольників, їхнє становище вигідно відрізнялось від старообрядців великоросійських губерній.

Остання відома нам праця Лілеєва, присвячена старообрядцям, “*Из истории поповщинского раскола*”⁵⁴, вийшла уже після його смерті у 1915 році. У центрі уваги автора — пошуки ветковськими й стародубськими старообрядцями архієрейства у першій половині XVIII ст. Особлива увага приділяється діяльності ченця Єпіфанія (у миру Остапа Яковича Ревуцького), який у 1724 році на основі виготовлених ним же фальшивих грамот був висвячений на єпископа молдавським митрополитом Георгієм. Єпіфаній перейшов на старообрядництво й активно став висвячувати священиків. Він став засновником нового толку, що отримав назву “*єпіфанівщини*”. Нова згода не мала особливостей віровчення, а відрізнялась лише фанатичним ушануванням свого керівника. Більше уваги, ніж в інших своїх роботах, дослідник приділив першій “вигонці Ветки”. На основі віднайдених оригінальних джерел М.І. Лілеєв досить детально простежив усі дії російських військ по виведенню старовірів із польської колонії.

Отже, як бачимо, Михайло Іванович Лілеєв вніс значний вклад у дослідження вищевказаної проблеми. Він перший звернув увагу на недостатню її вивченість, зібрав і опублікував значну частину оригінальних документів, завдяки чому більшість з них стала доступною й сучасним вченим. Талановитий науковець розробив чимало окремих аспектів указаної проблеми, зробивши помітний внесок у її вивчення.

У тому ж році, що й остання робота М.І. Лілеєва, з'явилася і дослідження професора Київської духовної академії В.З. Белолікова, яке за своєю тематикою перегукувалося з роботою

54. Лілеєв М. Из истории поповщинского раскола. — К., 1915. — 112 с.

виценазаного автора. Воно фактично продовжувало розробку тієї ж проблеми — пошуків старовірами-попівцями архієрейства. У центрі уваги дослідника — стародубський інок Никодим, автор ідеї отримання ієрархії за допомогою офіційної церкви та світської влади. В.З. Белоліков проаналізував ситуацію, що склалася в попівщині у XVIII ст., та намагався з'ясувати причини, які стимулювали старообрядницьких лідерів до пошуку різноманітних способів її вирішення. Такими причинами, на думку автора, були: *“стремление иметь трехчинную иерархию; недостойное поведение беглых попов и желание совершенно освободиться от всякой тени подчинения великороссийской иерархии”*⁵⁵. Автор розглянув і т.зв. “дванадцять пунктів”, подані Никодимом через князя Потьомкіна імператриці Катерині II, та зусилля цього енергійного ченця по втіленню своєї ідеї в життя.

Чи не єдиним етнографом, що досліджував старообрядницькі поселення Стародубщини, був І.С. Абрамов, який влітку 1908 р. відвідав регіон. Результати цієї поїздки були озвучені автором на засіданні етнографічного відділу Російського географічного товариства в листопаді того ж року, а в 1910 р. ця доповідь була опублікована у науковому збірнику *“Материалы к истории и изучению русского сектантства и старообрядчества”*⁵⁶.

За своєю структурою ця робота схожа на попереднє дослідження І.С. Абрамова — *“Старообрядцы на Ветке”*⁵⁷. Розпочинається нарис історичною довідкою про заселення Стародубщини старовірами та обставини існування їхніх слобод у XVIII ст. Однак основна увага автора зосереджувалася на сучасному становищі старообрядців. Дослідник описує різні сторони їхнього життя — розвиток промислів та торгівлі, шлюбні відносини, особливості віровчення, діяльність православних місіонерів тощо. Завершується розвідка характеристикою

55. Белоліков В.З. Указ. соч., С.15.

56. Абрамов И.С. Поездка в Стародубье. // Материалы к истории и изучению русского сектанства и старообрядчества / Под ред. В. Бонч-Бруевича. — СПб., 1910. — Вып.3. — С.283-298.

57. Див: Абрамов И.С. Старообрядцы на Ветке // Живая старина. — СПб., 1907. — Вып. 3. — С.116-132.

політичних поглядів стародубських розкольників, які, за твердженням І.С. Абрамова, були різноманітними.

Незважаючи на те, що цей автор не вдається до наукового аналізу виявлених ним фактів з життя старовірів, його дослідження мало певну цінність для розвитку нашої теми. Полягає вона в тому, що дослідник наводить цікаві свідчення про функціонування інституту сім'ї та особливості шлюбних відносин. Значення цієї роботи перш за все у цікавому етнографічному матеріалі, зібраному І.С. Абрамовим.

Загалом же необхідно зауважити, що історики цього періоду лише окреслили підходи до вивчення проблеми існування “описних розкольникських слобод”. Завдяки їхнім зусиллям до наукового обігу було запроваджено великий масив раніше невідомих джерел, визначено головні напрямки досліджень та основні проблеми. Однак конфесійна упередженість більшості з цих дослідників не сприяла об'єктивному висвітленню проблеми.

Як видно з проведеного вище аналізу, демографічні процеси в слободах не були предметом спеціальних наукових досліджень. Однак, розкриттю цієї проблеми сприяла публікація статистичних даних про число мешканців окремих населених пунктів, результатів переписів, приходу переселенців тощо. Фундаментальні ж дослідження у цьому напрямку були неможливими перш за все тому, що історична наука на той час ще не напрацювала методології історико-демографічних досліджень.

Радянський період 1917-1991 рр. З чотирьох виділених нами періодів найменш плідним для вивчення проблеми “описних слобод” виявився саме цей. Як стверджує російський дослідник М.В. Козлов, основною особливістю підходу радянських істориків до вивчення старообрядництва було домінування “класових” уявлень про перебіг історичного процесу. У зв'язку з цим релігійним рухам, в тому числі і старообрядництву, приділялося зовсім мало уваги⁵⁸. У довоєнний період

58. Козлов М.В. Изучение старообрядчества в советской и постсоветской исторической науке: эволюция подхода. // Источниковедческая компаративистика и историческое построение: Тез. докл. и сообщений XV научн. конф. Москва, 30 янв. — 1 февр. 2003 г. / Сост. Ю.Э.Шустова. — М., 2003. — С.160.

їхнє вивчення розвивалося майже виключно в контексті антирелігійної боротьби. Однак старообрядництву й у цьому сенсі “повезло” найменше, оскільки, на думку деяких радянських чиновників, що займалися проблемами релігії, старовіри не потребували особливої уваги, бо були приречені на вимирання. Так принаймні стверджувала заввідділом культур НКВС УСРР К. Гольтберг⁵⁹.

Крім чітко вираженого атеїстичного характеру, роботи того часу мали ще принаймні дві характерні особливості. По-перше, проблема “описних слобод” порушувалася у більшості з них лише фрагментарно і не була спеціальним предметом дослідження. По-друге, пошкваллення інтересу до цієї проблематики з 70-х рр., супроводжувалося зосередженням уваги дослідників виключно на вивченні книжної та духовної культури мешканців регіону.

У 20-30-х рр. окремі аспекти історії “описних слобод” з позицій класового підходу висвітлив у своїй роботі перший марксистський історик РПЦ М.М. Нікольський. Основну увагу дослідник зосередив на соціальних витоках старообрядництва, з’ясуванні тих верств населення, які стали основними рушійними силами цього релігійного руху. Він, зокрема, зауважив, що старовіри, які прибули на Стародубщину з попом Кузьмою, були купцями, і саме ця категорія зіграла вирішальну роль у заснуванні розкольницьких слобод на території Гетьманщини: *“купеческие иммигранты из Москвы, Коломны и других городов еще ранее 1685 г. образовали целый ряд слобод в Стародубье”*⁶⁰.

За твердженням Нікольського, старовіри, вигнані полковником Самойловичем за польський кордон, теж були винятково купцями, селяни ж залишилися на Стародубщині. Згодом, обжившись на новому місці, купці за допомогою *“гипноза старой веры”*⁶¹ зуміли поставити слобідських селян, які займалися кустарними промислами, в економічну залежність.

59. Державний архів Полтавської області. — Ф.2034, оп.2, спр.75, арк.210.

60. Нікольський Н.М. История русской церкви. — М.: Политиздат, 1983. — С.156.

61. Там же, С. 238.

Незважаючи на те, що дослідник виділив ті групи населення, які становили основу соціальної бази старообрядництва на Стародубщині, його робота не розкривала сутності цієї релігійної течії, а давала лише максимально спрощене бачення проблеми, показуючи старообрядницьке віровчення виключно як засіб поневолення й експлуатації трудящих.

Нового імпульсу вивчення “описних слобод” набуло у 70-ті рр. ХХ ст., після того як Наукова бібліотека Московського державного університету організувала у регіон Ветки-Стародубщини ряд археографічних експедицій. Основною їхньою метою було вивчення місцевих діалектів, фольклору, виявлення рукописних пам'яток. Результати перевершили найоптимістичніші сподівання організаторів — було зібрано значний матеріал для вивчення народної культури та рукописної традиції старообрядців. Лише рукописних книг надійшло до бібліотеки 230 одиниць⁶².

Наслідком стало суттєве розширення поля дослідження. Предметом зацікавлення вчених стали культурні особливості старообрядницького населення регіону: іконописання, спів, усна й писемна традиція, фольклор і народна творчість⁶³.

62. Поздеева И.В. Археографические работы московского университета в районе древней Ветки и Стародуба (1970-1972 гг.). // Памятники культуры. Новые открытия, 1975. — М.:Наука, 1976. — С.52-69.
63. Гусева Э.К. Памятники старообрядческой живописи конца XVIII - XIX вв. // Русские письменные и устные традиции и духовная культура (по материалам археографических экспедиций 1966-1980 гг.): Сб. статей — М.: Изд-во МГУ, 1982. — С.151-156. Ї ж Старообрядческое искусство на Брянщине и Гомельщине. // Из истории фондов научной библиотеки Московского университета. — М.: Изд-во МГУ, 1978. — С.130-135. Богомоллова М.В., Кобяк Н.А. Описание певческих рукописей XVII-XX вв. Ветковско-Стародубского собрания МГУ; Игошев Л.А. К вопросу о значении традиций древнерусского певческого искусства (по материалам археографического обследования Ветковско-Стародубских слобод) // Рус. письменные и устные традиции и духовная культура: (По материалам археографических экспедиций 1966-1980 гг.). Сб. статей — М.: Изд-во МГУ, 1982. С. 156-237. Кобяк Н.А., Кукушкина О.В. Филологические разыскания в рамках комплексных исследований района старообрядческих слобод Брянщины и Гомельщины: Из истории фондов

Сучасність. Особливість сучасного стану вивчення історії старообрядницьких поселень полягає у тому, що, незважаючи на загальне поживлення вивчення старообрядництва на пострадянському просторі, яке розпочалося наприкінці 80-х — початку 90-х рр. ХХ ст., стародубським слободам приділяється незначна увага дослідників. Хоча необхідно зауважити, що число робіт з розкольницької проблематики кардинально зросло⁶⁴.

Слід відзначити, що розробкою даної проблеми займаються українські й російські науковці. Українська історіографія представлена роботами В. Мордвінцева та Г. Станкевича. Основну увагу обидва автори зосереджують на вивченні й аналізі, за допомогою залучення широкої джерельної бази, державної політики щодо “описних слобод” та стосунків їхніх мешканців з офіційним православ’ям⁶⁵. Значним вкладом у розробку проблеми стала часткова публікація Г. Станкевичем матеріалів перепису розкольницьких поселень 1729 р⁶⁶.

Робіт російських істориків набагато більше, але зазвичай вони носять краєзнавчий характер і написані дослідниками-аматорами. Коло їхніх зацікавлень надзвичайно широке,

научной библиотеки Московского университета. — М.: Изд-во МГУ, 1978. — С.120 — 129.

64. Огляд новітньої літератури див.: **Козлов М.В.** Новейшая историческая литература по истории русского раскола и старообрядчества: (Обзор). // Социальные и гуманитарные науки. Отечественная литература. Сер.5: История: РЖ / РАН. ИНИОН. Центр социальных науч.-информ. исслед. Отд. Отеч. и зарубеж. Истории. — М., 2002 — № 1. — С. 47-63.
65. **Мордвінцев В.** Політика російської імперії щодо старообрядців у першій половині ХVІІІ ст. // Укр. богослов. — Іст. і теолог. щорічник. — К., 2003. — Вип. 2. — С.254- 266.; Його ж: Старообрядницькі громади України другої половини ХVІІІ ст. та ставлення до них влади. // Соцум: альманах соціальної історії. — К. Ін-т історії НАН України, 2002. — Вип. 1. — С.191-202. **Станкевич Г. П.** Светская и церковная власть и старообрядцы на Черниговщине в последней четверти ХVІІ-ХVІІІ вв. // Старообрядчество: история, культура, современность. Материалы. М., 2002. — С.31-42.
- 66 **Станкевич Г.** Чернігівські старообрядницькі слободи (сmt. Добрянка і Радуть Ріпкинського району) за матеріалами перепису 1729 року.// Сіверянський літопис. — 2002. — № 6. — С.32-46.

однак основна увага здебільшого зосереджується на проблемах уточнення часу заснування окремих населених пунктів, історії старообрядницьких церков і монастирів, розвитку галузей промисловості тощо. Питаннями сутності старообрядництва, його регіональними особливостями вони, як правило, не переймаються. Найбільш плідно в царині краєзнавства працюють А.Г. Кублицької⁶⁷, А.І. Піддубний⁶⁸ та Р.І. Перекрестов⁶⁹.

Серед них необхідно виділити Р.І. Перекрестова, роботи якого мають доволі високий науковий рівень і заслуговують

67. **Кублицький А.Г. Перекрестов Р.И.** Ранние иноческие поселения старообрядцев Стародубья и слободы Зыбкая в XVIII в. // Старообрядчество: история, культура, современность. Материалы. М., 2002. — С.72-77. Його ж: Старообрядчество в борьбе за независимость // Старообрядчество как историко—культурный феномен / Материалы междунар. науч.-практич. конференции “Старообрядчество как историко-культурный феномен” (Гомель, 27-28 февр. 2003 г.): Гомель: ГГУ, 2003 — С.136-138.
68. **Поддубный А.И.** Злынковская земля сквозь дымку времени. Ист. очерки. — Клинцы, 2000. — 192 с. Його ж: Из истории поселения слободы Зыбкая по материалам переписей обывателей слободы 1729 г. и 1736 г. // Актуальные проблемы современного лингвистического, литературного, исторического и естественнонаучного краеведения — Новозыбков, 2001. — С.32-37. Його ж: Был ли Емельян Пугачев в старообрядческом Климовском монастыре // Клинецовский летописец: Сб.- Клинцы, 2004. — Кн. 1. — С.420 — 432.
69. **Перекрестов Р.И.** Источники накопления капиталов старообрядцами Стародубья в начале XVIII в. // Старообрядчество: история, культура, современность. Материалы. М., 2002. — С.78-83. Його ж: К вопросу о переселенческих потоках крестьян из России в конце XVII — начале XVIII века.// Старообрядчество как историко-культурный феномен / Материалы междунар. науч.—практ. конференции (Гомель, 27-28 февр. 2003 г.): Гомель: ГГУ, 2003 — С.136 — 138. Його ж: К вопросу о заселении слободы Клинцы // Клинецовский летописец: Сб.- Клинцы, 2004. — Кн. 1. — С.28-34. Його ж: Структура переселенческих потоков из России и Польши в старообрядческие слободы Малороссии в конце XVII — начале XVIII веков по материалам переписи обывателей Государевых описных раскольничьих слобод 1729 года. // Там же, С.70-154. Його ж: Клинецовская живопись // Старообрядчество: история, культура, современность — М., 2005. — Т.І. — С.377-390.

на окрему увагу. Як і решта краєзнавців, він у своїх дослідженнях торкається різноманітних аспектів історії старообрядництва на Стародубщині, але для нас найбільший інтерес представляють ті його роботи, у яких він розглядає проблему міграції розкольників до регіону — *“К вопросу о переселенческих потоках крестьян из России в конце XVII — начале XVIII века”* та *“Структура переселенческих потоков из России и Польши в старообрядческие слободы Малороссии в конце XVII — начале XVIII веков по материалам переписи обывателей Государевых описных раскольничьих слобод 1729 года”*.

У цих дослідженнях автор з'ясовує, з яких саме регіонів старовіри переселялися до Стародубщини, аналізує шляхи їхнього пересування, соціальний склад міграційних потоків, інтенсивність міграцій у різні роки тощо. Головний висновок, якого доходить Р.І. Перекрестов, такий — переселення старовірів на територію Гетьманщини відбувалися не стихійно, як зазначалося раніше, а були добре спланованими й організованими акціями.

Отже, ми розглянули ті роботи, які, на нашу думку, відображають основні напрямки і тенденції у дослідженні проблеми “государевих описних розкольницьких слобод”. Підсумовуючи, зазначимо, що у цих розвідках ми не знайшли відповіді на питання: якою саме була демографічна поведінка мешканців цих слобод і як на неї впливали їхні конфесійні особливості?

Причина цього, на нашу думку, криється у тих суспільно-політичних умовах, за яких ці роботи постали. Зокрема, у розвідках, написаних до 1917 р., така тематика не могла бути дослідженою з двох причин: по-перше, у протистоянні між старообрядцями і офіційною церквою держава майже до кінця цього періоду всіма засобами підтримувала РПЦ, стимулюючи таким чином дослідження антистарообрядницького характеру; по-друге, сама історична наука ще не була готова до подібних досліджень, бо не мала відповідного інструментарію та методологічної бази. У радянські часи, як ми бачили, ця проблема через специфічне ставлення до релігії взагалі не вивчалася. Зараз починають з'являтися поодинокі праці, присвячені окремим аспектам цієї проблеми, але комплексне дослідження ще не проводилося.

Отже, вивчення проблематики робіт засвідчує, що дослідженню демографічних процесів у старообрядницькому соціумі Гетьманщини приділялося найменше уваги. Проте це питання видається нам надзвичайно важливим, оскільки демографічна поведінка слобідського населення значною мірою впливала на релігійні, соціальні, політичні й економічні процеси на території Північної Гетьманщини у XVIII ст.

Таким чином, аналіз історіографії вказує на те, що демографічні процеси в “государевих описних малоросійських розкольницьких слободах” раніше не вивчалися, хоча необхідність таких досліджень цілком очевидна.

§ 2. Джерела з історії старообрядницьких поселень Гетьманщини

Формування джерельної бази даного дослідження відбувалося упродовж усього XVIII ст., в основному в межах світського діловодства, і було тісно пов'язане з процесом абсолютизації та універсалізації державного апарату Російської імперії. Усі ці джерела можна розділити на дві основні групи. До першої групи слід віднести джерела статистичного характеру, на підставі яких визначалися головні демографічні параметри слобідського населення. До них у першу чергу необхідно зарахувати переписи старообрядницького населення Малоросії, що проводилися у першій половині XVIII ст.: 1715-1718 рр., 1729 р. та 1736р. Перший реєстр старообрядницького населення Малоросії уклав полковник Г. Єргольський, посланий Київським генерал-губернатором князем Д. Голіциним, згідно указу Петра I, віднайти й переписати поселення старовірів⁷⁰. Вдруге розкольників переписав капітан глухівського гарнізону І. Брянченінов “*по силе решительного 16 пункта на прошение господина гетмана Апостола*”⁷¹. Третій перепис

70. “*а где явятся великороссийского народа раскольники и оных велено переписать всех налицо подворно и кто на каких грунтах и за кем живут*” // ЦДІАК України — Ф. 59, оп.1, спр.6470, арк..44. (Про обставини проведення цього перепису див. також: **Перекрестов Р.И.** “Опись на Государя” жителей старообрядческих слобод Малороссии в 1715 году, обстоятельства и причины. // Клиновский летописец: Сб. — Клинцы, 2004. — Кн. 1. — С.35-50.)

здійснив почепський комендант, секунд-майор Г. Павлов за рішенням голови “Правління гетьманського уряду” князя О. Шаховського. У всіх трьох випадках головну роль відігравали фіскальні інтереси верховної влади. Основна мета їх проведення полягала у з'ясуванні числа мешканців та відповідність їхнього числа сумі сплачуваних податків.

Матеріали цих реєстрів зберігаються у фонді Сенату Російського державного архіву давніх актів (ф.248) та фонді Київської губернської канцелярії Центрального державного історичного архіву України у місті Києві (ф.59). Окремі фрагменти другого перепису частково публікувалися наприкінці ХІХ ст. відомим істориком старообрядництва М.І. Лілеєвим⁷², сучасним українським вченим Г.М. Станкевичем⁷³ та російським дослідником Р.І. Перекрестовим⁷⁴.

Ці документи являють собою подвірні описи, у яких повідомляється про те, коли саме, на чийх землях і хто осаджував ту чи іншу слободу. Крім того, містяться дані про мешканців окремих дворів: вказуються їхні імена, вік, походження, число дітей, сума сплачуваного податку, заняття промислами.

У другій половині 50-х рр. ХVІІІ ст. коло статистичних документів розширилося за рахунок відомостей про чисельність населення слобод, які щопівроку стала подавати до Сенату Київська губернська канцелярія. Найцікавішими, на нашу думку, є дві відомості — за 1758 р. та перше півріччя 1761 року, складені й подані до канцелярії тодішніми керівниками волосної контори описних розкольницьких слобод, яка представляла серед старовірів імперський уряд, колезьким асесором Василем Морозовим та надвірним радником Григорієм Тітовим і поручиком Григорієм Борозною.

71. Російський державний архів давніх актів (РДАДА, Москва) — Ф.248, оп.29,спр.1797, арк.. ХVІІ.; Бантыш-Каменский Д.Г. Указ. соч., С.440.

72. Лілеєв М.И. Новые материалы из истории раскола... — С.115-120.

73. Станкевич Г. Чернігівські старообрядницькі слободи... — С.44-46.

74. Перекрестов Р.И. Дело о переписи обывателей Государевых описных раскольнических слобод Малороссии 1729 года. // Клиновский летописец: Сб. — Клинцы, 2004. — Кн. 1. — С.51-69.

У першій відомості подаються свідчення про час і місце виникнення кожної зі слобод, ким і на чиїх землях вони засновувались, хто видав осадні листи та універсали. Крім того, повідомляється, що їхні мешканці переписувались тричі: полковником Г. Єргольським (1715), капітаном І. Брянчаніновим (1729) та майором Г. Павловим (1736), вказується, яка кількість розкольників обох статей проживала у поселеннях на момент її подачі. Там же містяться дані про податки, які сплачували старовіри кожної зі слобод, причому суми, які стягувались з постійних жителів та новоприбулих, показані окремо.

Друга відомість складніша за своєю структурою. У ній відсутня інформація з історії заснування слобод, а значно більше уваги звертається на рух населення. На відміну від першої відомості, дані про загальну кількість мешканців кожної зі слобод подані диференційовано. Завдяки цьому маємо свідчення про результати кожного з вищеназваних переписів. Там же наведена кількість тих старовірів, які вийшли з-за польського кордону та перейшли від Києво-Печерської лаври. Окремо виділено зміни у складі розкольників за поточний рік. Показані ті, що народились, ті, що прийшли з-за кордону, вираховані померлі й збігли.

Ще одна відомість, яка заслуговує на нашу увагу, була створена у 1769 р. Цей документ набагато простіший за попередні, представлений у вигляді таблиці, в якій показані зміни складу населення окремих слобод, що відбулися за період з 1765 по 1769 рік. Усі вищеназвані відомості зберігаються у фонді Київської губернської канцелярії.

До цієї ж групи джерел потрібно віднести й матеріали ревізій, подушних переписів населення, запроваджених у Російській імперії ще за правління Петра I з 1719 р. Усього таких переписів упродовж XVIII-XIX ст. було здійснено 10. На території Гетьманщини їх запровадили з третьої ревізії — у 1765 р. У своєму дослідженні ми використовували лише матеріали III та IV (1782 р.) ревізій, які частково збереглися у фондах Новгород-Сіверського намісницького правління (ф.206), і Мглинської нижньої розправи (ф.1907) ЦДІАК України, та краєзнавчому музеї м. Новозибків Брянської області Росії⁷⁵.

Ревізські реєстри є надзвичайно цінним джерелом для дослідження демографічних процесів, оскільки фіксували населення слобод з зазначенням віку та статі. Важливим є також і те, що в джерелі подані дані не лише за нинішню, а й за попередню ревізію, вказуються причини відсутності тих чи інших осіб — “умре”, “бежал безвестно”, “отдан в рекруты”, “выдана в замужество”, тощо. Це, в свою чергу, дозволяє з’ясувати як параметри народжуваності, смертності й приросту населення, так і його руху. Вказівки про виданих та взятих заміж дівчат, які містить це джерело, дають можливість з’ясувати окремі показники шлюбності старообрядницького населення Малоросії⁷⁶.

Одне з центральних місць серед статистичних джерел посідає Генеральний опис Лівобережної України, більш відомий як Румянцевський опис Малоросії. Названий документ було складено на основі перепису населення Гетьманщини, проведеного за указом Катерини II від 4 листопада 1763 року. Здійснювався він з фіскальною метою — налагодити стабільне надходження податків до державної скарбниці. Для цього потрібно було мати докладну інформацію про кількість мешканців Лівобережної України та їхнє економічне становище. Виконання указу поклали на президента створеної після остаточної ліквідації гетьманства у 1764 році Малоросійської колегії графа П.О. Румянцева⁷⁷. Останній намагався за допомогою перепису отримати щонайповнішу інформацію про тогочасне українське суспільство, тому підійшов до виконання

75. Новозибківський краєзнавчий музей (Брянська обл., Росія) (далі — НКМ). — Книга перепису слободи Деменки Новозибківського повіту за 1736 р., — КП.1639/РК.122. — л.622-633.

76. Про використання ревізських реєстрів у подібних дослідженнях дивіться також: Миттерауер М., Каган А. Структура семьи в России и Центральной Европе: сравнительный анализ // Семья, дом и узлы родства в истории / Под общ. ред. Т. Зоколла, О. Кошелевой, Ю. Шлюмбама; Отв. ред. О.Е. Кошелева; / Пер. с англ. и нем. К.А. Левинсона, пер. с франц. Л.А. Пименовой. — Спб.: Евр. ун-т; Алетейя, 2004. — С.37-39.

77. Генеральний опис Лівобережної України 1765-1769 рр. Покажчик населених пунктів. — К.: Центр. держ. іст. архів УРСР в м. Києві, 1959. — С.4.

поставленого перед ним завдання з усією відповідальністю. Крім детального опису всього рухомого й нерухомого майна населення краю, його також цікавили дані про те, які саме землі належали приватним особам, а які — державі, у якому стані знаходилась промисловість, ремесла, торгівля, муніципальні споруди тощо. За твердженням З. Когута, “румянцевський перепис” був найповнішим серед тих, що раніше проводились у Гетьманщині”⁷⁸.

Результати перепису більшості старообрядницьких слобод (їх переписали у 1767 р. — Ю.В.) знаходяться у 116 та 117 книгах опису, які зберігаються у Центральному державному історичному архіві України у м. Києві (ф.57). Ці великі за обсягом книги (800-1000 і більше сторінок *in folio*) написані скорописом другої половини XVIII ст., який в окремих місцях досить важкий для читання.

За своєю структурою опис кожної слободи поділяється на три частини: преамбула, сам опис та список тих мешканців, які на момент проведення перепису переселилися до Білгородської та Новоросійської губерній. Інколи, якщо при слободі існував чернечий скит чи монастир, подається ще й реєстр його мешканців.

У преамбулі повідомляється, у який час, на чиїх землях і ким була осаджена слобода та хто з гетьманів чи полковників видавав осадний лист. Там же знаходимо дані про те, скільки в слободі дворів, бездвірних хат, а також порожніх дворів і хат. Вказується, яка кількість худоби різних видів знаходилась у власності мешканців, якими площами орних земель та сіножатей вони володіли.

Основну частину документа складає власне опис окремих господарських одиниць (двори, бездвірні хати та пустуючі двори і хати). Кожен такий опис теж має свою внутрішню структуру.

Стосовно двору чи бездвірної хати у ньому повідомлялось:

1. Які житлові та господарські будівлі знаходились на його території (“*Двор, в нем строения: изб с сенми тринад-*

78. Когут З. Російський централізм і українська автономія: Ліквідація Гетьманщини, 1760-1830. — К.: Основи, 1996. — С.107.

цать...”⁷⁹, або “Бездворная изба с сенми, чулан один, сараев два, амбаров два”⁸⁰). Вказувалось, у якому вони були стані — нові чи старі (ветхие).

2. Хто власник — ім'я, по батькові, прізвище, якого віку, стан здоров'я (“Тихон Пахомов сын Бесчастнов, 43 лет здоров”⁸¹), звідки прийшов він, його батько чи дід. (“Отец их уроженец Малоярославского уезду села Калинина Тихонова монастыря крестьянин. Зашел оттоль в Польшу в 754, а с Польши в Россию и в слободу Зыбку в 755 годе”⁸²). Для одружених називалось ім'я та по батькові дружини, її вік і стан здоров'я, повідомлялись імена дітей, їхній вік та стан здоров'я (“У него жена Федосья Гаврилова дочь 30 лет здорова. У них дети: Трофим 8, Леон 6 лет, здоровы”⁸³). При цьому спочатку подавались імена хлопчиків, а потім дівчаток навіть у тому випадку, коли перші були молодшими від останніх. Якщо хтось зі старших синів був одружений, за такою ж формулою вказувались його дружина та діти. Для вдів, крім імені батька, зазначалось ще й ім'я чоловіка та прізвище (“... вдова Анна Михайлова дочь Васильевская жена Масленникова...”⁸⁴).

3. Які інші сім'ї мешкали в дворі. У більшості випадків це були родичі: племінники, зяті, шурина тощо (“У него племянники брата его роднова Афанасея дети...”⁸⁵), або ж робітники (“Да у него вышеписаного Карнова работник...”⁸⁶). Інформація подавалась у такому ж порядку.

4. Скільки орної землі припадало на двір (вимір вівся у четвертях та четвериках⁸⁷ — Ю.В.) (“У них пахотной земли посеvom в трех сменах ржи на 15 четвертей 6 четвериков”),

79. ЦДІАК України. — Ф.57, оп.1, кн.116, акр.240 зв.

80. Там само, арк.246.

81. Там само, арк.246зв.

82. Там само, арк.248.

83. Там само.

84. Там само, арк.274.

85. Там само, арк.267зв.

86. Там само, арк.272зв.

87. Четверть — дорівнювала сучасним 0,54625 га., четверик — сучасним 0,068 га. (Грамм М.И. Занимательная энциклопедия мер, единиц и денег. — Челябинск:Урал Л.Т.Д, 2000. — 411 с.)

що за культури і на яких площах висівались восени, а які навесні, скільки возів сіна збиралось з належних йому сіножатей, яка кількість худоби різних видів утримувалась у господарстві (*"... в прошлую осень посеяно ржи 2 четверти. Весною ярового хлеба посевают овса 2 четверти 4 четверика, гречи 6 четвериков. Сенокосу имеет на вышеписанных заполосках возу на 3. При дворе огород для овоща с грядками. Скота у них: коней двое, корова, свинья одна"*⁸⁸). Тут же вказувалось, якими промыслами чи торгівлею займались мешканці, якого розміру була сума їхнього власного капіталу, на яку вони брали кредит. Називався розмір щорічної консистентної дачі⁸⁹ (*"Промысел имеет торгует. Покупает по селам пеньку пуд до 500 и продает ее в городе Стародубе. Капитала собственного имеет на 150 руб. да на кредит берет на 500 руб. На консистенцию дает в год по 4 руб. 78 коп."*⁹⁰).

Отже, як бачимо, Румянцевський опис досить детально розкриває склад і структуру слобідського населення. Доволі високий інформативний потенціал цього джерела дозволяє проводити дослідження демографічних процесів, які відбувалися у старообрядницькому соціумі Малоросії.

Таким чином, джерела статистичного характеру дають змогу проводити історико-демографічні дослідження. Однак, на нашу думку, потрібно мати на увазі ряд застережень відносно достовірності відображених у них даних про чисельність та статеву-віковий поділ населення. Ці джерела не можуть абсолютно точно відображати реальний стан речей з огляду, принаймні на три обставини.

По-перше, усі вони створювалися з фіскальною метою, а, отже, у центрі уваги їхніх укладачів знаходилися платники податків, якими, як відомо, були в основному чоловіки. Тобто поза увагою переписувачів залишалася частина жінок та дітей, а також ті особи, які встигли народитися і померти між укладанням реєстрів тощо.

88. ЦДІАК України. — Ф.57, оп.1, кн.116, арк.271.

89. Грошовий податок на утримання російських військ, розквартированих в Малоросії, який сплачували всі господарства Гетьманщини.

90. ЦДІАК України. — Ф.57, оп.1, кн. 116, арк. 273.

По-друге, необхідно також враховувати й суб'єктивний фактор — ретельність чиновників, які не завжди якісно виконували свою роботу. Зазвичай переписи відбувалися не так ретельно, як, за свідченням автора “Історії Русів”, проводився Румянцевський опис: *“В каждом селении выгоняли народ из жилищь его на улицы, не обходя никого, и даже самых ссущих младенцев, строили их ширенгами и держали так на всяких погодах, в ожидании прохода по улицам главных Коммиссионеров, кои, делали им перекличку, замечали каждого на грудях крейдою и угольями, чтобы с другими не замешался”*⁹¹. Цей сюжет, очевидно, використовувався для того, щоб показати безчинства царської адміністрації. Насправді частина комісарів, принаймні ті з них, які представляли українську сторону, за твердженням З. Когута, у більшості випадків саботували проведення перепису⁹². Не слід також забувати й про те, що старовіри могли підкуповувати переписувачів. Як ми вже вище зазначали, за однією з версій, укладач першого перепису розкольників, полковник Г. Єргольський, взяв з мешканців слобод *“великие взятки”* і подав до Київської губернської канцелярії вигідні для них свідчення⁹³.

По-третє, слід мати на увазі й небажання самих старовірів внаслідок своїх апокаліптичних та есхатологічних настроїв показувати реальне число слобожан.

Проте вважаймо, що детальніших і точніших джерел, ми, на жаль, у своєму розпорядженні не маємо.

До другої групи потрібно зарахувати ділові документи різноманітних адміністративних установ того часу, які стосувалися “описних слобод”. Їх, у свою чергу, можна класифікувати ще за кількома видами. До першого виду, на нашу думку, слід віднести різноманітні законодавчі та нормативні акти, які надходили до Київської губернської та Генеральної військової канцелярій зазвичай із Сенату та Колегії закордонних справ. Як правило, вони стосувалися організації адміністрації та управління в “государевих описних малоросійських роз-

91. Кониский Г. Указ. соч., С.256.

92. Когут З. Названа праця, С.108.

93. Лазаревский А. Указ. соч., С.442.

кольникських слободах” та реалізації в них фіскальної політики царського уряду.

Другий вид ділової документації складають різноманітні звіти, що надсилалися до Київської губернської канцелярії керівниками органів слобідського самоуправління — волосного правління та волосної контори, а також різноманітними урядовцями, які направлялися в старообрядницькі поселення для виконання окремих доручень влади. Створена таким чином джерельна база стосується різноманітних аспектів слобідського життя: чисельності населення, сплати податків, виконання рекрутської повинності, економічної діяльності, видачі паспортів, прийняття переселенців з інших регіонів імперії та з-за кордону тощо.

Третій вид джерел цієї групи складають скарги і суперечки, пов'язані з різноманітними конфліктами, у які, доволі часто, втягувалося місцеве населення. Слобідські обивателі скаржилися на волосне правління, Стародубську полкову канцелярію, свавілля офіцерів і солдатів російських полків, розквартированих у регіоні та ін. Однак найчастіше предметом суперечок були землі та угіддя, за які слобожани змагалися з мешканцями сусідніх полкових сіл та місцевими поміщиками. Серед останніх були не лише представники генеральної старшини Гетьманщини, а й найвищі урядовці імперії.

Усі ці документи зосереджені в різноманітних фондах — Сенату та Розкольникської контори РДАДА (фф.248, 288), Генеральної військової канцелярії (ф.51), Стародубської полкової канцелярії (ф.64), Новгород-Сіверського намісницького правління (ф.206) ЦДІАК України, особистому фонді М.І. Лілеєва (ф.127) ІР НБУ ім. В.І. Вернадського та ін. Однак у зв'язку з тим, що “описні розкольникські слободи” з початку свого існування як єдиної адміністративної одиниці і майже до кінця XVIII ст. знаходилися у підпорядкуванні Київської губернської канцелярії, основний масив документальних джерел накопичився саме в її фонді (ф.59).

Отже, як бачимо, для написання даної роботи була залучена доволі широка джерельна база. Комплексне дослідження включених до неї документів дозволило автору детально розглянути демографічну ситуацію, що склалася у старообряд-

ницьких поселеннях Гетьманщини у другій половині XVIII ст. Їх вивчення дозволило проаналізувати основні демографічні параметри старообрядницького соціуму (народжуваність, смертність, приріст населення), визначити особливості функціонування інституту шлюбу і сім'ї.





РОЗДІЛ II. ПОСЕЛЕННЯ СТАРООБРЯДЦІВ НА ТЕРИТОРІЇ МАЛОРОСІЇ У XVIII СТ.

§ 1. Обставини заснування слобод.

Громадянський статус їхніх мешканців

Територія Північних полків Гетьманщини посідає значне місце в історії російських старообрядців. Саме тут у XVIII ст. існувала одна з найбільших їхніх колоній — т.зв. “Стародуб’є”, до якої входило 17 слобід, розташованих у цьому регіоні⁹⁴. В історіографії існує усталена думка, що переселення старовірів до Гетьманщини розпочалось наприкінці 60-х років XVII ст., відразу після собору Російської православної церкви (1666-1667 рр.), який закріпив розкол. Перша згадка про них датується 1669 роком⁹⁵. Саме тоді 12 московських купецьких

94. З цих слобід: 2 — Добрянка та Радуль, знаходились на землях Чернігівського полку, 3 — Ардонь, Свяцька, Тимошкин Перевіз, — у володіннях Києво-Печерської лаври, решта 14 — Воронок, Деменка, Еленка, Зибка, Злінка, Климова, Клинци, Лужки, Митьківка, Млінка, Чуровичі, Шеломи — на території Стародубського полку. Щоправда, досить часто дослідники називають лише 16 слобід. Очевидно, це слід пов’язувати з тим, що слобода Млінка деякий час знаходилась у володінні князя О.Меншикова. (Див: **Станкевич Г.** Чернігівські старообрядницькі слободи... — С.32-38.; **Кублицький А.Г. Перекрестов Р.И.** Ранние иноческие поселения старообрядцев... — С.72-77.)

95. “И тамо вси пришедши с Козмою, числом 20, поселишася при реце Ревне в лето 7177”. (Алексеев (Стародубский) И. Указ соч., С. 10.)

сімей на чолі зі священником Кузьмою заснували на території Стародубського полку слободу Понурівку. Однак перші поселення розкольників на Стародубщині проіснували недовго. Відразу після стрілецького повстання (1682 р.), у якому старообрядці брали активну участь, московський уряд зажадав від гетьмана І. Самойловича вжити репресивних заходів проти тих з них, що втекли в Україну⁹⁶. Реакція гетьмана була відповідною: *“которых капитанов, что в те прошлые времена приходили, велели мы беречь и задерживать”* (підкреслення моє — Ю.В.), писав він в інструкції старшому військовому канцеляристу В. Кочубею на початку 1685 р.⁹⁷ У результаті мешканці Понурівки вимушені були емігрувати на територію Речі Посполитої.

Згідно використаних нами джерел, чергове масове переселення старовірів до Північного Лівобережжя розпочалося близько 1684 року⁹⁸, коли виникли слободи Деменка та Єленка, а завершилось — у 1710 році, після заснування слободи Млинки⁹⁹. Цей колонізаційний рух не був безперервним. Його можна поділити на три періоди: перший — 1691, 1694, 1695 роки — час появи Воронки, Лужків та Шеломів; другий — 1700, 1701 роки — Злинки та Зибкої; третій — 1706-1710 роки — Добрянки, Клинівці, Климової, Радулі, Чуровичів, Митьківки та Млинки.

Однак відомий дослідник цієї проблеми М.І. Лілеєв сумнівався в достовірності вказаної дати і вважав, піп Кузьма зі своїми супутниками прийшов на Стародубщину не раніше 1676-1677 рр. (Див. **Лілеєв М.И.** Из истории раскола на Ветке и в Стародубье... — С 58.)

96. **Лазаревский А.** Указ. соч., С.441.

97. О посожских селах и поселении в них раскольников. Извлечение из инструкции гетмана Самойловича старшему войсковому канцеляристу Василию Кочубею, отправленному в Москву 12 января 1685 г. // **Лілеєв М.И.** Новые материалы из истории раскола... — С.43.

98. Сучасний російський дослідник Р.І. Перекрестов, спираючись на дані перепису капітана І. Брянчанінова про час приходу окремих сімей, доводить, що це переселення розпочалося після 1682 р. (**Перекрестов Р.И.** Структура переселенческих потоков... — С.75.)

99. ЦДАК України. — Ф.59, оп.1, спр.3395, арк.1 — 8зв.; РДАДА. — Ф.248, оп.29, спр.1797.

Однак необхідно зауважити той факт, що точність вищеназваних дат доволі сумнівна. У джерелах можна зустріти кілька варіантів часу заснування однієї й тієї ж слободи. Досить показовою у цьому плані є Деменка. Так, у відомості Київської губернської канцелярії за 1758 р. вказано, що її заснували у 1684 р.¹⁰⁰ (у документі дата подана за юліанським календарем 7192 р. — Ю.В.), у переписі почепського коменданта майора Г. Павлова (1736 р.) вказаний 1692 р.¹⁰¹, а у Румянцевському описі Малоросії — 1691р.¹⁰². Подібна ж ситуація спостерігалася і в Зибкій. Зокрема, у реєстрі, складеному капітаном глухівського гарнізону І. Брянчаніновим (1729 р.), сказано, що: *“Слобода Зыбкая поселена в дачах бывшего стародубовского полковника Михайла Миклашевского в 701 году”*¹⁰³. Цю ж дату повторює і більшість інших джерел. Наприклад, у вищезгаданій відомості 1758 р. вказано: *“на поселение той слободы имеется две крепости, первая 701-го году за рукой бывшего полковника стародубского Михаила Миклашевского; вторая 702-го за уряду гетмана Мазепина за подписом регента канцелярии войсковой [Чуйкевича] от оного Мазепы присланного”*¹⁰⁴. Однак перепис майора Г. Павлова називає іншу дату — 1691 р.¹⁰⁵ Крім того, привертає увагу й той факт, що під час проведення Румянцевського опису глави кількох родин показали, що їхні предки прийшли до слободи раніше офіційної дати її заснування. Приміром, батько Корнія Карпова — у 1686 р., батько Гаврила Карпова (ним був осадчий слободи Ярема Карпов — Ю.В.) — у 1688, батько Якіма Курлукова та дід братів Костеріних — у 1695, діди Никифора Карпова та братів Гридіних — у 1697, а батько братів Подрябіннікових — у 1698 р.¹⁰⁶

100. **Волошин Ю.** Міграція російських старовірів на територію Гетьманщини у світлі переписів першої половини XVIII ст. // Київська Старовина — 2001. — №3 — С.144.

101. РДАДА. — Ф.248, оп.29, спр.1838.

102. ЦДІАК України. — Ф.57, оп.1, спр.117, арк.2

103. РДАДА. — Ф.248, оп.29, спр.1797, арк.83.

104. Цит за **Волошин Ю.** Міграція російських старовірів... — С.143.

105. РДАДА. — Ф.248, оп.29, спр.1838, арк.337.

106. ЦДІАК України. — Ф.57, оп.1, спр.116, арк.271зв., 240зв., 267зв. 256,270,302,244. (Про невідповідність дат заснування сло-

Така ж невідповідність між осадженням слободи та приходом перших поселенців простежується у Шеломах, Чуровичах та інших слободах. Якщо записані укладачами Румянцевського опису свідчення правильні, то як мінімум 5 осіб прийшли до слободи Шеломи значно раніше офіційної дати її осадження — 1695 (7203)р. Ними виявились: Василь Кудрявцов, який прийшов найраніше — у 1682 р., Василь Кормільчиков та Василь Карасьов — 1687, Захар Коломакін та Мойсей Воробйов — 1688 р¹⁰⁷. Наведені приклади дозволяють припустити, що осадження слобід відбувалося не на порожньому місці, а на ґрунті раніше заснованих невеликих поселень. Ймовірно, що за таких обставин отримання осадного листа означало не стільки право на організацію нового населеного пункту, скільки легалізацію вже існуючого. Саме після цього починало зростати число мешканців. Характерно, що першопоселенці не завжди виступали в ролі осадчих. Зокрема, якщо засновник Зибкої Ярема Карпов прийшов на територію слободи ще до її осадження, то Василь Сичов з Шоломів та Потап Гуменицький з Чуровичів з'явилися там у рік її офіційного виникнення¹⁰⁸.

Майже усі зазначені слободи Стародубського полку засновувались на землях козацької старшини і з її дозволу. Так, Деменка, Злинка, Зибка, Климова та Митьківка виникли у рангових маєтках (дачах) стародубських полковників. Осадні листи їм, відповідно, давали: Семен Самойлович, Михайло Миклашевський та Іван Скоропадський. На землях представників старшинського роду Рубців були осаджені Єленка, Воронок і Лужки. Клинци засновані у володіннях бунчукового товариша Івана Борозни, Зибка — значкового товариша Сили Зінченка, а Чуровичі — стародубського сотника Івана Чернолузького. Лише землі, на яких виникла слобода Млинка, на момент її заснування не мали власника¹⁰⁹.

боди Зибка див також: *Перекрестов Р.И., Поддубный А.И.* Из истории поселения слободы Зыбка... — С.32-37.).

107. ЦДІАК України. — Ф.57, оп.1, спр.117, арк..65, 62зв.,68, 64,67зв.

108. Там само, арк.,60зв.,97.

109. *“Слобода Млинка (которая от Климовой состоит с тридцать пять верст) поселена, как усматривается из дел в 710-м году, по*

У Чернігівському полку ситуація була дещо відмінною. Переважна більшість слобід — Добрянка, Ардонь та Свяцька, були засновані на монастирських землях; перша — Чернігівського Іллінського монастиря, а дві інші — Києво-Печерської лаври. Слобода Радуль осаджувалась у рангових дачах чернігівського полковника¹¹⁰, а Тимошкин Перевіз — стародубського¹¹¹. Щоправда, остання згодом теж перейшла у відання Києво-Печерської лаври. Показово, що релігійна ворожнеча не заважала настоятелям православних монастирів видавати осадні листи розкольникам. Відмінності у віровченні відступали на другий план перед економічними інтересами — необхідністю збільшення кількості підданих. Для заохочення переселенців вони звільняли їх від сплати податків і повинностей на 1-5 років¹¹². Старообрядці були ідеальними колоністами: тверезими, працьовитими, спокійними.

Аналіз використаних нами джерел та літератури дозволяє стверджувати, що стосунки між землевласниками Стародубського та Чернігівського полків і російськими старовірами, які розселилися в їхніх володіннях, не були сталими протягом усього вказаного часу. Умовно їх можна поділити на два періоди: перший — від часу заснування першого поселення до першого перепису старовірів, а другий — від перепису до ліквідації Гетьманщини.

Протягом першого відрізка часу відносини були загалом дружніми. Саме так зустріли першу групу старовірів, приведену московським священником Кузьмою. Їх не лише не прогнали, а навіть відвели їм місце для заснування слободи Понурівки. Провідну роль у цьому відіграв сам стародубський полковник¹¹³, якого в літературі названо “другом” попа Кузьми¹¹⁴.

объявлению тех Млинских жителей, в вольном государевом лесу именуемом Ходятин”. (ЦДАК України. — Ф.59, оп.1, спр.3395, арк.63в.)

110. Там само, арк.1-8.

111. РДАДА. — Ф.242, оп.29, спр.1797, арк.143.

112. Гуржий А.И. Эволюция феодальных отношений на Левобережной Украине в первой половине XVIII в. — Киев: Наук. думка, 1986. — С.35.

113. Хто саме був цим полковником, остаточно не з'ясовано. У літературі він названий Гаврилом Івановичем. Однак такого полковника

Цілком можливо, що малося на увазі особисте товаришування¹¹⁵. У цьому разі й вибір місця поселення пояснюється не лише близькістю кордону Речі Посполитої, за який можна було безперешкодно перейти у разі небезпеки, а й упевненістю в тому, що на Стародубщині їм нададуть необхідний притулок.

З іншого боку, термін “друг”, ужитий щодо Стародубського полковника, міг з’явитися і у зв’язку з тим, що той привітно зустрів утікачів та визначив їм місце для поселення. Це цілком імовірно, адже у той час землевласники Гетьманщини, зацікавлені у збільшенні кількості підданих, активно займались осадженням сіл і слобід у власних володіннях.

На нашу думку, при виборі території, крім суто практичних міркувань, могли діяти ще й певні ментальні установки. Вимушені втікати з рідних місць, старообрядці, очевидно, вже мали в своїй уяві образ того райського краю, який вони шукали. Перш за все ці місця мали вписуватися в їхню есхатологічну концепцію, тобто були б недоступними для Антихриста та його слуг — царя і його урядовців. Досить чітко це бажання старовірів формулює т.з. “Путешественник Марка Топоозерского”: “*А тамо антихрист не может быть и не будет*”¹¹⁶. Гетьманські державці, очевидно, такими не вважалися.

в Стародубському полкові не було. Так, О. Лазаревський вважав, що це міг бути наказний стародубський полковник Гаврило Дащенко. На думку М. Лілеєва, перше розкольніцьке поселення в регіоні було засноване за полковництва Григорія Карповича Коровки-Вольського (1678-1681). Ця відмінність пояснюється різними підходами до датування приходу попа Кузьми, про які говорилося вище. Кожна з цих дат мала свого полковника. (Див.: Лазаревский А. М. Указанное сочинение; М.И. Лилеев. Из истории раскола на Ветке и в Стародубье.).

114. **Лилеев М.И.** Из истории раскола на ветке и в Стародубье XVII-XVIII вв. — К., 1895. — 596 с. Рец. на кн.: **Голубев С.Т.** то же // Миссионерское обозрение. — 1897. — №5-8. — С.439.
115. На попереднє знайомство попа Кузьми з Стародубським полковником вказує й І.Алексєєв: “*бѣше бо ему на той час стародубскій полковник зело знаем и друг, Гавриила Иванович, его же в некоих напастех укрьваше*”. (Алексєєв (Стародубскій) И. Указ соч., С 10.)
116. Цит. за: **Чистов К.В.** Русские народные социально-утопические легенды XVII-XIX вв. — М.:Наука, 1967. — С.257.

По-друге, природне середовище повинно було бути максимально наближеним до звичних для них умов життя. Привабливою у цьому плані видається теза Н. Яковенко про те, що *“люди лісів і боліт”* незатишно почували себе в інших природно-географічних і кліматичних умовах, наприклад у степу¹¹⁷. Підтвердженням цього може слугувати той факт, що перші поселенці прийшли на Стародубщину саме зі схожих за природно-кліматичними характеристиками регіонів. Зокрема, у слободі Зибка це були вихідці з Рильського, Козельського та Костромського повітів¹¹⁸. Звідти ж походила й більшість осадчих інших слобод¹¹⁹.

Крім того, за твердженням російської дослідниці О.Савельєвої, найбільш поширеним серед старообрядців уявленням про рай є саме образ лісу¹²⁰. Він знайшов своє відображення і в іконографії Ветки-Стародубья, де рай, за твердженням Г. Нечаєвої, досить часто зображався як *“вольная природа в той фантастической достоверности, в какой привыкли видеть местные насельники свою землю”*¹²¹.

Досить доброзичливе ставлення українських землевласників до розкольників зберігалось і надалі. Навряд чи вигнання полковником Семеном Самойловичем мешканців Понурівки

117. Яковенко Н. “Ничого не має бити дорожшого над вольность” // Український гуманітарний огляд — Вип. 7. — К.: Критика, 2002. — С. 28.

118. Волошин Ю. Старовіри Гетьманщини в Генеральному описі Лівобережної України // Київська Старовина. — 2002 — №2 — С.127.

119. ЦДІАК України. — Ф.59, оп.1, спр.3395, арк.1-8зв.

120. “С одной стороны, лес остается обиталищем сверхъестественных существ, враждебных человеку и унаследованных из дохристианских представлений — леших, кикимор, русалок. С другой стороны, для русского христианина, в том числе и для старообрядца новейшего времени, это место, где молящийся человек лучше слышит голос Бога и способен развить и укрепить в себе святость путем следования простой, аскетической, соприродной жизни, чуждой соблазнам цивилизации”. (Савельева О. Образ Рая в древнерусской и народно-христианской картине мира // <<http://www.eu.spb.ru/ethno/science/conf2002/8.doc>>.).

121. Нечаева Г.Г. Ветковская икона — Минск,: Четыре четверти. — 2002. — С. 70.

у 1684 р., здійснене на вимогу російського уряду, можна трактувати як відхід від попередньої політики. Не переконують у цьому і радісні нотки, які С. Зеньковський¹²² приписує полковникові: “*веры проклятой капитоновской москалей ... добре притиснул, не токмо заключением, но и знатным наказанием*” (підкреслення моє — Ю.В.)¹²³. Адже одночасно з виконанням вказівки російського уряду С. Самойлович видав старовірам осадні листи на заснування слобод Деменки, Єленки та Шеломів.¹²⁴ Тож свої економічні інтереси козацька старшина Північної Гетьманщини ставила вище прагнення тогочасної російської влади ліквідувати розкол Російської церкви.

Та чи можна пояснити в цілому доброзичливе ставлення українських поміщиків і козацької адміністрації до старообрядців суто економічним зиском? Лояльне ставлення до старообрядців пояснюється, очевидно, більшою віротерпимістю українського православ'я та його багатим досвідом співіснування з представниками інших конфесій. Навіть Київська митрополія не виявила релігійного ексклюзивізму. Більш того, уже після її підпорядкування Московському патріархатові старообрядці заснували ряд слобод, про які вище йшлося, на землях Чернігівського Свято-Троїцького Іллінського монастиря та Києво-Печерської лаври.

З іншого боку, однієї лише зацікавленості українських поміщиків у колонізації власних маєтків було недостатньо, щоб спонукати розкольників до переселення. На думку М. Лілеєва, Стародубщину старообрядці вибрали з огляду на її переваги — віддаленість від адміністративних центрів та близькість до кордону з Річчю Посполитою, за який можна було легко перейти у разі небезпеки¹²⁵. Але на відміну від Півночі Росії та Сибіру, куди втікали у той час старовіри, Стародубщина була значною мірою колонізованою, тож для переселенців

122. Зеньковський С.А. Русское старообрядчество: духовное движение семнадцатого века. — М.: Церковь, 1995. - С.332.

123. Письмо С.И. Самойловича, полковника Стародубского к отцу-гетману, от 2-го сентября 1684 г. // Лилеев М.И. Новые материалы из истории раскола... — С.40.

124. ЦДІАК України. — Ф.59, оп.1, спр.3395, арк.1-8зв.

125. Лилеев М.И. Новые материалы из истории раскола... — С 81.

неминуче поставала проблема стосунків із владою. Виникає питання: чи ототожнювали старовіри гетьманських урядовців, подібно до представників царської адміністрації зі “слугами Антихриста”, чи ні? Як відомо, кінець XVII - початок XVIII століть — це період зростання есхатологічних настроїв серед старообрядців і упевненості, що кінець світу вже настав¹²⁶. Антихрист персоніфікується, його образ начебто втілюється у Петрі I¹²⁷. Серед старообрядців набуває популярності ідея відходу зі “світу”, де він утвердився. Згідно з В.Ф. Миловидовим *“питання про те, як врятуватися від погибелі, від причетності до “світу Антихриста” в старообрядництві кінця XVII - першої половини XVIII століття вирішувалося двоюко — шляхом добровільної смерті або шляхом утечі від “слуг Антихристових”*.¹²⁸

Отже, переселенці до Стародубщини не належали до радикального крила старовірів. Ймовірно, вони все ж не трактували урядовців Гетьманщини як “слуг Антихриста”, інакше як би вони отримували з їхніх рук осадні листи? З цього випливає, що значних релігійних упереджень, які б не дозволяли старообрядцям селитись на теренах Гетьманщини, не існувало.

У 1714 році в житті мешканців стародубських слобід відбулися серйозні зрушення, які кардинально змінили характер цих взаємин. У березні й жовтні Петро I видав низку указів щодо малоросійських старовірів. Київському генерал-губернаторові князю Д. Голіцину наказувалось спільно з гетьманом

126. **Эткинд А.** Хлыст (Секты, литература и революция) — М.: Новое лит. обозр., 1998 — С.90.

127. На думку К.В. Чистова, утвердженню такого уявлення значною мірою сприяли, як церковні та світські нововведення надзвичайно енергійного царя, так і розправа над стрільцями, ліквідація патріаршества, реквізиція частини дзвонів для створення артилерії, податок на бороди, переписи населення тощо: **Чистов К.В.** Русская народная утопия. — С.-Петербург: “Дмитрий Буланин”, 2003. — С.415. Докладніше про це див.: **Баснин П.П.** Раскольничьи легенды о Петре Великом // Ист. Вест. — 1903. — № 5. — С.513-548. **Пыпин А.** Петр Великий в народном предании // Вест. Европы — 1897. — №8 — С.640-672.

128. **Миловидов В.Ф.** Старообрядчество в прошлом и настоящем. — М.: Мысль, 1979. — С.16.

І. Скоропадським створити комісію для перепису старообрядців. Комісари мали з'ясувати, де, у чиїх володіннях і в якій кількості вони оселились та внести їх у реєстр подвірно. Питання про повернення старообрядців на місця попереднього проживання не порушувалось, навпаки — цар наказував залишити прибульців там, де вони осіли. Однак, ці укази немиче зачіпали інтереси українських поміщиків, бо наголошували на невтручанні старшини в життя місцевих спільнот старовірів: *“И велено им жить на тех же грунтах на которых они поселились, а владельцам ими раскольниками отнюдь не владеть и побатей с них не имеет, и никакими делами их не ведать и обид им не чинить ...”* (підкреслення моє — Ю.В.)¹²⁹. Таким чином, ті землевласники, які дозволили заснувати старообрядницькі слободи у своїх володіннях, зазнали суттєвих збитків — вони втратили не лише підданих, а й землі. Серед постраждалих були представники досить відомих старшинських родів Гетьманщини: Борознів, Зінченків, Миклашевських, Рубців, Чорнолузьких та ін. Чи не найбільших збитків зазнав стародубський полковник Лук'ян Жоравка, адже частина поселень була заснована у маєтках, даних йому “на ранг”.

Дослідники у різний спосіб намагались пояснити причини, які спонукали Петра І до таких кроків. Уперше в історіографії цю проблему порушив, як уже згадувалося, ще автор “Історії Русів”. На нашу думку, уже сам цей факт указує на важливість даного питання для тогочасної української еліти. Вилучення старообрядців з-під влади поміщиків трактувалось в “Історії Русів” як інтрига князя О. Меншикова, ображеного на гетьмана І. Скоропадського та козацьку старшину: *“Владельцы Малороссийские, или знатные помещики тамошние восприяли участок мщения Меншикова отбором многих у них деревень и других недвижимых имений. Предлогом тому было жительство в их деревнях и на их землях Великороссийских беглых крестьян, помещичьих и коронных, которые переселились сюда еще за Польского владения Малороссиею. А бегали они из прежних своих жительство, яко бы по причине на них гонений за веру некуюсь, старую Христианскую, о которой в Малороссии и слуху не было...”*¹³⁰.

129. ЦДАК України. — Ф.59, оп.1, спр.6470, арк.42.

130. Кониский Г. Указ. соч., С.222.

У наукових працях XIX ст. досить поширеним було твердження про те, що ці укази Петра I були виявом монаршої милості по відношенню до стародубських розкольників за те, що вони з власної ініціативи воювали зі шведами під час Північної війни¹³¹. На нашу думку, підґрунтям для появи цієї гіпотези могла стати одна з народних легенд, складених і поширених серед старовірів у XVIII-XIX ст., що їх активно записували й публікували збирачі фольклору у другій половині XIX ст. Досить цікавим, з точки зору причин монаршої милості до старообрядців, є записане П.П. Басніним *“Сказание о царе Петре истинном и царе Петре ложном”*. За ним, справжнього царя Петра I бояри нібито замінили Антихристом. Істинний цар деякий час переховувався серед старовірів, надихаючи їх на продовження боротьби з урядом та никоніанською церквою. Однак, слуги Антихриста все-таки його схопили і спалили живцем у старообрядницькому зрубі, але під час пожежі з вогнища вилетів білий голуб, а на попелищі не знайшли царевих кісток — вони зникли. Ці загадкові події немовби й примусили царя-антихриста замислитися й послабити переслідування старовірів¹³².

У військово-статистичному огляді Російської імперії зустрічаємо ще одну версію мотивації дій самодержця. Його автори вважали, що вказані заходи імператор вжив: *“...в наказание помещиков, позволивших без ведома правительства селится на своих землях раскольникам...”*¹³³.

Ці погляди спростував М.І. Лілеєв, зауваживши, що вони не підтверджуються архівними джерелами. На його думку, цар керувався виключно фіскальними інтересами, адже Росія

131. **Ливанов Ф.** Раскольники и острожники: Очерки и рассказы: В 5-ти тт. — Т.3. — СПб.: Тип. М. Хана, 1872. — С.62.; Россия. Полное географическое описание нашего Отечества: Настольная и дорожная книга для русских людей./Под. ред. В.П. Семенова. — Т.7., Малороссия. — С. Петербург, — 1903. — С.440.; Зазначена теза і сьогодні є доволі популярною серед старовірів. Більш детальну бібліографію з цієї проблеми див.: **Станкевич Г.П.** Светская и церковная власть и старообрядцы... — С.41.

132. **Чистов К.В.** Русские народные социально-утопические легенды. — С.108-109.

133. Военно-статистическое обозрение Российской империи... — С.64.

в той час потребувала значних грошових сум. Тому основною метою перепису було збільшення за рахунок старовірів кількості оподаткованого населення¹³⁴. На це вказує і характер листування між Київською губернською канцелярією та створеною у результаті перепису “волосною конторою описних розкольницьких слобод”¹³⁵. Тож цілком ймовірно, що у своїх діях російський самодержець переймався виключно проблемами поповнення державної скарбниці. Проте не можна не звернути увагу й на політичні наслідки вжитих ним заходів. По-перше, на території Гетьманщини виникла особлива група поселенців, яка підлягала не місцевій адміністрації, а представникові імперського уряду — Київській губернській канцелярії. Явище саме по собі безпрецедентне, адже з-під гетьманської юрисдикції вилучалась не лише ціла група населення, а й ареал її проживання¹³⁶. По-друге, вказані дії царської адміністрації викликали вороже ставлення до старообрядців з боку гетьманської влади та місцевих поміщиків, яке зберігалось протягом усього XVIII ст.

Закономірно, що описувані події спричинили невдоволення українських землевласників. Що ж до реакції старообрядців, то (якщо брати до уваги їхні есхатологічні настрої) перепис, який проводили комісари на чолі з полковником Г. Єргольським, повинен був сприйматись ними в апокаліптичному дусі — як позначення “печаттю Антихриста” чи настання його царства. Принаймні їхні одновірці у подібних ситуаціях вели себе саме так. Зокрема, початок проведення урядом Петра I

134. ІР НБУ ім. В.І. Вернадського, — Ф.127, спр. 48, арк.156. Схожу точку зору висловила й радянська дослідниця Н.В. Третьякова, яка вважала, що: “Петр счел необходимым предоставить гражданство старообрядцам, чтобы всеми возможными в бюрократическом государстве средствами регулировать внутреннюю жизнь раскола с целью пресечь его распространение и, наконец, извлечь из него экономическую выгоду” (Третьякова Н.В. Социально-правовой статус старообрядчества в дореформенной и пореформенной России // Вопросы истории СССР (Сб. ст.). — М.: Наука, 1972. — С.479.)

135. Див. ЦДІАК України. — Ф.59, оп.1.

136. Після перепису поселення старовірів об'єднали у так звані “*государевы описные Малороссийские раскольничьи слободы*” і передали їх у відання Київської губернської канцелярії.

першої ревізії населення (1718-1728 рр.) в уявленні представників крайнього лівого старообрядницького толку — “бігунів” ототожнювався з остаточним утвердженням “царства Антихриста”. Один з його засновників — Євфимій так трактував початок перепису: “...тогда семиглавый (Антихрист — Ю.В.) исправися в человецех и воцарися на земли: понеже егда при описи раздроби народ на разные чины и расположи дань подушную, потом же и землю размежева и купечествующих отдели, да не причаливается им семигривенный, и сим разделением, яко язычников содея друг на друга ратоборствовать, межю бо яко границы чуждым землям устави...”¹³⁷. Схожою була реакція старовірів Буковини (предки яких вийшли зі Стародубщини) на спробу переписати їх австрійським урядом у середині ХІХ ст. Навіть молоко, внесених до державних списків корів вони вважали непридатним для вжитку¹³⁸. Так само зустріли старообрядці й перший загальний перепис Російської імперії 1897 р. За твердженням А. Беляєва “раскольники видели подтверждение значения переписи, как предвестницы антихриста, даже в самих переписных листах. Два сорта их А. и Б., по их мнению, предназначались: один для последователей антихриста, другие для последователей Божиих”¹³⁹.

Досить тривалий час проведення цього перепису — з 1715 до 1718 рр.¹⁴⁰ — свідчить про наявність значних проблем у його

137. Цит за **Чистов К.В.** Русские народные социально-утопические легенды. — С.242. **Бігуни**, або **мандрівники** — безпопівський старообрядницький толк, який виник в останній чверті ХVІІІ ст. Засновником його був Євфимій із Переяславля (пом. у 1792р.). На відміну від інших старообрядницьких течій, бігуни вважали, що антихрист втілюється не лише в цареві, а й у податках, рекрутчині, грошах, паспортах, переписах населення тощо. Єдину можливість спасіння вони бачили у втечі (*бегстве*) від світу антихриста, переході на нелегальне існування, постійному мандруванню.

138. **Д. Дан** Липоване // Бела Криница. — 1999. — июль. — С.16.

139. **Беляев А.** О безбожии и антихристе. — Сергиев Посад, 1898 Т.1. Подготовление, признаки и время пришествия антихриста — С.957.

140. ЦДІА України. — Ф.59, оп.1, спр. 2864, арк. 86зв. Факт негативного сприйняття цього перепису відзначає у своїй роботі й **Р.І. Перекрестов**, вказуючи на те, що мешканці слобод повтікали, кинувши свої дома. (**Перекрестов Р.И.** Структура переселенческих потоков... — С.76.)

здійсненні. Ймовірно, що слобожани уникали царських урядників, приховували свою дійсну чисельність або й утікали за кордон до заснованої неподалік старообрядницької колонії Ветка¹⁴¹. Про те, що ця форма протесту була досить поширеною, свідчив і сам голова комісії: “В Стародубовском уезде поселены слободы великороссийского народа раскольники, а ехать у те слободы опасно, дабы не разбежались за границу” (підкреслення моє — Ю.В.)¹⁴². Як бачимо, старовіри так само негативно сприйняли заходи уряду, але в основі їхнього невдоволення лежали не економічні, а релігійні мотиви.

І все ж говорити про повну негацію старообрядцями ініціативи уряду теж немає достатніх підстав, адже перепис усе-таки завершили. У 13¹⁴³ слободах комісари нарахували 3813 чол. мешканців¹⁴⁴. Була визначена і сума податку, яку вони мали сплачувати — 1519 карбованців¹⁴⁵. Фактів застосування насильницьких форм опору та репресій влади в ході цієї кампанії дослідниками не виявлено. Тож значна частина старообрядців усе-таки змирилася з такою радикальною зміною в своєму житті і навіть допускала можливість контактів з владою. Отже, не всі старовіри дотримувались крайніх есхатологічних поглядів, що пояснюється низкою обставин:

1. На Стародубщину емігрували переважно представники попівської течії, серед послідовників якої есхатологічні настрої були не такими сильними, як серед прихильників інших груп старообрядців.

141. **Ветка** — колонія, заснована старообрядцями попівського напрямку на поч. 70-х рр. 17ст. на території Речі Посполитої на однойменному острові р. Сож. Досить швидко В. перетворилась на головний центр біглопопівщини. Там виникло 14 слобід з населенням понад 30 тис. чол. У 1735 царські війська здійснили т. зв. першу “вигонку” В. Старообрядці були повернуті до Росії. Проте незабаром В. знову розрослась. Остаточно її було розгромлено в результаті другої “вигонки” у 1764. Значна частина населення В. перейшло на Стародубщину, яка зайняла провідне місце в попівщині.

142. **Лилеев М.И.** Новые материалы из истории раскола... — С.122.

143. У слободах Ардонь, Святська і Тимошкин Перевіз, які знаходились у володіннях Києво-Печерської лаври та заснованій у маєтках князя О. Меншикова, слободі Митьківка, перепис не проводився.

144. ЦДІАК України. — Ф.59, оп.1, спр.3612, арк.4 — 26 зв.

145. Там само, спр.6470, арк. 41.

2. У стародубських слободах мешкали не лише релігійні дисиденти, а й звичайні втікачі від панського гніту, яких також записали розкольникми¹⁴⁶. Для них конфесійних упереджень у спілкуванні з владою практично не існувало, а наданий їм після перепису статус “описних государевих слобід обивателів” був набагато привабливішим від того, який вони мали на місці попереднього проживання.

3. Перепис і запровадження окладного збору фактично легалізували старообрядців у Північній Гетьманщині, які виявилися в значно кращому становищі, ніж старовіри інших регіонів — тут не збирали подвійного податку і не примушували носити спеціальний одяг¹⁴⁷.

Після проведення перепису відбулась зміна громадянського статусу старообрядців — вилучені з-під юрисдикції малоросійських землевласників, вони потрапили у підданство корони. Виникла особлива адміністративна одиниця, підпорядкована Київській губернській канцелярії — “государеві описні малоросійські розкольникницькі слободи”. На чолі слобод стояло волосне правління, яким керував обраний самими старовірами бурмистр. Влада в окремих слободах належала виборним війтам, які були наділені доволі широкими адміністративними повноваженнями. Як правило, з їхнього числа щорічно обирався слобідський бурмистр та два виборних. Ще одним органом влади був волосний сход представників слобід, на якому вирішувались основні питання. Головною проблемою, яка вирішувалася на сході, зазвичай був розподіл податків. Така система управління слободами проіснувала до середини століття¹⁴⁸.

146. **Кониский Г.** Указ. соч., С.222. Такої ж думки дотримувався і О. Лазаревський, який зазначав, що частину мешканців слобід становили звичайні втікачі, переважно збігли рекрути, яких полковник Г.Єргольський “взяв с них великие взятки и укрывая их от вывода, написал их только раскольщиками...”. (Лазаревский А. Указ. соч., С.442.)

147. **Лилеев М.И.** Из истории раскола на Ветке и в Стародубье... — С.503.

148. ДІАК України. — Ф.59, оп.1, спр.9864, арк.83. Детальніше див.: **Мордвінцев В.** Старообрядницькі громади України... — С.199; **Станкевич Г.П.** Светская и церковная власть и старообрядцы... — С.33. Призначений у 1754р. управителем “описних слобод” колезький

Як уже зазначалось, зміна статусу старообрядців спровокувала конфронтацію їх з адміністрацією Гетьманщини та землевласниками Стародубського і Чернігівського полків. Конфлікт розгортався у трьох напрямках: намагання гетьманів повернути старовірів до попереднього стану або виселити за межі України; обмеження господарської діяльності старовірів, перш за все права займатись торгівлею, а також втягнення їх у земельні суперечки.

Свідченням досить швидкого погіршення стосунків старообрядців із владою є вороже ставлення до них гетьмана І. Скоропадського, який перед тим масово видавав їм осадні листи. 1722 року він звернувся до царя з проханням виселити старообрядців з Гетьманщини. Так само вчинив відразу ж після обрання на гетьманство і його наступник — Данило Апостол. Цікаво, що необхідність депортації в обох випадках обґрунтовувалася релігійними міркуваннями: *“ересей своих сеют плевелы и прельщают народ малороссийский”*¹⁴⁹. Аргументи козацької старшини, звичайно, були надуманими, бо випадки приєднання представників “народу малоросійського” до розкольників якщо й траплялися, то надзвичайно рідко. Принаймні в опрацьованих нами документах XVIII ст., включаючи “Румянцевський перепис Малоросії”, українських прізвищ серед старообрядців майже немає.

Хоча проблема боротьби з розколом для російської влади ще залишалась такою ж важливою, як і на початку століття, вона, проте, уже була затінена глобальним завданням побудови світської уніфікованої держави. Окрім того, після 1714 року

асесор В.Морозов так характеризував адміністративну структуру, яка існувала в старообрядницьких поселеннях до його прибуття: *“... в тех слободах волостной конторы до прибытия моего учреждено не было, а находилось волостное правление, отправляли всякие касающиеся дела выбираемые всенародно бурмистры и выборные два человека из тех же слобод жители и при них имелись же погодно волостные писари. И кто в которой слободе выбран с народа бывал бурмистром, в той слободе и оно волостное правление переходя из слободы в слободу содержалось...”* (ЦДІАК України. — Ф.59, оп.1, спр.9894, арк.83.)

149. Б.а. Раскольничьи слободы в Черниговщине в первой половине XVIII в. — С.398.

виселення розкольників із Гетьманщини означало для царського уряду втрату одного з джерел прибутку.

Однак повністю ігнорувати звернення козацької старшини у Петербурзі також не могли. У 1728 році імператор Петро II, відмовивши гетьманові Д. Апостолові у виселенні, наказав вилучити розкольникські слободи з-під юрисдикції Київської губернської канцелярії і передати у відання *“тому, хто при гетмане будет”*¹⁵⁰. Очевидно, йшлося про представника російського уряду, таємного радника Ф. Наумова.

Після цього становище старообрядців суттєво погіршилося: залишаючись незалежними від українських землевласників, вони знову потрапили в зону дії місцевого законодавства і змушені були відбувати ті ж державні повинності, що й решта населення Гетьманщини. Ситуацію загострювала та обставина, що українську владу представляли колишні власники наданих старовірам земель. У зв'язку з цим, на думку М.І. Лілеєва, Стародубська полкова та сотенні адміністрації досить уважно ставились до виконання вказівок царського уряду по боротьбі з розколом¹⁵¹. Особливо *“відзначились”* у цьому плані полковники Афанасій Радіщев (1734-1741) та Федір Максимович (1741-1756), діяльність яких старовіри характеризували дуже негативно: *“а после отбывшего в Стародуб полковника, господина Радищева, и протчих происходили утеснения и посылаемы были разныя команды, — то учинились побеги, и объявленные попы и чернцы и некоторое немалое число из слободских обывателей в полскую и турецкую области бежали”*¹⁵².

150. Лілеєв М.И. Новые материалы для истории раскола... — С.182.

151. Лілеєв М.И. Из истории раскола на Ветке и в Стародубье. — С.496.

152. Наказ жителей раскольниковских слобод. — С.205. Радіщев Афанасій Прокопович (? - 1746) — дід російського письменника О.М. Радіщева. У 1731-1734 рр. в чині полковника був одним із російських представників у Генеральному суді Гетьманщини. Після смерті гетьмана Д. Апостола (1734) і до прибуття князя О. Шаховського виконував обов'язки правителя Малоросії. З 1734 р. по 1741 р. Стародубський полковник. За час перебування на цьому уряді зумів накопичити значний капітал, на думку дослідників, в основному за рахунок поборів з старообрядців (Див. Поклонский Д, Афанасий Прокофьевич Радищев // Стародуб. вест. — 1992. — 21-23 янв.).

Проте утиски й гоніння проблему не вирішили. Після відновлення гетьманства вона знову актуалізувалася, серед іншого й через повернення “описних розкольницьких слобід” під владу Київської губернської канцелярії. Показово, що новообраний гетьман Кирило Розумовський уже 15 квітня 1751 року, тобто через місяць після урочистої присяги імператриці, клопотав у неї “о высылке оных раскольников, в Стародубовском и Черниговском полках на малороссийских владельческих землях слободами поселившихся, на прежние их жилища в Великороссию”¹⁵³. Видається, що в даному разі гетьман прагнув продемонструвати турботу про інтереси козацької старшини, яка все ще не полишила надії повернути давно втрачені землі. Сумнівно, щоб у той час К. Розумовський був обізнаний із реальним станом справ, адже виїхав до України лише в липні.

І все ж відтоді проблема виселення старообрядців стала однією з центральних тем у стосунках гетьмана з імперським урядом. В інструкції військовому канцеляристу Григорію Губчицу, посланому до Петербурга, параграф про старовірів значиться поряд з питанням передачі Києва під управління гетьмана¹⁵⁴. Після прибуття в Україну він вивчав ситуацію на місці, про що свідчить збір даних “о поселившихся в Малой России раскольниках”, проведений козацькою адміністрацією у 1752 році. У вересні 1753 р. К. Розумовський зробив нове подання до Колегії іноземних справ. З нього випливає, що гетьман не сумнівався у позитивному вирішенні справи, пропонуючи до остаточного рішення про виселення старовірів передати їх у володіння колишніх власників. Передбачалося поширити на них дію малоросійського законодавства, підпорядкувавши їх Генеральній військовій канцелярії. При цьому К. Розумовський не заперечував проти того, щоб податок, який сплачували старовіри, надходив до Київської губернської канцелярії¹⁵⁵.

153. Представление гетмана Разумовского в государственную иностранных дел коллегию о том, чтобы раскольничьим слободам быть в ведении генеральной войсковой канцелярии, от 7 сентября 1753 года // Лилеев М.И. Новые материалы для истории раскола... — С.173.

154. Твердохлебов А. Инструкция войсковому канцеляристу Григорию Губчицу, отправленному в Санкт-Петербург за делами малороссийскими // Киевская Старина — 1888. — №11. — С.82.

Проте, незважаючи на неабиякий вплив при імперському дворі, К. Розумовський не зміг домогтися ні виселення старообрядців, ні підпорядкування їх українській адміністрації, ні закріпачення. Причина, очевидно, криється все в тих же фіскальних інтересах російської корони. Починаючи з 40-х рр. уряд Єлизавети Петрівни, стурбований втечами тяглого населення за кордони імперії, став вживати енергійних заходів для повернення старообрядців, котрі перебралися до Польсько-Литовської держави. Причому, на відміну від своєї попередниці, імператриця відмовилась від репресивних заходів. Було оприлюднено низку розпоряджень, які покращили життя мешканців стародубських слобід. Так, скажімо, виданий у травні 1743 року сенатський указ заборонив примушувати мешканців слобід носити спеціальний одяг та голити бороди¹⁵⁶. Рівно через рік вийшло нове розпорядження: дозволялося приймати в слободи тих старообрядців, які виходили з Речі Посполитої¹⁵⁷.

Ці заходи, напевно, дали позитивні результати, бо починаючи з другої половини 40-х років став спостерігатися значний приріст населення слобід за рахунок так званих "польських вихідців"¹⁵⁸. На 1761 рік числилося 4198 переселенців, а сума сплачуваних слобожанами податків зросла до 2965 крб. 90,5 коп¹⁵⁹.

Разом з тим уряд реформував і систему управління слободами. Зокрема, у березні 1754 року було запроваджено спеціальну посаду управителя розкольникських слобід, на яку призначили колезького асесора Василя Морозова¹⁶⁰. Через кілька місяців, 5 липня 1754 року, Сенат постановив утворити при Київській губернській канцелярії Волосну контору описаних

155. Представление гетмана Разумовского в государственную иностранных дел коллегию. — С.174.

156. ІР НБУ ім. В.І. Вернадського. — Ф. 127, спр.250, арк.3.

157. ЦДІАК України. — Ф.59, оп.1, спр.6242, арк.8.

158. Детальніше про цю категорію переселенців старовірів дивіться у § 2.

159. Підраховано за: ЦДІАК України. — Ф.59, оп.1, спр.3612, арк.4 — 26зв.

160. Лилеев М.И. Новые материалы для истории раскола... — С.181.

розкольніцьких слобід¹⁶¹. Місцем її перебування була вибрана слобода Климова, розташована у центрі старовірських поселень. Таким чином, загальне керівництво слободами перейшло від органів місцевого самоуправління до державної установи. Щоправда, бурмистр, який тепер перебував при Волосній конторі, все ще продовжував відігравати доволі значну роль в управлінні слободами. У результаті посилився урядовий контроль за ситуацією в слободах, зокрема за рухом податного населення. З другої половини 50-х років Волосну контору зобов'язали кожні півроку подавати до Київської губернської канцелярії звіти про те: *“... сколько всех живущих в описных раскольнических слободах раскольщиков, как и прежде поселившихся, так и вновь прибылых мужеска и женска полу душ и от всех ли платежи в казну получается...”*¹⁶².

Ймовірно, що однією з причин реорганізації слобідського управління стало подальше загострення стосунків між старовірами та адміністрацією Гетьманщини. Не маючи змоги чинити опір натискові малоросійських державців, старообрядці звернулися по допомогу до царського уряду (цікаво, що у тій ситуації проблема стосунків з “Антихристовими слугами”, очевидно, не порушувалася — Ю.В.). Принаймні таке пояснення знаходимо у сенатському указі про призначення Василя Морозова на посаду управителя: *“... понеже описных раскольничьих слобод бурмистр Гаврила Карпов та выборный Алексей Хрущев присланными в Киевскую губернскую канцелярию доношениями с крайнею жалобою неоднократно представляли, что оных описных раскольничьих слобод обыватели малороссийского Стародубского полку как от полковой, так и оного полку сотенной Топальской канцелярии и от тамошней малороссийской старшины всегда чинятся обиды и несносныя утеснения, и через нарочно присылаемых из тех малороссийских канцелярий по инструкциям тех раскольничих слобод обыватели в те канцелярии забираются, и в тюрьмах между ворами и разбойниками под крепким караулом содержимы бывають... А наконец того сами они, бурмистр*

161. ЦДІАК України. — Ф.59, оп.1, спр.6470, арк.50.

162. Там само, спр.3612, арк.1.

и выборный, как главные тамошние управители, в прошлом 1753 году взяты и в той Малороссийский Стародубской полковой канцелярии под караулом содержимы были и в таком случае просят они, бурмистр и выборный, чтоб для охранения их и со обывателями от таковых обид определить к ним в те описные раскольнические слободы одного штаб-офицера” (підкреслення моє — Ю.В.)¹⁶³. Вочевидь, це звернення виявилось своєчасним, адже дозволило імперській адміністрації не лише вказати українській старшині на безпідставність її надій щодо повернення втрачених володінь та підданих, а й зміцнити свій вплив на ситуацію в “описних слободах”.

Сумнівно, щоб в умовах розбудови абсолютизму, що потребував мобілізації ресурсів, російська влада погодилась на передачу під контроль гетьмана однієї з категорій оподаткованого посполитого люду. Таким чином, усі спроби українських гетьманів повернути козацькій старшині втрачені землі та підданих зазнали краху, оскільки прагнення елітарної верстви Гетьманщини суперечили економічним інтересам російського абсолютизму.

Перші відомі нам обмеження торгівельних прав старообрядців припадають на липень 1715 року. Саме тоді стародубський полковник Лук'ян Жоравка своїм універсалом заборонив мешканцям полкових сіл продавати старовірам прядиво, мед, віск та ін. за межами м. Стародуба¹⁶⁴. Ще через рік цією проблемою зацікавився гетьман Іван Скоропадський. У листопаді 1716 року він видав універсал на ім'я стародубського полковника про припинення старовірами будь-якої торгівлі на території Північної Гетьманщини. Своє рішення він мотивував тим, що старообрядці “...продаючи усякие товары, чинят крамам тамошним убыток..”¹⁶⁵. Мабуть, вказані обмеження на

163. Лилеев М.И. Новые материалы для истории раскола... — С.181.

164. Універсал стародубського полковника Лук'яна Жоравки от 19 июля 1715 г. о не продаже по селам и деревням кроме города, пеньки, меда, воска и пр. московским людям // Лилеев М.И. Новые материалы для истории раскола... — С.109.

165. Універсал гетьмана Скоропадського стародубському полковнику Лук'яну Жоравке от 28 ноября 1716 г., воспрещающий слободским раскольникам торговать в Северной Малороссии // Там само, С.110.

практиці діяли не зовсім ефективно, бо в лютому 1719 р. гетьман знову наголошував, що розкольники продовжують торгувати на території полку *“и тем стародубских купеческих людей, которые всякие до ратуши подати отбывают и великороссийских жолнеров беспрестанно кормят, весьма утиснули, через що до крайнего приходят разорения...”*. І Скоропадський наказував ужити рішучих заходів для недопущення розколників до підприємництва, а селян і козаків, які їм допомагають *“...киевым наказовати каранием”*¹⁶⁶.

На появу універсалів відразу після перепідпорядкування старообрядців Київській губернській канцелярії звернув увагу М.І Лілеєв, який вважав, що основною причиною торговельних обмежень було вилучення старовірів з-під влади *“малоросійського управління і суду”*¹⁶⁷. З огляду на такий розвиток подій висновок цілком логічний, однак, на нашу думку, корені конфлікту слід шукати значно глибше.

Помітну роль у його генезі відіграли природно-географічні умови поселення старообрядців на Стародубщині. Зауважимо, що ґрунти у цьому регіоні — малородючі супіски та суглинки, а територія вкрита лісами та порізана густою сіткою річок і боліт¹⁶⁸. Отже, придатних для обробітку земель було надзвичайно мало. До того ж, на час приходу слобожан найродючіші з них уже були зайняті українськими селянами та козаками. Зрозуміло, що це позначилось на характері господарської діяльності як населення Стародубщини в цілому, так і старовірів зокрема. Вагомим чинником, навіть часто визначальним, стали промисли і торгівля. За словами Фернана Броделя, такий напрямок економічного розвитку був характерний для регіонів зі складними природними умовами, де: *“скрізь до розвитку так званої сільської промисловості людей спонукає убогість”*¹⁶⁹.

166. Універсал гетьмана Скоропадського стародубському полковнику Лук'яну Жоравке от 5 февраля 1719 г., подтверждающий прежнее запрещение слободским раскольникам торговать в Северной Малороссии // Там само, С.114.

167. ІР НБУ ім. В.І. Вернадського. — Ф. 127, спр.250, арк.47 зв.

168. Россия. Полное географическое описание нашего отечества... — С.24.

169. Бродель Ф. Что такое Франция? Кн. 1: Пространство и история. — / Пер. с франц. — М.: Изд-во им. Сабашниковых, 1994. — С.48.

Старовіри, у порівнянні з місцевим українським населенням, виявили більшу підприємливість і доволі швидко склали конкуренцію стародубським купцям у торгівлі прядивом, коноплями, щетиною, медом, воском та іншими товарами. Особливості їхнього віровчення, в основі якого лежали взаємодопомога, суворий аскетизм та консерватизм, теж розвивали в них підприємливість. Як зазначає сучасний російський дослідник Д. Расков: *“В отличие от православия старообрядцы в последствии переносили в свою обычную жизнь по сути монашеские идеалы. И в этом можно усмотреть черты сходства с протестантизмом. Появлялось светское монашество, мирская аскеза, которая в большой степени регламентировала весь уклад жизни староверов. Но при этом накопление и стремление к обогащению не рассматривалось как богоугодное само по себе, а признавалось оправданным лишь для выживания и укрепления старообрядческой церкви в ее постоянной конфронтации с правительством и православием. Богатство давало членам согласий кроме самой возможности существования общины находит психологическое подтверждение своей избранности и благоволения Бога”*¹⁷⁰. Хоч старообрядництво за своєю суттю і не було схожим на західноєвропейський протестантизм, воно також сформувало відповідальне ставлення до праці — очевидно, старовіри отримували таке ж специфічне релігійне виховання, яке, за твердженням М. Вебера, сприяло підвищенню її продуктивності¹⁷¹.

Зростання підприємницької активності старообрядців суперечило інтересам кількох груп населення Стародубщини. Невдоволення виказувало насамперед впливове стародубське купецтво, яке, займаючи ключові посади в міському магістраті, намагалось контролювати торгівлю в регіоні¹⁷². Саме їхні

170. Расков Д. Старообрядческое предпринимательство в свете теории М. Вебера // <<http://ecn.econ.pu.ru/publish/sye/sye4/sme4dl/>>.

171. Вебер Макс Протестантська етика і дух капіталізму. — К.: Основи, 1994. — С.58. З приводу причин підприємливості старообрядців див.: Керов В.В. Конфесійно-етическа мотивация хозяйствования староверов в XVIII-XIX вв.// Отеч. ист. — 2001. — № 4. — С.18-40.

172. Дядиченко В.А.. Нариси суспільно-політичного устрою Лівобережної України кінця XVII - початку XVIII ст. — К.: АН. УРСР, 1959. — С.80.

прерогативи захищали вже згадані універсали. Ймовірно, стародубські купці й “організували” видання цих розпоряджень. Тим більше, що універсали подібного змісту в першій половині століття видавав лише гетьман І. Скоропадський, тісно пов’язаний зі Стародубщиною ще з часів свого полковництва. З іншого боку, втягнення старовірів у місцеву торгівлю було невигідним новій шляхті, козакам і навіть духовенству, також заангажованим у торгових операціях поза містами¹⁷³.

Як бачимо, невдоволення частини місцевих жителів старовірами-негоціантами не було безпосередньо пов’язане із вилученням їхніх слобід з-під юрисдикції української влади. Доти, поки старообрядці сплачували численні податки і збори та виконували державні повинності, як і решта мешканців Гетьманщини, влада дивилась на цю сторону їхньої діяльності крізь пальці. Після переведення старовірів у підпорядкування Київської губернської канцелярії ситуація суттєво змінилася. Старовіри опинились у відносно привілейованому становищі, бо стали сплачувати, за твердженням М.Н. Нікольського, лише державний податок,¹⁷⁴ який до того ж не потрапляв до гетьманського скарбу. Цей якісно новий стан речей і примусив, на нашу думку, гетьманську адміністрацію вдатись до заборонних дій.

Вилучення старообрядницьких слобід з-під влади Гетьманщини загостило давно назрілий конфлікт, зовнішнім виявом якого було видання згаданих універсалів. Передача старовірів 1728 року у відання російських представників при гетьманові, очевидно, дещо його пригасила. Старообрядці хоча й не отримали офіційного дозволу на торговельну діяльність, але й значних утисків не зазнавали. “Правління гетьманського уряду”, яке дбало передовсім про інтереси імперії, також ставились до них поблажливо.

Ситуація ускладнилася після відновлення гетьманства, коли слободи знову повернули під владу Київської губернської канцелярії. Новообраний гетьман Кирило Розумовський намагався захистити інтереси українських купців. У зверненні

173. Когут З. Названа праця, С.42.

174. Нікольский Н.М. Указ. соч., С.242.

слобідських повірених Івана Щапова та Василя Гатиліна, поданому у грудні 1765 року на ім'я графа Петра Румянцева, йшлося про утиски слобідського купецтва¹⁷⁵.

Старообрядці намагались домогтись від української влади визнання за собою права займатися торгівлею на території Гетьманщини. З цією метою вони неодноразово клопотали і перед місцевими органами влади, і перед імперськими. Так, зокрема, у листопаді 1753 року бурмистр “описаних розкольникських слобід” Гаврило Карпов звернувся до Генеральної військової канцелярії зі скаргою, що, попри виконання старовірами “малоросійських повинностей”, Стародуб та інші міста не дозволяють їм здійснювати торгівельні операції. Бурмистр прохав канцелярію втрутитись й виправити існуючу несправедливість,¹⁷⁶ однак гетьманська адміністрація не зреагувала на це клопотання. На важливість цього питання вказував, зокрема, управитель розкольникських слобід колезький асесор Василь Морозов, який називав заборону торгівлі головною причиною зменшення надходжень від податків, що сплачували старообрядці: *“Стародубского магистрата старшина и мещане описных раскольникских слобод обывателям в Стародубе и прочих местах торговать запрещают: а понеже оных слобод обыватели кроме торгового промыслу за неимением земель содержат себя и в казну Ея Императорского Величества положенного окладу платитъ крайне не в состоянии”*¹⁷⁷.

Торгівельні права старообрядців стали розширюватися лише після ліквідації гетьманства, завдяки політиці голови Малоросійської колегії графа Петра Румянцева. Відразу ж

175. “... от Его Светлости (Кирила Розумовського — Ю.В.) описных слобод обывателям купечество иметь в Малой России запрещено было и весьма не малые в том стеснения как и от владельцев так и от мещан [...] и из городов выслатъ приказали, почему особливо из города Стародуба, с немалым разорением...”. (ІР НБУ ім. В.І.Вернадського. — Ф. 127, спр.250, арк., 47зв.)

176. Доношение в генеральную войсковую канцелярию бурмиистра раскольникских слобод, от 8-го ноября 1753 г., о дозволении свободной покупки в Малороссии слобожанами жита, конопель и пр.// **Лилеев М.И.** Новые материалы для истории раскола... — С.180.

177. ЦДІАК України. — Ф.59, оп.1, спр.2864, арк.9.

після свого призначення, наприкінці 1764 р., він звернувся до Сенату з проханням про зняття торгівельних обмежень зі стародубських старообрядців. Ще через рік прохання було повторене¹⁷⁸. Однак, можливо, через недосконалість бюрократичної системи, можливо, з інших причин, Сенат зтягував з ухваленням відповідного рішення, про що свідчить “Наказ жителів розкольніцьких слобід”, поданий до скликаної Катериною II у 1767 р. Законодавчої комісії. Крім надання права вільної торгівлі в Малоросії, старовіри добивалися вільного запису до купецтва та пропонували заснувати при слободах торгівельно-ремісничі посади: *“И для того ныне просит, чтоб дозволено было в здешних местах учредить пригородок или называють бы посадом, и желающих из нас быть в купеческом звании, оных к тому пригородку или посадку приписать бы...”*¹⁷⁹.

Незважаючи на відсутність рішення імперського уряду, Малоросійська колегія 23 грудня 1765 р. дозволила мешканцям “описаних розкольніцьких слобод” вести оптову та роздрібну торгівлю по всіх містах і містечках Гетьманщини¹⁸⁰. Таким чином і цей конфлікт було вирішено на користь старообрядців. З ліквідацією гетьманства захищати інтереси українських купців стало нікому, адже імперська влада турбувалась в основному про наповнення державної скарбниці.

Найбільшої гостроти набули у вказаний період земельні суперечки між російськими старообрядцями та українським населенням. Розпочались вони відразу ж після переходу слобід у відання Київської губернської канцелярії, про що стародубські старшини навіть інформували Петра I: *“...(розкольніки — Ю.В.) помещикам своїм, на которых грунтах укупилися, такожде и в городе Стародубове, подати отдавали и во всех случаях помогствовали, аж до 1714 г. Но всех годах, когда под державу царского величества подписами застали, множество келий в монастыру раскольническом своем набудовали, грунта тяглые, с которых люди наши твоих драгуннов довольствовались, насилем себе позабирали и забирают,*

178. ІР НБУ ім. В.І. Вернадського. — Ф. 127, спр.250, арк..47.

179. Наказ жителів раскольнических слобод. — С.206.

180. ІР НБУ ім. В.І. Вернадського. — Ф. 127, спр.250, арк.48зв.

различными видами утиски и гроду, деревням и селеньям делают, начали небоязненно, самовольством, з укоризною и нарушениями православной нашей веры, прельщением и превращением правоверных на свое злочестие наклоняют...”¹⁸¹.

Прагнучи повернути втрачені землі, урядовці Гетьманщини намагались показати старообрядців із найбільш невідного боку. Як і гетьман І. Скоропадський, вони підкреслювали конфесійний аспект проблеми, явно перебільшуючи його. Безумовно, головна мета цієї тактики — дискредитувати старообрядців в очах царського уряду і схилити його до виселення їх за межі Гетьманщини. Тільки в такому разі українські поміщики могли розраховувати на повернення своїх володінь.

І все ж конфлікт між українськими землевласниками та старообрядницькими слободами був неминучим. Царські укази 1714 р. тільки спровокували його подальше загострення. Головна причина протистояння полягала у недостатній кількості придатних до обробітку земель. Імовірно, що 1714 р. місцева козацька старшина при нагоді дозволяла старообрядцям користуватись не лише тими землями та угіддями, які були визначені їм осадними листами. Адже відомі нам заборони на торгівельну діяльність старовірів припадають на період після перепису (торгівля, як відомо, давала додаткові засоби прожитку, й не було потреби збільшувати земельних наділів).

Вилучення старовірів з-під юрисдикції поміщиків Гетьманщини багато чого змінило у їхньому становищі. Намагаючись мінімізувати свої втрати, українська старшина доклала великих зусиль, щоб обмежити старовірів у користуванні землями. Цілком можливо, що старообрядці втратили навіть частину угідь, передбачених осадними листами. Заборона торгівлі також позбавляла їх інших засобів існування. Крім того, не потрібно забувати, що кількість населення слобід постійно зростала, причому в основному за рахунок мігрантів із Росії, яких приваблювали порівняно кращі політичні й економічні умови існування.

Дані переписів, проведених у 1729, 1736 та 1761 рр., засвідчують значне зростання кількості мешканців слобід. Зокрема,

181. Барсов Е.В. Указ. соч., С.35.

між 1718 та 1729 рр. вона збільшилась на 1644 особи, між 1729 та 1736 рр. — на 1164 особи, а між 1736 і 1761 рр. — на 4547 осіб¹⁸². Таким чином, населення постійно зростало, а умови життя ускладнювались. Зрозуміло, що усе це значною мірою вплинуло на розгортання земельних суперечок. Показово, що їхнє збільшення припадає на 50-ті рр., коли старообрядницькі слободи стали інтенсивно заселятися ще й вихідцями з території Речі Посполитої.

У конфлікт, який тривав фактично до кінця століття, були втягнуті представники майже всіх верств українського населення та практично всі землевласники, мастки котрих межували зі слободами старовірів. З приводу захоплення слобожанами земель та угідь до Київської губернської канцелярії неодноразово зверталися селяни¹⁸³ й козаки¹⁸⁴ різних поселень Стародубського полку. Найбільшу ж частину позивачів становили представники старшинських родів — Зайченки¹⁸⁵, Зінченки¹⁸⁶, Миклашевські¹⁸⁷, Милорадовичі¹⁸⁸ Немировичі, Новицькі¹⁸⁹, Рубці. У земельні суперечки зі старообрядцями вступали і більш знатні особи. Наприклад, у 1754 році жителі слобід Митьківка та Климова захопили землі, ліси та угіддя, якими володів граф Олексій Розумовський¹⁹⁰. У 1775 р. Сенат розглядав справу про захоплення старообрядцями з Климової й Злинки

182. Підраховано за: ЦДІАК України. — Ф.59, оп.1, спр.3612, арк.4-26 зв.

183. Там само, спр.6359.

184. Там само, спр.9741.

185. Там само, спр.8442, арк.4-6.

186. Там само, спр.6359.

187. Там само, спр.8367.

188. Там само, спр.8932, арк.1.

189. Там само, ф.1943, оп.1, спр.17.

190. Там само, ф.59, оп.1, спр.2745. М.І. Лілеєв вважав, що вказані володіння належали гетьманові графу Кирилові Розумовському. (Див. Лілеєв М.И. Из истории раскола на Ветке и в Стародубье... — С.524. Однак у використаному нами документі згадується Олексій Григорович Розумовський, *“генерал-аншеф, Ея императорского величества обер-егермейстер, действительный камергер и лейб-кампани капитан-поручик, лейб-гвардии конного полку подполковник и разных орденов кавалер”*.

орних земель і сіножатей, що належали голові Малоросійської колегії графу Петрові Румянцеву¹⁹¹.

Після втягнення у суперечки високопоставлених царських сановників для розслідування окремих земельних спорів стали практикувати створення спеціальних тимчасових слідчих комісій з представників російської та української адміністрацій. Першу комісію заснували за розпорядженням Сенату у 1756 р. для розгляду справи графа О. Розумовського. Від Київської губернської канцелярії до неї призначили секунд-майора Матвія Єфремова, а від Генеральної військової канцелярії — бунчукового товариша Василя Гудовича¹⁹².

Та це не вирішувало проблеми: кількість земельних конфліктів постійно зростала. М.І. Лілеєв, який досліджував документи Київської губернської канцелярії, зазначав, що: *“у 60-ті рр. ці суперечки повернули на те, що без свідків з боку розкольників і без приведення їх до присяги, розкольники “хотя бы чье было и право рисковали остаться без удовольствия и лишится земель своих напрасно”*¹⁹³. Отже, на часі було створення постійно діючого органу. Тому Київська губернська канцелярія звернулась до Сенату з пропозицією створити спеціальну слідчу комісію *“для разобрания и исследования всех оных происшедших у раскольников с малороссийскими владельцами и обывателями обидных, спорных и смертоубийственных дел и Киевской губернской канцелярии определить, а в раскольничьи слободы послать особого [...] офицера киевского гарнизона и с ним от малороссийской стороны депутата господину малороссийскому гетману и кавалеру*

191. Там само, спр. 7574, арк. 29. Потрібно зауважити, що конфронтація на цьому ґрунті знаходилась не лише у площині: старообрядці — православні чи великоросіяни - малоросіяни. Траплялися й випадки конфліктів між старообрядницькими слободами. Зокрема, суперечка за землі між мешканцями Деменки та Тимошкиного Перевозу. (Див.: ЦДАК України. — Ф. 59, оп. 1, спр. 8025, 8599, 8933.)

192. Там само, спр. 2745, арк. 11. Ця комісія працювала надзвичайно неефективно. За твердженням Г. Станкевича, винуватцями цього були як гетьман К. Розумовський, так і Київська губернська канцелярія. (Станкевич Г. П. Светская и церковная власть и старообрядцы... — С. 36-37.)

193. ІР НБУ ім. В.І. Вернадського. — Ф. 127, спр. 250, арк. 32.

определить"¹⁹⁴. Однак, із невідомих для нас причин, вирішення цієї справи затягнулося. Рішення про створення спеціальної слідчої комісії Сенат ухвалив лише у 1764 році. У цю комісію від російської адміністрації входив секунд-майор Степанов, а від Гетьманщини — бунчуковий товариш Рубець¹⁹⁵. Матеріали її роботи засвідчують, що представникам комісії байдикувати не доводилось. Лише у 1777 році вони розглядали 22 справи¹⁹⁶.

Предметом суперечок були в основному ґрунти, але досить часто конфліктували і через ліси, луки, бортні угіддя тощо. Розслідування цих справ, напевно, ускладнювалося тим, що в осадних листах, на які покликалися старовіри, не завжди чітко окреслювалися межі земельних наділів. Так, скажімо, осадний лист гетьмана І. Скоропадського на заснування слободи Митьківки у вересні 1709 року передбачав надання осадчому Семену Савінову "*...всех ґрунтов по Ирпу и поза Ирпью...*"¹⁹⁷. Ще більш розмито описані границі в осадному листі архімандрита Чернігівського Іллінського Святотроїцького монастиря Варлама Василевича на слободу Добрянку. У ньому зазначається, що її мали звести за селом Горностаївкою¹⁹⁸.

Однією з причин повільного розгляду справ могла бути й підробка зацікавленими сторонами документів на право володіння (відомо, що це явище набуло значного поширення у другій половині XVIII ст. — Ю.В.)¹⁹⁹. Це підтверджують і свідчення повірених поміщиці Олени Новицької у справі про по-

194. Там само, спр.9741, арк.11.

195. Там само, спр.8442, арк.1. На жаль, документ не подає імен цих урядовців. Генеральну військову канцелярію могли, на нашу думку, представляти: Михайло Михайлович Рубець, який на момент створення комісії був значковим товаришем, а на час написання використаного нами документа (1777) став бунчуковим товаришем, або ж Григорій Андрійович Рубець (старший), який був бунчуковим товаришем з 1773 року. Див.: **Модзалевский В.Л.** Малороссийский родословник. — К., 1912. — Т.4. — С.375, 381.

196. ЦДІАК України. — Ф.59, оп.1, спр.8442, арк.7.

197. Там само, спр.2745, арк.17.

198. **Лазаревский А.М.** Обзорение Румянцевской описи Малороссии. — Чернигов: Изд. губ. стат. комитета, 1866. — С.75.

199. **Когут З.** Названа праця, С.210.

рубку мешканцями слободи Зибкої її лісу, які наголошували на недостовірності представленого старовірами документа: *“Оную осадную прописанные зыбковские раскольники сфальшивили и в оной поделали подчистки, и на подчистках понаписовали небывалые в оной термины к пользе их служащие”*²⁰⁰ (підкреслення моє — Ю.В.).

Іноді земельні суперечки затягувалися на довший час. Зокрема, обговорення справи графа Олексія Розумовського тривало більше двох років, а бригадира Петра Милорадовича — не менше п'яти. Рішення, за поданням Київської губернської канцелярії, ухвалював Сенат. Найчастіше захоплені землі повертали власникам, а в інших випадках сторони конфлікту укладали мирові угоди (одна з них, 1771 р., відбулася між бунчуковим товаришем Зінченком та козаками села Засухи Стародубського полку з одного боку й слободянами Зибкої — з іншого). Для вирішення суперечки у визначених слідчою комісією місцях були встановлені спеціальні межові знаки²⁰¹.

Однак більшість спорів залагоджували, очевидно, не на користь старовірів, що, на нашу думку, й викликало їхнє невдоволення роботою слідчої комісії. У зверненні бурмистра Олексія Хрущова до київського обер-коменданта Якова Єльчанінова у травні 1777 р. від імені *“всіх слобод обивателів”* пропонувалося ліквідувати комісію, а її повноваження передати управителю *“описаних розкольницьких слобід”*. За твердженням бурмистра, комісари не виконували належним чином розпоряджень уряду про ретельний розгляд справ, а ставились до виконання своїх обов'язків *“праздно”*. Не маючи ніякої користі від діяльності комісії, мешканці слобід зазнавали лише матеріальних збитків, пов'язаних з її утриманням: *“Кол комиссарам и при них канцелярским служителям нанимаются всегда квартиры, и всякие канцелярские принадлежности, яко то бумагу, сургуч, и [...], и на топление всех оных квартир дрова употребляются волостным коштом, и от того слободские обыватели несут себе напрасное отягощение и убыток. И при производстве письменных дел она комиссия*

200. ЦДІАК України. — Ф.1943, оп.1, спр.17, арк.56зв.

201. Там само. — Ф.59, оп.1, спр.6359, арк.2.

сверху находящегося [при] ей писца еще требует с волостной конторы одного писаря, знающего законы и порядок производства дел"²⁰². Влада не виконала прохання старовірів, обмежившись ротацією керівників комісії²⁰³.

Земельні суперечки поставили російську владу в складне становище. З одного боку, вона намагалась забезпечити потреби корони, зацікавленої у збільшенні населення слобід, а з іншого — вимушена була рахуватись з інтересами землевласників, серед яких були й високопоставлені урядовці імперії.

Проте вже у 70-ті рр. XVIII ст. гострота проблеми почала поступово спадати. Цьому сприяли дві обставини: 1) дозвіл на вільну торгівлю, запис до купецтва та надання деяким розкольницьким слободам статусу посадів (зокрема, восени 1782 р. були проведені вибори до посадських ратуш у Воронці, Зибкій, Злинці, Климовій та Клинцях²⁰⁴); 2) початок міграції мешканців старообрядницьких слобід до Новоросії у середині 60-х р. Їхню появу в тому регіоні засвідчують назви поселень. За твердженням В.М. Кабузана, у 1764 р. була заснована слобода Злинка, а в 1767 — Зибка²⁰⁵. Міграція простежується і за документами волосної контори (у 1767 році вона видала паспорти для переселення у Південний край 25 жителям слободи Климової та 22 — слободи Клинців²⁰⁶).

Заходи уряду Катерини II по ліквідації залишків автономії Гетьманщини відбилися і на становищі старообрядницьких

202. Там само, спр.8442, арк.3. Можливо, члени комісії були не такими зговірливими, як управитель, посаду якого обіймав тоді колезький асесор Новіков.

203. Комісари, принаймні представник російської сторони (на той час секунд-майор Токарев), були відкликані у грудні 1777р. Це, очевидно, знову призупинило роботу комісії, бо, як видно з листа Малоросійської колегії, надісланого київському обер-коментанту роком пізніше, у Климовій на той час ще не було ні російського ні українського представників. (Там само, арк.64.)

204. Там само. — Ф.206, оп.3, спр.44, арк.7-24.

205. Кабузан В.М. Заселение Новороссии (Екатеринославской и Херсонской губерний) в XVIII - первой половине XIX века (1719-1858 гг.). — М.: Наука, 1976. — С.105.

206. ЦДІАК України. — Ф.59, оп.1, спр.6470, арк.21.

поселень. “Государеві описані малоросійські розкольніцькі слободи” припинили існувати як окрема адміністративна одиниця з поширенням на Малоросію загальноімперської системи управління і створенням намісництв у 1782 р. Волосна контора, як спеціальний орган управління, була ліквідована. Усі слободи Стародубського полку увійшли до складу Новгород-Сіверського намісництва як казенні землі. Більшість — Деменка, Зибка, Злинка, Клімова, Лужки, Митьківка, Чуровичі, Шеломи — до Новомістського повіту, Воронок, Єленка і Млинка — до Стародубського, а Клинці — до Суражського. Поселення старовірів Чернігівського полку Добрянка і Радуль відійшли, відповідно, до Чернігівського намісництва. Шість слобод — Воронок, Єленка, Зибка, Злинка, Клімова та Клинці отримали статус посадів, управління якими здійснювали самоврядні органи — ратуші. Перші вибори членів муніципального управління — бурмистрів²⁰⁷ та ратманів²⁰⁸ відбулися у листопаді того ж року. В тих слободах, які не отримали такого статусу, управління продовжували здійснювати війти. Підпорядковувались ці населені пункти тепер окремим посадам. Зокрема, до Єленської ратуші приписали слободу Млинку; до Клімівської — Лужки; Митьківку й Чуровичі; до Клинцівської — Ардонь; Свяцьку і Тимошкин Перевіз; до Зибківської — Шеломи; а до Злинківської — Деменку²⁰⁹.

Значно зміцніли позиції старовірів у справі захисту своїх земельних володінь. З осені 1788 р. вони могли розраховувати на офіційну підтримку держави. Цьому сприяв імператорський указ, виданий за пропозицією графа П.А. Румянцева, який зобов'язував судових стряпчих під час слухання справ про земельні суперечки не лише захищати інтереси старообрядців, а й виступати позивачами. Підставою для цього, на думку графа,

207. Теж саме, що й бургомістри — посадові особи міського управління, які головували в магістратах і ратушах. Обирались терміном на 3 роки, платню отримували від міських прибутків.

208. Члени міських магістратів і ратуш. Як і бурмистрів, їхнє число залежало, очевидно, від кількості населення. У нашому випадку в усіх слободах, крім Злинки, вибрали по 2 бурмистри і 4 ратмани. У Злинці — 1 бурмистр і два ратмани.

209. ЦДІАК України. — Ф.206, оп.3, спр.44, арк.9-24.

було те, що після утворення в Україні намісництв стародубські слободи були віднесені до казенного відомства. У відповідності з цим чиновники й повинні були захищати інтереси корони²¹⁰.

Як бачимо, адміністративна структура, до якої були включені й колишні “описні розкольницькі слободи”, набула якісно нового вигляду. Вона була більше пристосована до потреб уніфікованої абсолютної монархії, якою була Російська імперія наприкінці XVIII ст.

Отже, підсумуємо:

1. Стосунки між старообрядцями та українським населенням Стародубського та Чернігівського полків від часу їх появи у регіоні й до 1714 р. залишались добросусідськими, хоча сам факт переселення старообрядців у регіон з несприятливими для землеробства природно-географічними умовами ніс у собі потенційну перспективу конфлікту, бо автоматично загострював земельну проблему. Досить терпимому ставленню українських селян, міщан та козаків до старовірів сприяла зацікавленість у їхній появі місцевих поміщиків.

2. Після вилучення старообрядців з-під влади землевласників Гетьманщини ситуація кардинально змінилась. Розпочався конфлікт, який тривав майже до кінця століття. В його основі лежали не релігійні, а суто економічні причини. З одного боку, українське населення намагалось повернути собі втрачені землі, не допустити старообрядців до захоплення нових угідь і захистити свої торгівельні привілеї. З іншого боку, старовіри прагнули забезпечити собі в нових умовах засоби для існування та сплати державних податків.

3. Зовнішні прояви цього протистояння — спроби гетьманів Івана Скоропадського, Данила Апостола й Кирила Розумовського виселити старообрядців за межі Гетьманщини; об-

210. “... как со времени открытий здесь по высочайшим ея императорского величества учреждениям новых губерний раскольничьи слободы вошли в казенное ведомство, и земли их суть казенные, то и рекомендует его сиятельство наместническому правлению, всем судам [коим] сие касается предписать, чтобы стряпчие при производстве в судах дел их заведенных с разными владельцами о земле защищали право казенное и были сами истцами...” Там само. — Ф.1537, оп.1, спр.248., арк.1.

меження козацькою адміністрацією торгівельної діяльності старовірів; земельні суперечки. Домагання української сторони були приречені на поразку, оскільки інтереси старообрядців частково збігалися з фіскальними інтересами імперської влади. Тому навіть такий впливовий гетьман, як Кирило Розумовський, не зміг вирішити проблеми виселення старовірів.

4. Досить промовистою виявилась позиція імперської влади, яка фактично виступила на боці старообрядців. Показово, що вона ігнорувала інтереси українських поміщиків не тільки у період лояльної політики щодо старовірів Єлизавети Петрівни чи Катерини II, а й під час гонінь проти них, організованих урядом Анни Іоанівни. Це вкотре засвідчує, що в процесі побудови унітарної, добре регульованої держави центральна російська адміністрація не збиралася рахуватись з інтересами Гетьманщини та її корінного населення.

§ 2. Динаміка міграційних процесів та їхній вплив на демографічну ситуацію в слободах

Важливим демографічним чинником, який суттєво впливав на формування контингенту мешканців “государевих описних малоросійських розкольницьких слобод”, були міграційні потоки переважно з центральних регіонів Росії. Ці переселення відбувалися упродовж усього досліджуваного періоду і зумовлювалися, на думку Р.І. Перекрестова, такими основними причинами:

— посиленням експлуатації населення у зв'язку з початком реформаторської діяльності Петра I (збільшення податків, рекрутські набори, трудова мобілізація), яка викликала серед жителів центральних регіонів переселенські настрої;

— перетворенням Стародубщини на один з найбільших духовних центрів старообрядництва;

— покращенням після 1715 р. соціального становища старовірів Стародубщини, яке виразилося в отриманні ними легального статусу “государевих описних малоросійських розкольницьких слобод обивателів”, звільненні від подвійного оподаткування тощо²¹¹.

211. Перекрестов Р.И. Структура переселенческих потоков ... — С.70-154.

З метою з'ясування впливу цих міграцій на демографічну поведінку слобідських жителів спробуємо простежити динаміку руху населення за допомогою статистичних джерел, які є у нашому розпорядженні. Спершу звернемося до відомості, складеної на вимогу Київської губернської канцелярії тодішніми керівниками “волосної контори описних розкольницьких слобод” — надвірним радником Григорієм Тітовим та поручиком Григорієм Борозною у 1761р²¹².

Цей документ доволі складний за своєю структурою. У ньому все населення слобод розділене на дві великі групи — “*прежде поселившихся*” і “*вновь прибывлых*”. Кожна з них має ще й свій внутрішній поділ. Так “*прежде поселившиеся*” включають у себе результати трьох переписів, що проводилися в слободах упродовж першої половини XVIII ст. — полковника Г. Єргольського (1715), капітана І. Брянчанінова (1729) та майора Г. Павлова (1736). Причому дані першого опису наведені повністю, а в другому та третьому показане лише те число мешканців, на яке збільшилось населення слобод. Крім того, підраховане й загальне число слобожан цієї категорії — 6646 осіб (3443 чоловіки і 3203 жінки).

Новоприбулі мають подібну, хоча й значно складнішу, структуру. Вони так само поділені на три основні частини: перша — старовіри, які прийшли із території Речі Посполитої, друга — вихідці зі старообрядницьких слобод, що перебували у віданні Києво-Печерської лаври (Ардонь, Свяцька, Тимошкін Перевіз), а третя — прибулі упродовж поточного року. Останні мають свій внутрішній поділ — новонароджені і прибулі з Речі Посполитої. Тут же показані ще й померлі та втікачі. Усього новоприбулих фіксується 5103 особи (2991 чоловік та 5103 жінки). Загальне число мешканців “описних слобод” на 1761 р. становило 11749 осіб (6434 чоловіки і 5315 жінок).

Отже, джерело дозволяє: визначити загальний приріст населення між переписами для всіх, за винятком Млинки²¹³, слобод; вирахувати річний приріст за 1761 рік; розглянути

212. ЦДІАК України. — Ф.59, оп.1, спр.3612, арк.4 — 26зв.

213. Відсутність даних про цю слободу пояснюється тим, що до складу “государевых описных малороссийских раскольничьих слобод” вона увійшла останньою, у 1752 р.

міграційні процеси, що відбувались у слободах від початку їх заснування до 1761 р.

Для вирішення цих завдань скористаємося відповідними коефіцієнтами, які використовуються у демографічній науці. Коефіцієнт загального приросту визначається за такою формулою:

$$K = \frac{P_n - P_o}{P_{cp}} \cdot 100\%,$$

де P_n — число населення на даний перепис, P_o — число населення на минулий перепис, а P_{cp} — середнє населення²¹⁴. На основі наявних даних вирахуємо три загальних коефіцієнти — на період між першим та другим переписом, між другим та третім, між першим та третім. Крім того, за результатами останнього показника з'ясуємо середньорічний приріст (*див. табл.1*).

З таблиці видно, що всі три коефіцієнти для усіх без винятку слобод є позитивними. Як правило, перший коефіцієнт вищий від другого, що, на нашу думку, пояснюється різними часовими проміжками між переписами. Так, між першим і другим пройшло 14 років, а між другим та третім — 7. Інколи, як, наприклад, у слободі Климовій, зниження коефіцієнта незначне — з 18,7 до 13,7. У цьому випадку, якщо врахувати скорочення на половину часового інтервалу, фактичний приріст населення не лише не зменшився, а навіть зріс. У більшості ж випадків коефіцієнт знизився у 3 і більше рази. Найпоказовішими у цьому плані є Шеломи та Деменка. У першій слободі коефіцієнт знизився з 71% до 8,5%, а у другій — з 126% до 0,5%. Її населення за період з 1729 по 1736 рік зросло всього лише на одну особу. Зрозуміло, що це свідчить про значне скорочення, якщо не припинення приросту населення.

Винятком з цього правила були слободи Єленка та Клинци, де коефіцієнт не зменшився, а зріс, відповідно — з 35% до 37,6% і з 15,4% до 20%. Це, на нашу думку, має свідчити про значне зростання середньорічного приросту населення. До речі, саме у Клинцях цей показник за період між першим і тре-

214. Демографический энциклопедический словарь / Под ред. Д.И. Валентей. — М.: Сов. энциклопедия, 1985. — С.204.

Таблиця 1.

Загальний коефіцієнт приросту населення

Слободи	Коефіцієнт приросту між 1715-1729	Коефіцієнт приросту між 1729-1736	Коефіцієнт приросту між 1715-1736	Середньорічний приріст населення
Климова	18,7	13,7	32,4	1,5
Митьківка	65,7	21,4	84	4
Зибка	18,6	12,7	31,2	1,5
Шеломи	71	8,5	78,3	3,7
Деменка	126	0,5	126	6
Злинка	30,3	16,2	41,4	2
Клинці	35	37,6	132	6,3
Сленка	15,4	20	94,5	4,5
Воронок	21,4	18,9	97,1	4,6
Лужки	20,2	16,4	35,1	1,7
Чуровичі	35,3	16,2	96,3	4,6
Млинка	—	—	—	—
Добрянка	37,8	5,5	42,9	2
Радуль	24,8	8,8	33,3	1,6
Загальний	33,4	15	49,8	2,4

тім переписами виявився найвищим — 6,3%. У зв'язку з цим постає закономірне питання: за рахунок чого було досягнуто такого високого рівня? Сумнівно, щоб це трапилося внаслідок природного приросту, адже у такому випадку його показник не повинен був знижуватись упродовж 21 року, а це навряд чи можливо. Принаймні коефіцієнт природного приросту по цій слободі за 1761 р. (див. табл. 2) значно менший — 2,5%.

Цілком можливо, що збільшення числа мешканців відбувалося за рахунок міграції з центральних регіонів Росії. Однак у нашому джерелі пряма вказівка на це відсутня. Не простежується вона і за Румянцевським описом Малоросії. У цьому документі записані 17 осіб, які прийшли до Клинців з 1729 по 1736 рр., але усі вони прибули з Речі Посполитої²¹⁵. Складається враження ніби іншого шляху на Стародубщину, ніж через польську старообрядницьку колонію Ветку, для російських старовірів у той час не існувало.

Поставити під сумнів це твердження спонукає той факт, що, за нашими розрахунками, найбільше приріст населення

215. Там само. — ф.57, оп.1, спр.117, арк.112-294.

уповільнився у тих слободах, які знаходились поблизу кордону — Шеломах, Деменці, Злинці, Добрянці, Радулі, Чуровичах. Ті ж, у яких спад був невеликим, а то й простежується приріст — Воронок, Лужки, Клинци, Єленка, — були від нього максимально віддаленими. На нашу думку, це було пов'язано зі спробами російської влади припинити втечі старовірів до заснованої ними на польській території колонії Ветки. Уряд Анни Іоанівни на початку 30-х рр. створив по всьому західному кордону форпости для відлову цих утікачів²¹⁶. За таких обставин вихідці з російських губерній, очевидно, боялися селитись у прикордонних слободах. Відповідно, мігранти поповнили кількість мешканців більш віддалених від кордону поселень, що привело до значного зростання приросту населення у трьох вищеназваних слободах.

Їхню відсутність у відомих нам джерелах можна, очевидно, пояснити прагненням слобідського керівництва приховати від офіційної влади цю категорію населення з огляду на можливі репресії. З цієї ж причини відбулося й зменшення міграційного потоку та дещо змінився його напрям. Ймовірно, що саме це й стало однією з причин зниження коефіцієнту загального приросту між переписами капітана І.Брянчанінова та майора Г.Павлова.

Незважаючи на вказані коливання загального коефіцієнту, його показник на період між першим та третім переписами свідчить про значне зростання населення слобод. Згідно даних джерел загальне число мешканців зросло на 2830 осіб — 1484 чоловіків та 1349 жінок.

Коефіцієнт природного приросту, як уже зазначалось, можна вирахувати лише для 1761 р. Обчислюється він за такою формулою:

$$K_{\text{прир}} = \frac{S_{\text{народж}} - S_{\text{смер}}}{P_{\text{ср.р}}} \cdot 100\%,$$

де $S_{\text{народж}}$ і $S_{\text{смер}}$ — число народжень і смертей за визначений період, $P_{\text{ср.р}}$ — середньорічне число населення²¹⁷. (див. табл.2).

216. Лилеев М.И. Из истории раскола на Ветке и в Стародубье... — С.293.

217. Демографический энциклопедический словарь. — С.206.

Таблиця 2.

Природний приріст населення у 1761 р.

Слободи	Народилось	Померло	Природний приріст	Коефіцієнт природного приросту
Климова	25	12	13	1,2
Митьківка	34	2	32	4,1
Зибка	43	16	27	1,9
Шеломи	11	6	5	0,5
Деменка	13	5	8	2,3
Злинка	38	6	32	3
Клинці	15	2	13	2,5
Єленка	32	7	25	2,3
Воронок	36	—	36	3,7
Лужки	26	4	22	2,8
Чуровичі	26	1	25	6,5
Млинка	10	4	6	1,8
Добрянка	30	7	23	1,8
Радуль	18	1	17	4,1
Загальний	357	73	284	2,4

Як бачимо, показники природного приросту для усіх без винятку слобод позитивні, що вказує на зростання числа населення і відсутність демографічної кризи. Найбільшого рівня (6,5%) він досяг у слободі Чуровичі, де того року народилося 25 осіб, а померла лише одна. Найменший коефіцієнт у Шеломах — народилось 11, а померло 6. Середній показник склав 2,4%. Показово, що його значення повністю збігається з середньорічним показником, який ми вираховували для загального коефіцієнта приросту населення (*див. табл.1*).

Найбільший міграційний потік, як свідчить джерело, прибував до слобод із території Речі Посполитої. Вперше т.з. “польські вихідці” з’явилися там ще наприкінці XVII ст. Російський дослідник Р.І. Перекрестов, спираючись на перепис капітана Брянчанінова, доходить висновку, що перші представники цієї категорії прийшли до слобід у 1699 р²¹⁸. Однак у Румянцевському описі Малоросії зустрічаються повідомлення й про раніших мігрантів. Зокрема, мешканець слободи

218. Перекрестов Р.И. К вопросу о переселенческих потоках крестьян... — С.226.

Зибка Петро Курлуков *“зашел в Полшу, а с Полши в Россию и в слободу Зыбкую тому ныне 72 года”*, тобто у 1695 році²¹⁹.

З початку XVIII ст. такі переходи набувають постійного характеру, а число мігрантів неухильно зростає. Так, з 399 осіб, прибулих до описних слобод упродовж 1701-1729 рр., 31,3% вийшли з-за польського кордону. Найбільша їх чисельність — 66 осіб — у 1721-1729 рр.²²⁰. Можна говорити, що у той період виокремлюється два шляхи міграції до слобід — безпосередньо з Великої Росії та транзитом через Річ Посполиту, зазвичай через Ветковські слободи. Причому другий шлях, хоч і був довшим (старовіри кілька років вимушені були жити на польській території), зате, безумовно, безпечнішим. Адже можливість називатися людьми “польської нації”, яку вони при цьому отримували, значною мірою дозволяла їм уникнути повернення до колишніх власників, покарання за втечу від рекрутчини тощо. Про те, що саме транзитний шлях старовіри вважали надійнішим, свідчить, на нашу думку, зростання у 20-х рр. XVIII ст. числа представників цієї категорії мігрантів.

Р.І. Перекрестов, аналізуючи перепис 1729 р., дійшов вмотивованого висновку, що остаточне оформлення транзитного шляху через Річ Посполиту відбулося після 1715р., тобто тоді, коли мешканці “малоросійських розкольницьких слобод” перетворилися із “збіглих розкольників” на “описних слобод обивателів”. Отримати цей статус могли лише вихідці з-за польського кордону, яким дозволили селитися в слободах²²¹. Очевидно, тоді ж виникла й стратегія його набуття, яка залишалася дієвою майже до кінця століття. Так зокрема, в одному з документів Київської губернської канцелярії зустрічаємо такий запис, датований 1765 р.: *“...пашпорты берут для того токмо, чтобы у них был вид, что они не беглые, чем легко пользоваться могут или уже и пользуются все беглые дворцовые и помещищцы крестьяне, ибо в одном месте перешед границу, в другом опять перешед оную называются расколь-*

219. ЦДІАК України. — Ф.51, оп.1, спр.116, арк., 257зв.

220. Перекрестов Р.И. К вопросу о переселенческих потоках крестьян.... — С.227.

221. Перекрестов Р.И. Структура переселенческих потоков... — С.135.

никами и берут пашпорты, с коими и живут там или в другом месте, где захотят”²²². Ще одне свідчення про значне поширення такої практики знаходимо в матеріалах слідства й суду над О. Пугачовим, який напередодні повстання деякий час жив на Стародубщині. Старовіри порадили йому випробуваний роками спосіб легалізації: “Лучше де не можно, как итти в Польшу, а оттуда выйти на форпосты, объявится выходяцом, взять указ, где хочеш поселиться, и туда проехать, а со временем де можешь и жену свою, хотя воровски к себе доставить, и жить целый век спокойно”²²³.

Важливість т.з. “польського чинника” засвідчує й наявність двох представників цієї групи мігрантів серед осадників слобод. Зокрема, слободу Климову осаджував прибулий “из-за границы полской местечка Головчина мещанин Клим Ермолаев”²²⁴, а слободу Чуровичі “из-за границы полской местечка Шаргорода мещанин Потап Гуменицкий”²²⁵. Про першого з них відомо, що, перебуваючи на території Речі Посполитої, він займався торгівлею хутром, рибою та дерев’яними виробами²²⁶.

До цього часу залишається відкритим питання: чому ця група переселенців надавала перевагу Стародубщині над Веткою? Сумнівно, щоб на це впливали якісь економічні чи політичні переваги, адже вважається, що ставлення річпосполитської влади й шляхти до старовірів відрізнялося віротерпимістю²²⁷,

222. ЦДІАК України. — Ф.59., оп.1., спр.4555, арк.23.

223. Документы о следствии над И.Е. Пугачевым // Вопр. ист. — 1966. — №3. — С.134. Детальніше про перебування О. Пугачова на Стародубщині та бібліографію до проблеми див. Поддубный А.И. Был ли Емельян Пугачев в старообрядческом Климовском монастыре? // Клиновский летописец: Сб.-Клинці, 2004. — Кн.1. — С.420-432.

224. ЦДІАК України. — Ф.59, оп.1, спр.3395, арк.1зв.

225. Там само, арк.7.

226. Исайчиков Ф.С., Исайчиков В.Ф. Нашим землякам климовцам посвящается // <http://prosvet.h1.ru/1klim.htm>

227. Поташенко Г.П. Русские старообрядцы в Великом княжестве Литовском: становление древлеправославной традиции // Мир истории — 2002 — №4. // <<http://www.historia.ru/2002/04/potashenko.htm>>. Детальніше про релігійну терпимість на території України та Білорусі у досліджуваній період див.: Яременко М. Міжконфесійні відносини в Україні та Білорусі у XVIII ст. // Соціум.

а умови поселення були доволі поблажливими²²⁸. Можливо, давалася взнаки перенаселеність Ветковських слобод, число мешканців яких напередодні т.зв. “першої вигонки” (1735 р.) досягало 40 тис. осіб²²⁹. Через це частина мігрантів, не зумівши облаштуватися на Ветці, вимушена була йти у Стародубські слободи.

Ймовірно також, що втікачі-старовіри розглядали Ветку й Стародубщину як єдину територію — “свій простір”, на противагу “чужому”, зайнятому “Антихристовими слугами”, на який перетворилися місця їхнього колишнього проживання²³⁰. Кордон, що ділив ці землі на дві частини, належні до різних держав, був для них значною мірою умовним. Підтвердженням цього може, на нашу думку, слугувати унікальна культура, створена мешканцями регіону, яка дослідниками розглядається як одне ціле²³¹. У цьому випадку перехід старообрядців з Ветки до Стародубщини можна розглядати як внутрішню міграцію. Для повнішого її вивчення корисно було б знати — чи відбувалися і в яких розмірах переселення у зворотньому напрямку — з Стародубщини до Ветки? Проте, на жаль, використані нами джерела не дають такої можливості.

Одним із проявів зниження приросту населення між переписами 1729 р. та 1736 р., про яке йшлося вище, було, очевидно, й скорочення даної групи мігрантів. Як ми вже зазначали, значною мірою цьому сприяли репресивні заходи уряду імператриці Анни Іоанівни, що призвело до зміни напрямку міграції. За словами самих старообрядців, міграційний потік тоді

Альманах соціальної історії. — К.: Ін-т іст. України НАН України, 2003. — Вип.3. — С.121-136.

228. Див. умови поселення старовірів поблизу містечка Чорнобиля на землях Я. Ходкевича (Лилеев М.И. Новые материалы для истории раскола... — С.244.)

229. Канфесії на Беларусі (к. XVIII-XXст.) / В.В. Грыгор'ева, У.М. Завальнюк, У.І. Навіцкі, А.М. Філатова; Навук. рэд. У.І. Навіцкі. — Мн.: ВП Экаперспектыва, 1998. — С.49.

230. Савельева О.А. Образ “чужого” в старообрядческом фольклоре. К проблеме этноконфессиональной самоидентификации // Одиссей. Человек в истории. История в сослагательном наклонении? — М.: Наука, 2000. — С.208.

231. Поздеева И.В. Указ. соч., С.52-69.

спрямовувався у зовсім протилежному від слобод напрямку — *“в полскую и турецкую области”*²³² (підкреслення моє — Ю.В.). Важливе місце в урядових заходах посідав розгром Ветки у 1735 р. Його вплив на приріст населення “описних слобод” чітко простежується за даними Румянцевського опису, згідно яких у 30-ті рр. до слобод Деменка, Зибка, Злинка, Климова, Клинци, Чуровичі й Шеломи з польської території вийшло 52 родини. Причому майже всі — 50 — прибули до “вигонки Ветки” і лише дві після. Отже, міграція у результаті цього заходу фактично припинилася.

Чергове поживалення міграційних процесів розпочинається після нового відродження ветковських слобод, а також зміни урядової політики щодо старообрядців у 40-ві рр. Очевидно, проблема повернення підданих стояла значно гостріше, ніж необхідність боротьби з розколом. Через неефективність силових методів, що переконливо засвідчив повний провал “першої вигонки Ветки”, вирішили діяти політичними засобами. У травні 1743 р. на ім'я тодішнього голови “Правління гетьманського уряду” генерал-лейтенанта І.І. Бібікова було видано указ Сенату, який скасовував попереднє розпорядження: *“...и к ношению раскольнического платия и к бритию бород и усов против живущих в великороссийских городах не принуждать, дабы от того за границу побегу не учинили ибо некоторые живут близ, а другие на самой польской границе”*²³³. Крім цього, указом від 28 травня 1744 року дозволили приймати у слободи тих старовірів, які приходили з-за кордону Речі Посполитої²³⁴.

За даними “відомості Тітова-Борозни” за період від третього перепису і до 1760 року включно з території Речі Посполитої прибуло 4198 осіб (2401 чоловіків і 1797 жінок). До того ж, у 1761 р. із-за польського кордону прибуло ще 287 осіб (242 чоловіків і 45 жінок). Тобто, майже третина старовірів, які проживали в “описних слободах” на 1761р. — 4485 осіб

232. Наказ жителей описных слобод. — С.205.

233. ІР НБУ ім. В.І. Вернадського. — Ф. 127, спр.250, арк.3.

234. *“... раскольщиков, вышедших из-за польской границы, которые желают жить в Малой России, в раскольнические слободы принимать”*. (ЦДІАК України. — Ф.59, оп.1, спр.6242, арк.8.)

(2643 чоловіки і 1842 жінки), прибула з території Речі Посполитої. Якщо зіставити це число з відрізком часу, протягом якого вони переселялись, то виходить, що в середньому щорічно мало прибувати по 179 осіб.

Зрозуміло, що міграція не могла бути такою рівномірною. Її інтенсивність в окремі роки спробуємо простежити за матеріалами Румянцевського опису, у якому, як правило, зафіксований рік приходу частини мешканців та вказане місце їхнього попереднього проживання. З цією метою з описів чотирьох слобод — Клишів, Климової, Злинки та Зибкої — ми вибрали тих мешканців, про яких записано, що вони прийшли з території Речі Посполитої за період з 1737 і по 1761 рр. включно. Таких виявилось 316 осіб. Розподіл їх по роках вказує, що число переселенців стало рости з 40-х рр.

Це добре видно й на створеній нами на основі вибраних даних діаграмі (*див. мал. 1*). За нею у слободи в той період прийшло 72 особи (33 — до 1745 року і 39 — до 1750 р.). Відомо також, що у 1749 р. представник старовірів, які бажали повернутись з Польщі та Молдавії, прохав імператрицю надати їм землю на території Гетьманщини²³⁵. Проте масова міграція з території Речі Посполитої, на нашу думку, розпочалась, очевидно, у 50-х рр., після повернення “описних розкольницьких слобод” під владу Київської губернської канцелярії. Принаймні таке припущення дозволяє зробити наша вибірка, адже за період 1750-1761 рр. із-за польського кордону в слободи прибуло 243 родини старовірів, що становить 77% усіх переселенців.

Як зазначалось вище, ще одним джерелом поповнення “описних слобод” була свого роду внутрішня міграція — перехід до них старовірів із населених пунктів, які знаходились

235. Як зазначав М.І. Лілеєв: “... в 1749 г. явился поверенный от живущих в Польше и Молдавии раскольников Сидор Тарасов [...]. Он просил императрицу о прощении за побеги и позволении поселиться в Миргородском полку, на пустых землях или местах с обещанием служить пограничную и береговую службу, как донские казаки, или платить 40 копеечный оклад. Причем [Сидор Тарасов] объявил, что таких будет более 25 000 чел.”. (ІР НБУ ім. В.І. Вернадського. — Ф. 127, спр.250, арк.13в.)

Переселення з території Речі Посполитої



у володіннях Києво-Печерської лаври. Коли саме розпочалося це переселення, визначити доволі складно через те, що в опрацьованих нами джерелах, як правило, вказується лише слобода, з якої прийшла та чи інша особа. Інколи ще й називали дату виходу з Речі Посполитої. Повідомлень же про час приходу представників цієї категорії в описах названих вище чотирьох слобод ми знайшли лише сім. Більшість із них (5) відноситься до 40-х рр. Безумовно, що на основі таких скупих даних ми не можемо робити однозначних висновків. Однак дозволимо собі припустити, що активне переселення лаврських старообрядців розпочалось саме у той період. Підстави для цього дає ще й та обставина, що, на відміну від решти українських державців, на чіх землях поселились старовіри, архімандрит монастиря Тимофій Щербацький у травні 1741 року домігся закріпачення мешканців, розташованих на лаврських землях слобод Ардоні, Свяцької та Тимошкиного Перевозу²³⁶.

Відтоді, можливо, й розпочався їхній відтік до інших старовірських поселень. Принаймні перепис 1736 року нічого подібного не фіксує, а інші підстави, які б могли викликати аналогічний процес, нам не відомі. Нез'ясованим залишається час припинення міграції. Проте у даних за 1761 рік свідчення про неї відсутні. З інших джерел довідуємося, що у 1755 році зі слободи Свяцької перейшло 145 осіб, Ардоні — 204, а Тимошкиного Перевозу — 12²³⁷. Тобто міграція припинилася не раніше другої половини п'ятдесятих років.

236. Б.а. Раскольничьи слободы в Черниговщине в первой половине XVIII в. — С.400.

237. ЦДАК України. — Ф.59, оп.1, спр.2864, арк.5.

Усього на 1761 рік переселилось 349 осіб. Найбільше — до Клинців — 88 осіб, Деменки — 64, та Зибкої — 53. До Млинки та Радулі переселення не відбувалось взагалі²³⁸. Пояснити цю диспропорцію можна виключно близькістю географічного розташування слободи Ардоні до Клинців, а Тимошкиного Перевозу до Деменки та Зибкої. Милинка ж і Радуль знаходились найдалі від указаних володінь Лаври. На відміну від переселенців із Речі Посполитої, співвідношення чоловіків і жінок відносно однакове, що свідчить про переселення цілих сімей. Показово, що в джерелах зовсім не зустрічаються згадки про спроби влади зупинити ці переходи.

Викликає сумнів показана у відомості кількість переселенців із лаврських володінь. Підстави для цього дає свідчення першого управителя “описних слобод”, колезького асесора Василя Морозова про те, що на 1756 р. із названих населених пунктів прибуло 528 осіб²³⁹. Не виключено, що вони приходили і в наступні роки. Таким чином, за 4 роки кудись поділись близько 200 осіб. На нашу думку, може бути кілька пояснень цього явища. Перш за все — зворотна міграція. Про неї свідчив згаданий управитель Морозов у відомості, поданій до Київської губернської канцелярії на початку 1756 р. Він писав: *“Из отданных Киево-Печерской лавре слобод Ардони Святской и Тимошкина Перевозу, которые являлись и на жительство ведомства волосной конторы в описные слободы по желанию их были приняты, как и в показанные Киево-Печерской лавры слободы многие поуходили”* (підкреслення моє — Ю.В.)²⁴⁰.

Однак, на місце попереднього проживання старовіри поверталися уже в новій якості — *“описних слобод обивателів”*. Очевидно, цей статус більш відповідав їхнім інтересам, ніж перспектива закріпачення, адже давав можливість уникнути його, не покидаючи давно обжитого місця. Цілком імовірно, що головною метою цієї категорії мігрантів було не переселення в “описні слободи”, а лише приписання до них. Свідчення про масштаби даного явища знаходимо у наказі депутатові

238. Там само, спр.3612, арк.4-26зв.

239. Там само, спр.2864, арк.11зв.

240. Там само, арк.52зв.

від малоросійських старообрядців до скликаній Катериною II Законодавчої комісії 1767 р. І.Щапову, де говориться: “*в тех слободах и поныне жительствоуют по большой части состоящие под ведомством волостной конторы*”, з яких “*взимаются и подушные деньги в здешнюю волостную контору*”. Їхнє число було доволі значним. Зокрема, в Ардоні мешкало 124 такі особи, в Свяцькій — 231, а в Тимошкиному Перевозі — 73. Ця категорія становила більшість мешканців старообрядницьких поселень Києво-Печерської лаври, підданими якої залишалося лише 106 осіб²⁴¹.

По-друге, лаврські вихідці могли втягнутися у міграцію мешканців “описаних слобод” до Новоросії, що розпочалась після спорудження у 1752 р. фортеці Св. Єлизавети. Досить активну роль у цих процесах відігравали мешканці слободи Клинці, куди масово переходили піддані Лаври, які заснували на нових землях населений пункт із такою ж назвою²⁴².

Не можна також виключати й того, що хтось із авторів зазначених відомостей, Морозов або Тітов з Борозною, користувалися неперевіреними даними, допустили помилку чи відбулися простою відпискою, не враховуючи реальної ситуації.

Отже, вказана відомість дозволяє досить детально розглянути динаміку міграційних процесів у слободах. Її аналіз переконливо засвідчує, що саме міграції були одним з основних джерел поповнення населення “описних слобод”, яке, починаючи від перепису полковника Г. Єргольського і до часу укладення відомості 1761 р., постійно зростало.

Це зростання продовжувалось ще, як мінімум, до 1765 р. Його засвідчує ще один документ з фонду Київської губернської канцелярії — “*[Обывателей] полное число в раскольнических слободах по последней ревизии в каждой за выпуском в разные губернии 1769 году сентября 10 дня*”. У ньому наводяться дані за III ревізію по всіх старообрядницьких слободах в Малоросії, включаючи й ті, що належали Києво-Печерській лаврі. Якщо вирахувати ці останні, то виходить, що на 1765 р. в “описних слободах” проживав 17891 мешканець (9500 чо-

241. Наказ жителей раскольнических слобод. — С.207.

242. ІР НБУ ім. В.І. Вернадського. — Ф. 127, спр.49, арк.2.

ловіків і 8391 жінка). Таким чином, за три роки (1762, 1763, 1764) населення збільшилось на 6142 особи (3066 чоловіків і 3076 жінок), що становить більше половини того числа, яке нарахували у 1761 р.

У середньому щорічно мало прибувати понад дві тисячі осіб. Безумовно, що такої рівномірності бути не могло. Найвірогідніше, що основна маса переселенців прибула до слобод у 1764 р., тобто у результаті другої “вигонки Ветки”. Вважається, що значна частина її мешканців переселилася у сусідні стародубські слободи²⁴⁴. Спробуємо з'ясувати приблизне число цієї категорії прибульців. Припустимо, що природній приріст населення слобод у 1762 і 1763 рр. був таким же, як і у 1761 — 284 особи. Якщо із загального числа переселенців вирахуємо приріст за два роки, отримаємо цифру 5574. Отже, можна дійти висновку, що в результаті другої “вигонки Ветки” населення “описних слобод” зросло більше, ніж на 5 000 осіб.

Можна також висловити припущення, що слободи фізично не могли відразу прийняти таке значне число переселенців і забезпечити їх земельним наділом. Тому переселення досить часто виражалось у тому, що новоприбулі лише реєструвались у волосній конторі, отримували паспорт із записом про те, що вони “описних слобод обивателі”, а самі жили в інших місцях. Про це свідчать і дані Румянцевського опису. Зокрема, у переписі слободи Злинки 12 із 16 прибулих у 1764 р. родин записані як: *“оной слободы обыватели не имеют в той слободе никакой оседлости и [должны] которые питаются своим промыслом и художеством ходят по великороссийским и малороссийским городам и селам, а жены их с детьми которые за ними пошли живут при отцах их...”*²⁴⁵. Подібна ж картина спостерігається і в слободі Климівій²⁴⁶ та інших населених пунктах.

243. ЦДІАК України. — Ф.59, оп.1, спр.5790, арк. 21.

244. **Никольский Н.М.** Указ. соч., С.240. Крім того, велику частину ветковців було переселено до Сибіру — на Алтай, у Барабінський степ та Забайкалля. Зокрема, за свідченням Ф.Ф. Болонєва, лише до Забайкалля було виведено близько 5 тис. осіб. (**Болонев Ф.Ф.** Старообрядцы Забайкалья в XVIII-XX вв. —Новосибирск: АОЗТ Февраль, 1994. — С.52.)

245. ЦДІАК України. — Ф.57, оп.1, спр.116, арк. 631.

246. Там само, арк.78-79.

Тобто, друга вигонка Ветки спричинила перенаселеність слобод і загострила демографічну ситуацію в регіоні.

Значна частина вимушених переселенців продовжувала підтримувати економічні зв'язки з місцями свого колишнього проживання. Вони ще деякий час засівали поля, торгували та займалися промислами на польській території.

Небажання старовірів остаточно залишати обжиті місця збігалось з прагненням польських землевласників якомога довше затримати їх у своїх маєтках. З цією метою вони використовували різноманітні засоби. Так, у січні 1765 року бурмистр розкольницьких слобод повідомляв Київського генерал-губернатора про те, що: *“польские владельцы, как высланных тех российских беглецов о дворах, и от о посеянном ими хлебе отказали, что на российскую сторону забрать и тамо продать не отдают, так и записанных обывателей в слободы о дворах отказали, а хлеб, который они сеяли, сжать и в гумны свозить и молотить дозволили с тем, что все они те земли, коими владели, паки и к предбудущему году засеяли...”*. За твердженням бурмистра, з цієї причини у встановлений термін у слободи не повернулась частина старообрядців, відпущених волосним правлінням до Ветки для поладження своїх справ. Вони звернулись до бурмистра за допомогою і прохали його *“о том как бы им избыть того, чтобы хлеб пожать и на российскую сторону забрать, а впредь хлеба не засеивать”*²⁴⁷.

Сказати важко, наскільки описана ситуація відповідала дійсному стану речей і наскільки щирим було зазначене прохання. Не слід забувати, що значна частина вигнаних старообрядців не виявляла великого бажання залишати давно обжиті місця і налагоджувати господарство в нових умовах. Тому вони використовували будь-який привід, щоб відтягти час остаточного переселення. Отже, подібні заборони могли й не носити масового характеру, а були поодинокими випадками. Проте не можна відкидати і той факт, що “вигонка Ветки” досить боляче відобразилась і на економічних інтересах польських магнатів — Тишкевичів, Халецьких, Чарторийських та ін., у маєтках яких знаходились поселення старовірів. Адже вони

247. Там само. — Ф.59, оп.1, спр.5621, арк.16-17.

відразу втратили значну частину прибутків. Сучасний білоруський дослідник А. Горбацький з цього приводу зазначає: *“матеріальні збитки у 1765 р. становили лише у містечку Гомелі і слободі Спасовій 361433, 2/3 тинфів²⁴⁸, а податкові збитки — 301433, 1/3 тинфів. Збитки у Засожській волості становили 46084 тинфи. Значна кількість старообрядницьких слобод і сіл залишилася без людей. Господарство занепало, землі запустили, бо нікому було обробляти”²⁴⁹*. Тому, на нашу думку, щоб звести до мінімуму свої втрати, землевласники могли висунути згадані вище умови. Так чи інакше, а частина вигнаних із Ветки старообрядців ще деякий час залишалася на її території.

Російська влада спочатку доволі поблажливо ставилась до того, що старовіри займались господарством у місцях свого попереднього проживання, вимагаючи лише вчасної сплати податків. Окремим із них видавали навіть спеціальні дозволи. Так, указом Київської губернської канцелярії від 27 січня 1765 р. дозволили пропускати через кордон мешканця слободи Добрянки Федота Бондарева, усіх членів його родини та найнятих ним робітників. Цей дозвіл йому було надано для *“нагляду”* за відкупленими у маєтках князя Чарторийського скляної гути, млина і залізної рудні²⁵⁰.

У більшості ж випадків старовірів відпускала волосна адміністрація за умови надійного поручительства про сплату податків. Однак необхідно зазначити, що подібні дії допускались лише по відношенню до старообрядців, виселених із Ветки. Переселенцям з інших територій Речі Посполитої — Курляндії, Ліфляндії, Вітебського та Полоцького повітів — такі дозволи не видавались.

248. Тинф — срібна монета Речі Посполитої. У першій половині XVIII ст. її номінальна вартість становила 30 мідних польських грошів. (Див.: Археология и нумизматика Беларуси. Энциклопедия. — Минск, 1993. — С.621.)

249. **Гарбацкі А.А.** Гісторыя стараабрадніцтва на Беларускіх землях // Старообрядчество как историко-культурный феномен. Материалы Междунар. науч.-практ. конференции “Старообрядчество как историко-культурный феномен”(Гомель, 27-28 фев. 2003 г.); Гомель: ГГУ, 2003. — С.56.

250. ЦДІАК України. — Ф.59, оп.1, спр.5621, арк.18.

Частина переселенців намагалась залишитись у Ветці, й надалі сподіваючись, очевидно, на її чергове відновлення. Можливо, саме через це губернська канцелярія у червні 1765 р. заборонила волосному начальству видавати паспорти на проживання у Речі Посполитій більше, ніж на рік. Однак і після закінчення цього терміну значна частина старовірів залишалася у Ветці. За даними волосної контори, на 1768 р. їх нараховувалось 479 осіб²⁵¹. Виходячи з цієї ситуації, у червні того ж року Київська губернська канцелярія видала розпорядження про повернення старообрядців до місць їхньої прописки: *“...раскольников всех не обходя никого с семействами из Польши в те слободы в кои записаны выслать и больше им там жить и домов иметь не велеть не приемля от них никаких отговорок”*²⁵².

Таким чином, значне зростання числа старовірів Стародубщини відбулось у результаті другої “вигонки Ветки”. Та обставина, що більшість новоприбулих не переселялась безпосередньо в слободи, а лише приписувалось до них, на нашу думку, може свідчити про їхню відносну перенаселеність. Одним з проявів цього слід, очевидно, вважати й загострення саме у той час земельних суперечок між старовірами та власниками з числа місцевих поміщиків, козаків і селян, про що свідчить факт заснування у тому ж 1764 р. з наказу Сенату спеціальної слідчої комісії²⁵³.

Однак незабаром гострота демографічної ситуації почала спадати. Згадувана відомість 1769 р. фіксує скорочення населення на 3221 особу (1875 чоловіків та 1346 жінок). У середньому щорічно, від III ревізії, вибувало по 805 осіб. Зрозуміло, що це не було результатом зростання показників смертності, адже за нашими підрахунками природній приріст населення окремих слобод становив у 1766 р. — 1,8%, у 1767 р. — 2,5%, у 1768 р. — 0,7%, у 1769 — 1,1%. Основною причиною стала реалізація вже згадуваних заходів уряду Катерини II. Повертаючи старообрядців з території Речі Посполитої, влада намагалась не лише збільшити за їхній рахунок число податного населення,

251. Там само, арк.41

252. Там само, арк.39.

253. Там само, спр.8442, арк.1.

а й залучити їх до колонізації новоприєднаних територій Півдня і Сибіру²⁵⁴.

Судячи з джерел, основними напрямками міграції мешканців “описних слобод” були Астраханська, Білгородська та Новоросійська губернії. На першому місці була, безумовно, Новоросійська. На це також вказують дані по окремих слободах, які є в нашому розпорядженні. Так, з слободи Климової до Астраханської губернії на 1767 р. вибуло 87 осіб, до Білгородської — 88, а до Новоросійської — 365²⁵⁵; з Митьківки відповідно — 13, 22, 151²⁵⁶; з Зибкої до Астраханської не переселився ніхто, до Білгородської — 13 осіб, а до Новоросійської — 415²⁵⁷.

Масового характеру переселенський рух набув, очевидно, вже до 1767 р. Можливо навіть, що саме на цей рік припадає його найвище піднесення. Принаймні на таку думку наштовхують формулювання документів. Зокрема, у ревізьких реєстрах слобод Деменка і Шеломи всі вибулі до Новоросійської губернії датовані саме цим роком²⁵⁸. Тоді, за нашими підрахунками, з слободи Деменки вибуло 92 особи чоловічої статі, а з Шоломів — 87. Усього ж із кожної з слобод за період з 1765 по 1769 рр. вибуло відповідно 131 і 102 чоловіки. Якщо ж свідчення наших джерел правильні, то виходить, що частка тогорічних мігрантів склала у Деменці 69,7%, а в Шеломах 85,3% від усіх чоловіків, вибулих із цих поселень за вказаний період.

Про досить значне втягнення малоросійських старовірів у колонізаційні процеси свідчить і велика кількість порожніх дворів та бездвірних хат в окремих слободах. За даними Румянцевського опису, у Деменці таких дворів і хат було 37, у той час як заселеними залишалися 23 двори та 2 хати²⁵⁹. Подібна ж картина спостерігалася й у Чуровичах, де опустіло 6 дворів і 56 бездвірних хат, а залишилося заселеними 8 дворів та 13 бездвірних хат²⁶⁰. У Клинцях спустіло 102 двори і бездвірні

254. Про переселення старовірів з польських володінь до Сибіру див.:

Болонев Ф.Ф. Указ. соч.

255. ЦДІАК України. — Ф.1907, оп.1, спр.389, арк. 168.

256. Там само. — Ф.57, оп.1, спр.116, арк. 167.

257. Там само, арк. 395.

258. Там само. — Ф.1907, оп.1, спр.389, арк. 172-194.

259. Там само. — Ф.57, оп.1, спр.117, арк. 2.

хати²⁶¹. Найкраще у цьому плані виглядали Шеломи. Там нарахували 7 покинутих дворів і 13 бездвірних хат, а заселеними залишилися 26 дворів та 27 хат²⁶².

Для позначення таких господарських одиниць використовували формулювання, які мало чим відрізнялися в окремих слободах. Спільним для усіх подібних записів було повідомлення про причину і напрямок вибуття господаря двору чи хати. Наприклад: *“Бездворная изба с сенми, в сенех чулан и еще изба с сенми, хлевок огороженный тыноми, при нем поветка для поклажи дров над погребом, огорожена тыном. Оное все стоит впусе, а жила в ней до сего женщина Татьяна Клеменова дочь Тимофеевская жена [Кудрюмова] з детми, Никитою, Аникеем и Фролом, которая в силу указанного повеления вышла в степные места в Белгородскую губернию на поселение”*²⁶³, або *“Двор, в нем строение: изб 2, олейня 1, амбар 1, баня 1, сарай для скота 1, гумно 1, вышедшаго в Новороссийскую губернию обывателя Савелия Лазарева сына Макова”*²⁶⁴.

Можливо, що така активна участь у колонізації Новоросії й була однією з причин значного зменшення приросту населення в останні чотири роки перед IV ревізією. Як відомо, значну частину переселенців становили люди репродуктивного віку. Отже, у результаті їхнього виселення слободи не лише втратили певне число своїх жителів, а й тих дітей, які народились у сім'ях переселенців на новому місці. Це, безумовно, не могло не позначитись на показниках природного приросту населення.

Таким чином, спираючись на вищенаведені дані, можна стверджувати, що заходи по поверненню російських втікачів з-за кордону і залучення їх до колонізації новоприєднаних територій, вжиті імперським урядом, суттєво вплинули на демографічну ситуацію в “малоросійських розкольніцьких слободах”. Перш за все з середини 60-х рр. вони перестали бути кінцевим пунктом для втікачів з російських територій.

260. Там само, арк.91.

261. Там само, арк.112.

262. Там само, арк.53.

263. Там само, арк.211зв.

264. Там само, арк.56.

По-друге, самі мешканці слобод втягнулися в колонізацію Півдня, що не лише зняло проблеми перенаселеності, а призвело до значного скорочення числа жителів старообрядницьких поселень.

* * *

Аналіз проблеми розвитку міграційних процесів в “описних слободах”, на нашу думку, не буде повним без дослідження географії походження старовірів-мігрантів та соціального складу учасників цього масового переселенського руху. Дослідники вказаної проблеми, М.І. Лілеєв та Р.І. Перекрестов, спираючись на дані перепису капітана І.Брянчанінова, аргументовано доводять, що основу міграційних потоків з часу заснування слобод і до укладення реєстру 1729 р. становили вихідці з сучасного Центрального району Росії²⁶⁵. У той час це були Московський, Ярославський, Козельський, Костромський, Муромський та інші повіти. Використовуючи Румянцевський опис Малоросії, спробуємо простежити, чи зберігалася ця тенденція у подальші роки і наскільки масово втягувалося у цей процес населення інших регіонів. Важливо також визначити певні пріоритети в спрямуванні міграційних потоків до конкретних слобод. Для аналізу візьмемо шість слобод: Деменку, Злинку Климову, Клинци, Чуровичі та Шеломи²⁶⁶. З опису цих слобод ми вибрали лише ті родини, відносно яких існує інформація про те, звідки походили їхні глави чи предки. Таких виявилася 1051 родина. Серед цих переселенців умовно виділимо п'ять основних міграційних потоків: представників Центрального, Центральнo-Чорноземного, Північно-Західного економічних регіонів Росії²⁶⁷; окремих вихідців з інших регіонів імперії — Малоросії, Півночі, Поволжя, Уралу, Сибіру тощо, а також з-поза її меж (*див. мал.2.*).

265. Лілеєв М.И. Из истории раскола на Ветке и в Стародубье... — С.79;

Перекрестов Р.И. К вопросу о переселенческих потоках... — С.228.

Його ж: Структура переселенческих потоков... — С.70-154.

266. ЦДІАК України. — Ф.57, спр. 116,117.

267. Для зручності використаємо сучасний поділ на економічні райони та губерньський поділ XIX ст.

Переселення з території Речі Посполитої

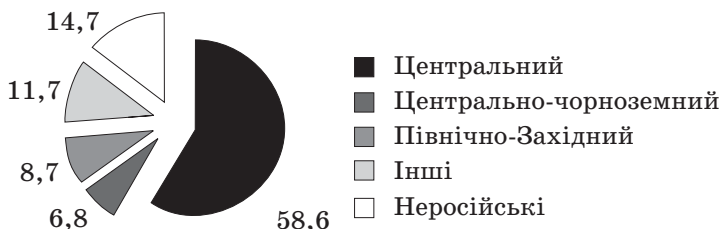

Як бачимо, переважали серед них, як і раніше, представники Центру — 616 родин (58,6%). Щоправда, порівняно з переписом капітана І. Брянчанінова відбувся перерозподіл розмірів міграційних потоків, які виходили з різних місцевостей у середині цього регіону. Якщо, за твердженням Р.І. Перекрестова, до 1729 р. більшість переселенців вийшла з Калузької губернії — 23,2%, а далі йшли Орловська — 18% та Московська — 12%²⁶⁸, то за даними 1767 р. лідирували представники Московської губернії — 37,4%, друге місце посідали мешканці Калузької — 21,4%, а третє — Орловської — 10,2% губерній.

Дещо зріс потік втікачів з Північно-Західного регіону (Новгородська та Псковська губернії). Їхня частка збільшилася з 6,4% до 8,1%, а число вихідців з Нижегородської губернії, навпаки, зменшилось з 8,8% до 2,9%. Традиційно незначною залишалась частка вихідців з Півночі — Вологодської, Олонецької губернії та Карелії — усього 7 родин (0,6%). Новою категорією мігрантів стали: переселенці з Центрально-чорноземного регіону, зокрема, Курської губернії (у джерелі їх зафіксовано 71 родина (6,8%)), Поволжя і навіть таких віддалених регіонів, як Урал та Сибір. Щоправда, це були поодинокі випадки, зафіксовані лише у слободі Клинци.

З Уралу вийшло три сім'ї: дві (Івана Алексеєва та Антона Романова) — з Єкатеринбурзької губернії і одна (Філіпа Малова) — з Оренбурзької. Усі були приписними селянами знаменитих Демидівських металургійних заводів. З невідомих

268. Перекрестов Р.И. К вопросу о переселенческих потоках... — С.228.

причин у 1749-1750 рр. вони втекли на територію Речі Посполитої, але перебували там недовго і у 1754 р. прийшли до Клинців²⁶⁹. Сибіряк виявився усього один, мешканець тієї ж слободи — Ларіон Давидов “*природной Сибирского уезду деревни Поповки, однодворец. Зашел в Польшу в 735, а и с Польши в Россию в слободу Клинцы в 753 годе*”²⁷⁰. Зовсім невелику групу — 33 (3%) становили ті сім'ї, представники яких знали, що їхні предки походили з Росії, але їм не було відомо, з яких саме територій.

Окрему групу переселенців становили родини, які прибули з неросійських територій. Таких ми нарахували 154 особи, що становило 14,7% загального числа мігрантів. Майже всі вони прибули з території Речі Посполитої і називалися людьми “*полского прирождения*”. Основну масу представників цієї групи складали ті, які не пам'ятали або й не знали через раннє сирітство, звідки походили їхні предки. Виняток становили двоє уродженців м. Риги.

Потрібно зазначити, що Річ Посполита була своєрідним “перевалочним пунктом” не лише для втікачів з Росії, а й для вихідців з інших регіонів. Так, зокрема, Григорій Немецков, який прибув до слободи Клинці у 1745 р., був “*турецкого прирождения*”²⁷¹, а двоє його односельців — Василь Хрустальов і Степан Фомін та мешканець Климової Никон Нестеров записані у джерелі як уродженці “*швецкой нации*”²⁷². Очевидно, йдеться про вихідців з старообрядницьких поселень, відповідно, Подунав'я та Прибалтики.

269. ЦДІАК України. — Ф.57, оп.1, спр.117, арк.226,227,229зв.

270. Там само, арк.194. **Однодворці** — особлива категорія державних селян, які поряд з землеробством виконували ще й військову функцію. Формувалися вони з нижчих категорій служилих людей, дітей боярських - козаків, стрільців, рейтарів, солдат тощо. У XVI - XVII ст. однодворців селили на східних та і південних кордонах московської держави для захисту від ногайських і кримських татар. Ділянки землі, що їх надавав уряд, були невеликого розміру, тому селилися на них не кількома, а одним двором (звідси й назва — Ю.В.) Після того, як охорона кордонів була покладена на регулярне військо, однодворців зарахували до селянського стану.

271. ЦДІАК України. — Ф.57, оп.1, спр.117, арк. 153зв.

272. Там само, спр.117, арк. 176, 230зв.; спр.116, арк. 13.

Чималу частку — 150 (14,3%), становили сім'ї, глави яких показані як особи “*полскої нации*”. Вона складалася з тих людей, які народилися на території Речі Посполитої і не знали або не бажали повідомляти про своє російське походження. На жаль, у більшості випадків джерело не інформує й про те, з яких місцевостей Речі Посполитої прибували мігранти цієї категорії. Лише відносно 54 переселенців подаються такі відомості. Практично всі вони — 52 (96,3%) вийшли з старообрядницьких поселень в Білорусії²⁷³. Рівно половина 26 (50%) із них раніше проживали у Ветковських слободах — Ветці, Городні, Дубовому Лозі, Попсуєвці, Романовській, Халчі та ін. Інші дві сім'ї прийшли на Стародубщину з Подільської губернії — це була родина уже згаданого осадника слободи Чуровичі, Потапа Гуменицького із містечка Шаргорода та Родіона Пирогова “*полского прирождения города Бара*”, яка прибула у слободу Клинці в 1749 р²⁷⁴. З огляду на це співвідношення можна, очевидно, припустити, що й ті представники цієї міграційної групи, дані про яких відсутні, теж виходили в основному з білоруських земель.

В окремих випадках міграційний потік мав цілком конкретне спрямування. Наприклад, слобода Шоломи заселялася в основному вихідцями з Козельського повіту, Калузької губернії. З 63 родин, відносно яких є дані про походження, звідти прийшла майже половина — 29 (46%). Характерно, що це були уродженці кількох населених пунктів — сіл: Веїна — 8 родин, Хрюпіна — 6, Гриніна — 5, Рюшина — 3, Данилова — 2, Слободки — 2²⁷⁵.

Окремо слід відзначити невелику групу сімей — 31 (2,9%), глави яких прибули до “описних слобод” з різних населених пунктів Гетьманщини. Більшість їх походила з сіл і містечок Глухівської сотні Ніжинського полку — Марченихіної Буди,

273. Детальніше про розселення старообрядців на території Білорусії див.: **Гарбацкі А.А.** Указ соч., С.47-61. Його ж. Старааабрадніцтва на Беларусі ў канцы XVII - пачатку XX ст.: Манаграфія. — Брест: Выд-ва Брэсцкага дзярж. ун-та, 1999. — 202 с.; Канфесіі на Беларусі... — С. 43-58, 93-110.; **Яноўская В.В.** Хрысціянская царква ў Беларусі 1863-1914 гг. — Мн.: БДУ, 2002. — 199с.

274. ЦДІАК України. — Ф. 57, оп.1, спр.117, арк.137.

275. Там само, арк. 53-74.

Середини Буди, Понурівки, Новгородського та ін. Решта теж представляла поселення Гетьманщини. У джерелі вони позначені кількома варіантами формул: “*малороссийской сотни (полку, города, местечка)*”, “*малороссийского прирождения*”, “*малороссийской породы*”, *природный малороссиянин(ка)*”. На нашу думку, ці терміни вказують скоріше на територіальну, ніж на етнічну приналежність їхніх носіїв. Ідентифікувати усіх представників цієї категорії мігрантів як етнічних українців, очевидно, не можна. По-перше, у більшості випадків вони прибули саме з тих поселень Гетьманщини, де проживали в числі інших і росіяни-старовіри²⁷⁶. По-друге, вище ми вже зустрічалися зі схожими назвами — “*полской нации*”, “*швецкой нации*”, “*турецкого прирождения*”, які використовувалися укладачами перепису для позначення території народження окремих переселенців.

По-третє, не слід забувати й про релігійні перепони, що існували на шляху поширення старообрядництва серед українського населення краю, перш за все — відмінність у богослужбній практиці і виконанні таїнств. Особливо негативно старообрядці ставилися до поширеного серед українців хрещення шляхом обливання водою, а не триразовим зануренням у купель за великоросійською традицією. Таку практику вони вважали еретичною і вимагали від осіб, які бажали до них приєднатися, здійснити перехрещення²⁷⁷. Це, безумовно, утруднювало можливість релігійних конверсій хоча, очевидно, не було нездоланною перепоною. У даному випадку принаймні двоє осіб, на нашу думку, могли мати українське походження — черниця Євгенія зі слободи Климової та дід братів Морозових з Клинців. Перша була уродженка містечка Борзни “*казачья дочь*”²⁷⁸, а другий походив з села Савинка Стародубської сотні “*казацкой сын*”²⁷⁹.

276. ДАЧО. — Ф.128, оп.1, спр.8919, арк.88-92.

277. У цьому плані доволі показово є історія з прийняттям старовірами Ветки лжеєпископа Єпіфанія. Старообрядці довго збирали свідчення про те, у який спосіб його хрестили, а їхні лідери навчали цього архієрея говорити вірним, що зануренням. Див.: Мельников П. Старообрядческие архиереи // Рус. вест. — 1863. — № 5. — С.20.

278. ЦДІАК України. — Ф.57, оп.1, спр.116, арк.8зв.

279. Там само, спр.117, арк. 289зв.

Ще однією характерною особливістю переселення російських втікачів-старовірів у Північну Гетьманщину була спрямованість міграційних потоків виключно в “описні слободи”. Сусідні українські села залишалися поза межами цього масового руху населення. Візьмемо для порівняння шість сусідніх сіл, розташованих у тій же Топальській сотні Стародубського полку, що й “описні слободи” — Денисовичі, Замишів, Футор, Чолхів, Шумилівка й Щербиничі²⁸⁰. Дані Румянцевського опису вказують на те, що рух населення в цих селах на був таким інтенсивним, як у слободах. Переважна більшість мешканців мала місцеве походження. Лише про 86 глав сімей сказано: “захожой”. Переважна більшість з них — 59 (68,6%) — прийшли з сусідніх сіл і містечок, в основному Топальської сотні — 40 (67,8%), ще 16 (18,6%) — з населених пунктів сусідніх сотень (Стародубської, Шептаківської, Новоміської, Мглинської) та полків (Київського, Ніжинського, Чернігівського). Вихідців із-за польського кордону було 11 (12,8%). Прийшли вони з сусідніх українських сіл, але розташованих на території Речі Посполитої. Так, до розташованого на самому кордоні села Денисовичі “захожими з Польщі”, серед інших, записані сім родин, що прийшли з села Озарич, відстань до якого була меншою, ніж до сотенного містечка²⁸¹. Отже, міграція мешканців українських сіл мала радше внутрішньорегіональний характер. Жодної згадки про прихід у ці села росіян-старовірів, попри значну перенаселеність “описних слобід” та інтенсивність переселенського руху, джерело не містить.

Таким чином, використані нами джерела підтверджують висновок Р.І. Перекрестова, зроблений на основі аналізу перепису капітана І. Брянчанінова про те, що переселення старовірів до Північної Гетьманщини носило свідомий, цілеспрямований і навіть організований характер. *“За прийняттям кожним селянином рішення про втечу до Малоросії, — зазначає дослідник, — стояв точний розрахунок власних сил і можливостей, добре організована внутрішньоконфесійна пропаганда, добре налагоджений усний і письмовий зв'язок*

280. ЦДІАК України. — Ф.57, оп.1, спр.114, арк. 203 — 699зв.

281. Там само, арк. 545-582.

між громадами, наявність постійних дворів, наявність надійних візників-професіоналів, що працювали на одному маршруті: Москва-Брянськ-Почеп-Стародуб-слобода Зибка"²⁸².

Основу соціальної структури (див. мал.3.) аналізованої нами міграційної групи становили селяни, до яких належало 59,2% мігрантів — 622 родини. Цей стан був дуже неоднорідним за своїм складом. До нього входили три основні категорії: казенні — 154 родини (24,4%), монастирські — 212 родин (34%) та поміщицькі — 229 родин (36,4%). Відносно решти — 27 родин (4,4%), то джерело повідомляє лише про їхню належність до селянського стану, не вказуючи, до якої саме категорії. Крім того, серед державних селян було ще й 27 родин однодворців (17,5%) та 5 родин бобилів (3,2%)²⁸³, а у складі найбільшої категорії селян — поміщицьких, окремо виділені 2 родини дворових²⁸⁴. Отже, як бачимо, до складу міграційної групи входили селяни всіх категорій — починаючи від найбідніших — бобилів, і закінчуючи близькими до нижчих верств дворянства — однодворцями.

Другу за величиною соціальною групу становили т. з. посадські люди — торгівельно-промислова частина населення міст. Їх нараховувалося 185 родин, а частка у загальному складі мігрантів становила 17,6%. Серед них нараховувалося 20 родин (10,8%) з точною вказівкою на характер занять. Це були ремісники різних спеціальностей — зброярі, мулярі, пекарі, ткачі тощо. У порівнянні з переписом капітана І. Брянчанінова частка посадських людей станом на 1767 р. дещо зросла. За підрахунками Р.І. Перекрестова, у 1729 р. вона становила 10,7%. На його думку, крім суто релігійних причин, переселення представників цієї соціальної спільноти до Малоросії зумовлювалося ще й тим, що у регіоні склалася доволі сприятлива економічна кон'юнктура для заняття промислами²⁸⁵.

Далі йдуть менші за чисельністю верстви: духовенство — 19 родин (1,8%), купці — 16 родин (1,5%) та окремі представ-

282. **Перекрестов Р.И.** Структура переселенческих потоков... — С.154.

283. **Бобилі** — особлива категорія держаних селян, до якої зараховували бідних і бездомних селян, що не мали власного господарства.

284. **Дворові селяни** — домашні кріпосні слуги в поміщицьких маєтках.

285. **Перекрестов Р.И.** Структура переселенческих потоков... — С.118.

ники інших станів (козаки, стрільці, ямщики тощо) — 17 родин (1,6%). Глави ще 192 родин (18,3%), за твердженням джерела, не знали, до якого стану вони належали: “какова звання не знаєт”²⁸⁶. Ймовірно, що основна їх маса теж складалася з селян.

Малюнок 3.

Соціальна структура мігрантів

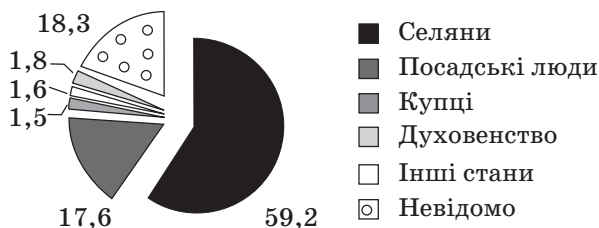

Як бачимо, міграційна група втікачів-старовірів була доволі строкатою за соціальним складом. За твердженням російського дослідника К.В.Чистова, участь представників фактично усіх верств російського суспільства у старообрядницькому русі свідчила про те, що паралельно офіційній церкві, на основі старообрядництва, сформувалася нова етноконфесійна спільнота. Її представники, починаючи з кінця XVII ст., намагалися втекти зі світу Антихриста, який в їхній уяві втілювався в російських царях²⁸⁷.

Таким чином, підсумовуючи, зазначимо, що міграції населення мали значний вплив на демографічну ситуацію в “описних слободах”. На нашу думку, їх можна умовно поділити на два етапи, які відрізнялися як за напрямками, так і за характером. Перший — від часу об’єднання старообрядницьких слобод Стародубщини в “описні” (1718 р) і до середини 60-х років, а другий — від середини 60-х і до припинення їхнього існування як окремої адміністративної одиниці (1782 р).

Важливою характерною рисою першого періоду є спрямованість міграційних потоків безпосередньо в слободи, що суттєво відбилося на зростанні числа їхніх мешканців. Основну масу мігрантів становили т.зв. “польські вихідці” — старовіри,

286. Див. наприклад: ЦДІАК України. — Ф.57, оп.1, спр.117, арк.284зв.

287. Чистов К.В. Русская народная утопия. — С.400-401.

які приходили зі старообрядницьких поселень на території Речі Посполитої, переважно найбільшої колонії — Ветки, що знаходилась неподалік. Однак лише незначна частина з них народилась на польській території, а переважна більшість була втікачами з регіонів центральної Росії, які лише незначний час проживали за кордоном. Найчисельніша група таких переселенців, за нашими підрахунками близько 5000 осіб, прибула до “описних слобод” у результаті другої “вигонки” Ветки (1764 р). Це, в свою чергу, значно загострило демографічну та економічну ситуацію в регіоні²⁸⁸.

Певну роль у перший період відігравали й переселенці з сусідніх старообрядницьких слобод — Ардонь, Свяцька та Тимошкин Перевіз — заснованих на землях Києво-Печерської лаври. Переходи окремих їхніх мешканців траплялись і раніше, але після закріпачення населення цих слобод на початку 40-х років число переселенців дещо зросло.

Головною особливістю другого періоду була кардинальна зміна напрямку міграції. На відміну від попереднього часу відбувався відтік населення на новоприєднані до імперії землі — в основному Новоросійської губернії. Очевидно, на середину 60-х рр. перенаселення слобод було настільки значним, що їхні обивателі з неабияким ентузіазмом відгукнулися на заклик уряду Катерини II і відіграли помітну роль у колонізації Південної України. Відтік населення був настільки масштабним, що став якщо не головною, то однією з суттєвих причин демографічної кризи, яка, на нашу думку, охопила слободи наприкінці 70-х- початку 80-х рр.

288. Про структуру міграцій дивіться також: **Волошин Ю.** Міграційні потоки росіян-старовірів на територію Гетьманщини у XVIII ст.: Географія походження та соціальний склад. // Історія релігій в Україні. Науковий щорічник. — Львів.: Логос, 2004. — С.144-149.



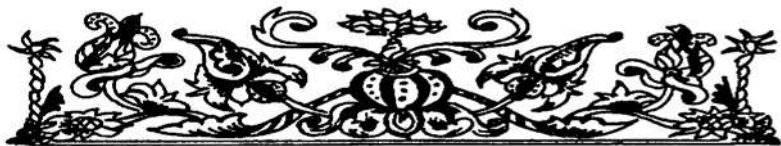

РОЗДІЛ III. ОСНОВНІ ДЕМОГРАФІЧНІ ХАРАКТЕРИСТИКИ ПОСЕЛЕНЬ

Отримати більш повне уявлення про особливості цієї своєрідної етноконфесійної групи, її місце у структурі тогочасного соціуму Гетьманщини, дозволить, на нашу думку, з'ясування тих демографічних характеристик, які були притаманні їй у другій половині XVIII ст. Зазначимо, що вказаний період вибраний нами через найбільшу забезпеченість його джерелами статистичного характеру — матеріалами Румянцевського опису Малоросії (1767 р) та III (1765 р) і IV (1782 р) ревізій. За об'єкт дослідження візьмемо переписні листи 10 слобод, які знаходилися на території Стародубського полку — Воронок, Деменка, Єленка, Зибка, Злинка, Климова, Клинци, Лужки, Чуровичі та Шеломі. У тому разі, коли з'ясування окремих показників, наприклад коефіцієнтів народжуваності чи смертності, потребуватиме даних не одного, а відразу кількох переписів, використовуватимемо ревізські реєстри тих слобод, які нам удалося віднайти — Деменки, Злинки, Клинци, Климової та Шеломів.

Отже, у цьому розділі спробуємо визначити ряд параметрів, які дозволять нам охарактеризувати демографічну ситуацію у середовищі цієї мікрогрупи. До них віднесемо: по-перше, статеві-віковий склад населення, під яким будемо розуміти розподіл населення за статтю, віком та сімейним станом. Це дозволить не лише визначити число осіб чоловічої й жіночої статі, одружених та таких, що залишалися холостими й незаміжними, а й з'ясувати статеве співвідношення (число чоловіків на 100 жінок), чоловічий коефіцієнт (частку чоловіків

у загальному складі населення) і розглянути вікову структуру населення. По-друге, спробуємо встановити показники природного руху населення, які включають в себе народжуваність, смертність та приріст населення. Необхідно зазначити, що у демографії під поняттям народжуваності мають на увазі частоту дітонародження, під поняттям смертності — частоту смертей у тій чи іншій сукупності населення, а приріст населення розглядають як різницю між народжуваністю і смертністю. По-третє, буде проаналізовано антропонімію старообрядців Гетьманщини — набір власних імен та прізвищ, які використовувалися представниками цієї етноконфесійної спільноти.

Для чіткішого уявлення про демографічну поведінку представників цієї групи населення Північної Гетьманщини будемо порівнювати їхні показники з показниками православного населення мікрорегіону. З цією метою з Румянцевського опису візьмемо переписи 10 українських сіл, розташованих у тій же Топальській сотні Стародубського полку, що й вибрані для аналізу старообрядницькі слободи. Це, зокрема, такі населені пункти: Денисовичі, Замишів, Лисе, Рудня Унеча, Старі Щербиничі, Сушани, Футор, Чолхів, Шумилівка, Щербиничі²⁸⁹.

§ 1. Статеві-віковий склад населення

Аналіз статеві-вікового складу “государевих малоросійських описних розкольницьких слобод” розпочнемо з визначення числа старообрядців обох статей, які населяли їх на момент проведення Румянцевського опису. Зауважимо, що в своїх підрахунках ми не братимемо до уваги тих осіб, які були лише приписані до вищеназваних населених пунктів, сплачували там податки, а самі жили в інших місцях, за межами старовірських поселень, через те, що дані про них у переписних книгах зазвичай неповні. Отже, за нашими даними, у вибраних для аналізу 10 слободах на час укладання опису 1767 р. проживало 7638 осіб — 3892 чоловіки і 3746 жінок. Полкові села були менш населеними. У них, за даними переписних книг, жило 4602 особи — 2422 чоловіки та 2180 жінок.

289. ЦДІАК України — Ф.57, оп.1, спр.114.

Наступним кроком нашого дослідження буде поділ цього населення на великі вікові групи, що дасть можливість визначити вікове співвідношення в обох аналізованих етноконфесійних спільнотах. В історичній демографії існують різноманітні способи такого вікового поділу населення. Наприклад, французькі вчені, Л. Анрі та А. Блюм, називають у своїй роботі два — розподіл на молодих (0-19 років), дорослих (20-59 років) і літніх (60 і старші) та поділ на дітей (0-14 років), осіб активного віку (15-64 роки) і літніх (65 і старші)²⁹⁰. У Румянцевському описі існує свій, дещо відмінний від двох попередніх — діти (0-14 років), особи активного віку (15-59 років) та літні “пестарельє” (60 років і старші)²⁹¹. Ми в своєму дослідженні скористаємося саме цим поділом, як таким, що найбільше відповідає специфіці нашого джерела та уявленням тогочасного суспільства про тривалість дитинства й настання старості. Під час побудови таблиці до цього поділу, за прикладом російських колег²⁹², додамо ще дві додаткові графи — про число чоловіків і жінок та про співвідношення “їдців” і “працівників” (див. табл.3).

Таблиця 3.

Розподіл населення за великими віковими групами

Вікова група	0-14			15-59			60 і старші			Їдці
	Р	Ч	Ж	Р	Ч	Ж	Р	Ч	Ж	
Поселення	Р	Ч	Ж	Р	Ч	Ж	Р	Ч	Ж	Працівники
Слободи	2988	1468	1520	4353	2243	2110	297	181	116	1,8
Села	1928	1014	914	2411	1274	1137	263	134	129	1,9

Проведений нами розподіл засвідчив, що в обох аналізованих групах був молодий, притаманний аграрному (доіндустріальному) суспільству склад населення. Частка літніх людей в обох випадках незначна. Серед старообрядців вона була меншою — 3,9%, ніж серед православних — 5,7%. Пояснюється це, очевидно, тим, що значну частину населення “описних

290. Анрі Л., Блюм А. Указ. соч., С.23.

291 ЦДІАК України — Ф.57, оп.1,спр.117, арк. 112зв.

292. Кончаков Р.Б., Милехин М.Н., Морозова Э.А. Половозрастной состав крестьянского населения Тамбовской губернии в середине XIX в. // <http://www.kraeved.ru/tambovdem/theses.php?id=tes_tambov98.hokk>.

слобод” становили мігранти, серед яких закономірно домінували представники молодших вікових груп.

Таблиця демонструє також відносно збалансований в обох випадках статевий склад населення — скрізь, за винятком дитячої групи, в старообрядців переважають чоловіки. Співвідношення “ідців” і “працівників” засвідчує, що в селах один трудівник мав утримувати більше “ідців”, ніж в “описних слободах”, щоправда не набагато. Можливо, це зумовлювалося тим, що у селах, як побачимо далі, частка великих патріархальних сімей була дещо більшою, ніж у слободах.

З метою детальнішої характеристики старообрядницького соціуму Гетьманщини усі відомі нам показники внесемо до таблиці, яку в історичній демографії називають таблицею необроблених даних²⁹³. Вона передбачає розподіл населення за віком, статтю та сімейним станом, що дозволить чіткіше уявити структуру аналізованої групи населення Гетьманщини, а вміщені до неї відомості допоможуть нам у подальшому при обчисленні демографічних коефіцієнтів, визначенні шлюбного стану населення, з'ясуванні структури старообрядницьких сімей тощо. За одиницю вікового поділу візьмемо п'ятилітні вікові групи. (*див. табл.4*).

Для порівняння до такої ж таблиці вносимо й дані по полкових селах (*див. табл.5*).

Відображений у таблиці статевий поділ слобідських жителів дозволяє визначити ще й такі важливі дані, як чоловічий коефіцієнт (частка чоловіків у загальному складі населення) та статеве співвідношення — частку чоловіків на 100 жінок²⁹⁴.

Перший показник вираховується шляхом простого поділу числа чоловіків на загальне число мешканців. У старообрядницьких слободах (3892/7638) коефіцієнт дорівнює 0,509 і вказує на відносну рівність у співвідношенні статей, з зовсім незначною перевагою чоловіків. У полкових селах аналогічний показник вищий — 0,526, що засвідчує значно більшу перевагу чоловіків серед православного населення.

293. Анри Л. Блюм А. Указ. соч., С.16.

294. Там само, С.22.1

**Розподіл населення “описних слобод”
за статтю, віком та сімейним станом**

Таблиця 4.

Вікова група (роки)	Чоловіки					Жінки				
	Холості	Жонаті	Вдівці	Нез'ясов. сім. стан	Всього	Холості	Заміжні	Вдови	Нез'ясов. сім. стан	Всього
0-4	435				435	526				526
5-9	577				577	539				539
10-14	456				456	451	4			455
15-19	401	23			424	273	65			338
20-24	192	196			388	52	355	2		409
25-29	53	232	2	2	289	10	308	6		324
30-34	25	296			321	7	260	9		276
35-39	16	247	3		266	4	211	13		228
40-44	8	201	6		215	3	164	32	6	205
45-49	12	133	1	1	147	1	89	41		131
50-54	6	101	8		115	6	88	37		131
55-59	3	71	4		78	7	40	21		68
60-64	9	59	8		76	5	28	34		67
65-69	2	35	4		41	1	8	11		20
>70	10	43	11		64		17	12		29
Всього	2205	1637	47	3	3892	1885	1637	218	6	3746

Таблиця 5.

**Розподіл населення українських сіл
за статтю, віком та сімейним станом**

Вікова група (роки)	Чоловіки				Жінки					
	Холості	Жонаті	Вдівці	Нез'ясов. сім. стан	Всього	Холості	Заміжні	Вдови	Нез'ясов. сім. стан	Всього
0-4	373				373	363				363
5-9	359				359	320				320
10-14	280	2			282	231				231
15-19	238	28			266	136	52	1		189
20-24	83	116		10	209	8	199	2		209
25-29	17	123	2	1	143		152	2		154
30-34	7	216	6	3	232	1	221	9		231
35-39	1	81	1	1	84		58	1		59
40-44		161	3	2	166		132	21	2	155
45-49		51	3	1	55		36	5		41
50-54	2	82	8		92		53	28	1	82
55-59		21	6		27		14	3		17
60-64		34	5	2	41		29	20	1	50
65-69		22	3		25		3	8		11
>70		31	36	1	68		19	45	4	68
Всього	1360	968	73	21	2422	1059	968	145	8	2180

Під час розрахунку статевого співвідношення цей результат простежується ще чіткіше. Обчислюють його, поділивши число чоловіків на число жінок і помноживши на 100. Отже, для старообрядницьких слобод формула має такий вигляд:

$$\text{Співвідношення статей} = 100 \times \frac{3892}{3746} = 103,9,$$

$$\text{а для православних сіл такий: } 100 \times \frac{2422}{2180} = 111,1$$

Останній показник в історичній демографії вважається високим. Однією з причин такої високої переваги чоловіків над жінками називають недооблік маленьких дівчаток та самотніх вдів²⁹⁵. Проте у нашому випадку частка дівчаток і вдів у структурі населення сіл значно перевищувала їхню частину серед жіноцтва “описних слобод”. Зокрема, дівчатка віком 0-4 роки в селах становили 16,7%, а в слободах — 14,04%, вдови у селах — 6,7%, а в слободах — 5,8%. Тобто, якщо факт недообліку й мав місце, то в слободах він був більшим. А втім, могли бути й інші причини, пов’язані з більшим природнім приростом хлопчиків в окремі роки, зростанням жіночої смертності тощо.

Повнішу характеристику статевого співвідношення можна отримати, дослідивши ситуацію в окремих вікових категоріях. Для цього за допомогою вищезазваної формули враховують статеве співвідношення для всіх вікових груп (*див. табл. 6*).

Отримані результати ілюструють за допомогою графіка (*див. мал.4*). Вік позначається на абсцисі, а статеве співвідношення на ординаті. Вважається, що у відкритому населенні, тобто такому, яке зазнає впливу міграцій (а малоросійські старовіри були саме таким суспільством — Ю.В.), статеве співвідношення значною мірою залежить від різної мобільності чоловіків та жінок²⁹⁶. Крім того, на достовірність здобутих даних значною мірою впливають і такі чинники, як недооблік осіб однієї статі²⁹⁷, помилки у віці тощо. При побудові графіка,

295. Кончаков Р.Б., Милехин М.Н., Морозова Э.А. Указ. соч.

296. Анри Л., Блюм А. Указ. соч., С.27.

297. У документах XVIII ст., як правило, не завжди повно відображене жіноче населення через те, що оподаткуванню підлягали особи чоловічої статі.

Таблиця 6.

Вікове відношення за статтю

Вікова група	Співвідношення статей		
	Описні слободи	Полкові села	Типова таблиця
0-4	82,7	102,7	102,3
5-9	107,1	112,1	102,4
10-14	100,2	122	102,8
15-19	109,2	140,7	103,3
20-24	94,8	100	103,9
25-29	89,2	92,8	104,7
30-34	116,3	100,4	105,6
35-39	116,6	142,3	106,2
40-44	104,9	107,1	105,8
45-49	112,2	134,1	104,0
50-54	87,8	112,1	101,0
55-59	114,7	158,8	97,2
60-64	113,4	82	92,9
65-69	205	227,2	88,5
>70	217,2	100	78,8

крім показників по українських селах, візьмемо для порівняння ще й дані з типової таблиці ООН для закритого населення, наведену в роботі Л. Анрі та А. Блюма. Як стверджують вказані автори, в історичній демографії вважається, що середній показник статевого співвідношення має бути близьким до 105. У тому випадку, якщо він менший від 100 або більший за 110, дослідники передбачають недореєстрацію представників однієї зі статей. У доіндустріальному суспільстві це співвідношення швидко зменшується уже на першому році життя через підвищену смертність хлопчиків. У дітородний період співвідношення, навпаки, збільшується через зростання жіночої смертності у результаті смертей під час пологів. Згодом статеве співвідношення зменшується, бо чоловіча смертність у старших вікових категоріях перевищує жіночу²⁹⁸.

На основі складених нами таблиці та графіка розглянемо, наскільки статеве співвідношення в “описних слободах” відповідало вказаній класичній динаміці. У першій віковій групі (0-4 роки) цей показник становить 82,7, що набагато менше не лише від середнього, але й від нижнього. Можливо, що у цьому випадку маємо справу з дією обох вказаних французькими

298. Анри Л., Блюм А. Указ. соч., С.27-29.



дослідниками факторів — підвищеним рівнем смертності хлопчиків даного віку та їхнім недообліком. Показово, що в полкових селах співвідношення у цій віковій групі не лише відповідає загальній тенденції, але й майже повністю збігається з показником таблиці ООН. Співвідношення в двох наступних дитячих групах (5-9 та 10-14), незважаючи на доволі різке коливання, залишається у межах норми — 107,1 і 100,2. Воно несуттєво відрізняється від даних типової таблиці. В аналогічних же сільських групах надзвичайно високий показник — 112,1 та 122 — демонструє значну перевагу чоловіків. Якщо там мав місце недооблік жіночої половини населення, то він був доволі значним.

Ситуація у дітородних вікових групах (15-49 років) так само не завжди виглядає типовою, — якщо у першій категорії (15-19 років) показник відповідає нормі, тобто зростає до 109,2, то в двох наступних (20-24 та 25-25) він різко падає до 94,8 та 89,2. Якщо врахувати, що саме на ці дві вікові групи припадає найбільше піднесення жіночої репродуктивності²⁹⁹, а отже, за логікою, їхня смертність має рости, то відхилення від класичної моделі доволі значне. Ймовірно, що справа не лише в недообліку чоловіків цього віку, адже в українських селах в категорії 25-29 років також відбулося подібне зниження. У старших вікових категоріях цієї групи статеве співвідношення досить різко зростає і тримається на відносно

299. **Дьячков В.Л.** Труд, хлеб, любовь и космос или о факторах формирования крестьянской семьи во второй половине XIX - начале XX века // <<http://www.kraeved.ru/tambovdem/theses.php>>.

високому рівні, значно виходячи за верхню межу. Подібна ж ситуація спостерігається і в українських селах, хоча чоловіча перевага там набагато більша. У цілому, починаючи з тридцятилітнього віку, як серед старообрядців, так і серед православних, першість знову фіксується за чоловіками, але статеве співвідношення в обох цих групах населення набагато перевищило допустиму норму.

Статеве співвідношення у старшій віковій групі залишається таким же високим, а з шестидесяти п'ятилітнього віку стрімко зростає, більш ніж удвічі, перевищуючи середній показник. Лише серед осіб віком 50-54 роки перевага за жінками — 87,8. Зрозуміло, що така ситуація зовсім не відповідає традиційній демографічній моделі, адже співвідношення має, навпаки, знижуватися через вищий рівень смертності чоловіків у старших вікових групах. Саме так виглядає крива, побудована за даними типової таблиці.

Не схожим на неї виявилось й становище в полкових селах, населення яких було закритого типу. Крива графіка, яка характеризує статеве співвідношення у цих поселеннях, на останньому відрізку виглядає надзвичайно хаотично. Залишаючись на досить високому рівні, вона вказує на значну перевагу чоловіків серед представників старших вікових груп — 50-54 років та 55-59 років (112,1 і 158,8). У покоління 60-64 роки вона падає до 82, вказуючи тим самим на зміну статевого співвідношення на користь жінок, що для такого віку є економічним. Однак у наступній групі ця лінія надзвичайно швидко росте, аж до 227,2. Число чоловіків більш ніж удвічі перевищило число жінок. Зупиняється крива на повній рівності статей — 100 серед найстаршого віку.

Отже, статеве співвідношення старообрядницького населення Гетьманщини мало ряд особливостей, які відрізняли цю етноконфесійну групу як від інших мешканців регіону, так і від загальноприйнятої в історичній демографії моделі. Як видно з побудованого нами графіка, співвідношення статей у слободах, за винятком старших вікових груп, більше схоже на співвідношення типового зразка, ніж на аналогічний показник у сусідніх православних селах. У старших групах спостерігається стійка, зростаюча з віком, перевага чоловічого

населення, що кардинально відрізняється від класичної моделі. Причини такої ситуації слід, очевидно, шукати не лише в недоліках, залучених до аналізу статистичних джерел та особливостях їх формування, а й у своєрідній демографічній поведінці старовірів, у факторах, які впливали на формування основних демографічних показників.

Одним з найбільш апробованих інструментів для розуміння демографічних процесів вважається побудова статево-вікових пірамід. Цей метод дозволяє побачити загальну картину і не випустити окремих деталей. Піраміди являють собою двосторонні лінійчаті діаграми розподілу людності за віком і статтю. Вік позначають на вертикальній осі (ординаті), а чисельність — на горизонтальній (абсцисі)³⁰⁰. Ці дані відповідають поділу, прийнятому у таблиці (у нашому випадку п'ятилітня група).

Кожна така вікова категорія на діаграмі позначена у вигляді прямокутника, площа якого пропорційна чисельності групи. (див. мал. 5,6). Це дозволяє правильно вибудувати піраміду, незважаючи на те, що населення, як видно з таблиці, ділиться на нерівні вікові групи. Відносно останньої вікової групи — 70 років і старші, зазначимо, що вона включає в себе 25 років, оскільки даними про осіб старше 95 років в історичній демографії прийнято нехтувати. Для того, щоб ця група відповідала п'ятилітнім, необхідно її чисельність розділити на 25/5³⁰¹.

Обидві побудовані нами піраміди мають вигляд, характерний для статево-вікової структури традиційного суспільства. Широка основа біля їхнього підніжжя вказує на досить високу частку дітей в обох аналізованих групах населення. Поступове звуження пірамід доверху, аж до мінімальної частки старих людей, теж вказує на приналежність до аграрного суспільства.

Однак ідеально правильного звуження немає на жодній з пірамід, що закономірно пов'язане зі зростанням смертності відповідно до кожної старшої вікової групи. Крім того, на людей різного віку по-різному впливали хвороби, епідемії та

300. Демографический энциклопедический словарь. — С.65.

301. Анри Л., Блюм А. Указ. соч., С.26.

Статеві-вікова піраміда населення “описних слобод”

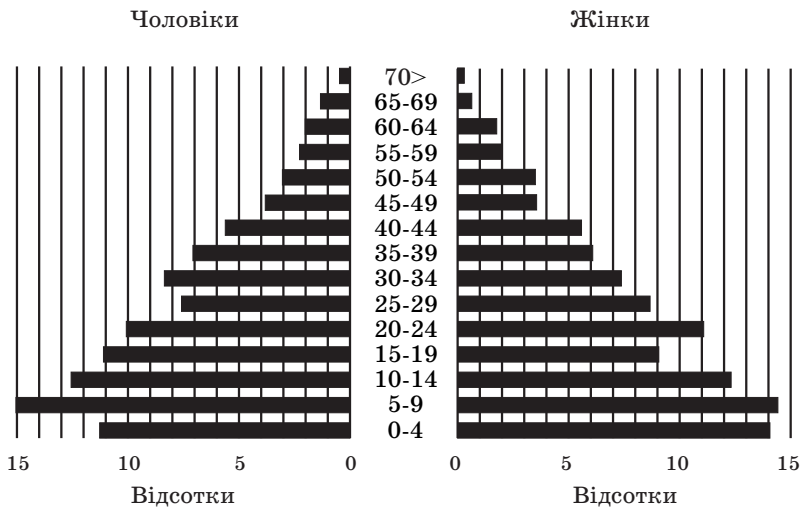

інші фактори. У зв'язку з цим вищеназване скорочення не завжди рівномірне, через що побудовані нами конструкції не схожі на піраміди в геометричному розумінні. Найбільш подібною до класичної є піраміда “описних слобод”, але й там із загального ряду вибивається кілька вікових груп.

На жаль, причини цих відхилень однозначно назвати не можливо. Однак спробуємо хоча б частково їх пояснити. Розпочнемо з підніжжя піраміди, яке відображає чисельність трьох дитячих вікових груп. Найменшою з них є наймолодша — 0-4 роки. Якщо порівняти її з пірамідою українських сіл чи з пірамідами, наведеними в роботі Л. Анрі та А. Блюма³⁰², то побачимо, що дана ситуація не типова для аграрного суспільства, адже ця група зазвичай найбільша. У нашому випадку вона складалася з дітей, народжених упродовж 1763-1767 рр. Очевидно, й причини, що зумовили таку ситуацію, слід шукати саме у тих роках. Найвірогідніше, що впливати на скорочення чисельності дітей цього віку могли принаймні дві відомі

302. Там само, С.25.

Статєво-вікова піраміда населення полкових сіл

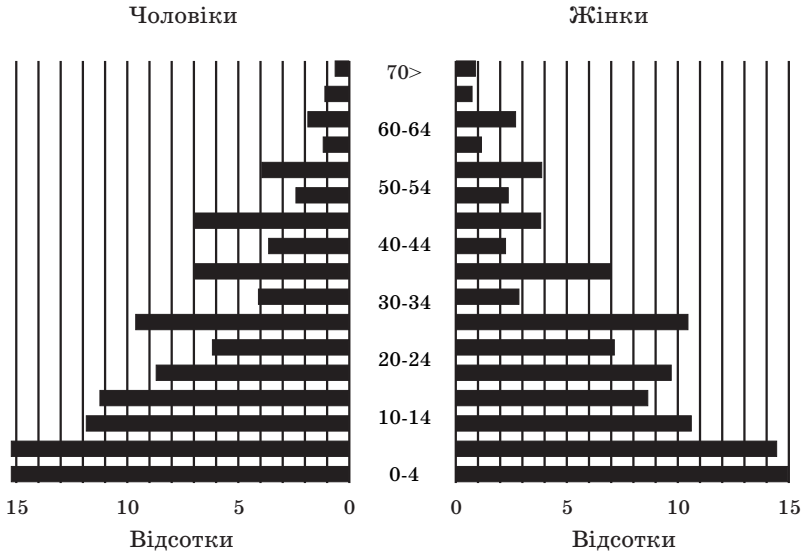

нам події — посуха 1766 р³⁰³ та міграція мешканців “описних слобод” до південних губерній, яка, як ми вже зазначали, найбільш масового характеру набула у 1767 р. Відносно першої причини необхідно зазначити, що посуха мала в старообрядницьких поселеннях значно серйозніші наслідки, ніж у полкових селах, очевидно, через слабку забезпеченість слобод орними землями³⁰⁴. Отже, й рівень дитячої смертності в них мав бути вищим.

Перше суттєве відхилення піраміди в категорії працездатного населення знову бачимо серед наймолодших представників цієї групи, але тепер з жіночого боку. Показово, що подібне явище спостерігаємо й серед українських жінок. Сумнівно, щоб це скорочення стало результатом якоїсь епідемії,

303. **Острась Е.С.** Врожайність зернових культур, хлібні ціни та забезпеченість населення хлібом в Лівобережній Україні в другій половині XVIII ст. — Донецьк: Вид-во Донецьк. нац. ун-ту, 2003. — С.11.

304. Для порівняння див.: ЦДІАК України — Ф.57, оп.1,спр.114 та спр.116,117.

адже неминуче скоротилося б і чоловіче населення. Версія про недооблік жіночої половини суспільства теж видається малоімовірною, адже у такому разі виходить, що на території Топальської сотні Стародубського полку переписувачі недообліковували в основному жінок цієї категорії. Однією з найвірогідніших причин такого різкого коливання могло бути досягнення ними шлюбного віку. Зокрема, за нашими підрахунками 19% жінок у 300 шлюбних парах слобод Воронок, Єленка, Климова, Клинци і Лужки були видані заміж саме у цьому віці. До того ж старовіри видавали своїх дівчат виключно за одновірців, що суттєво звужувало шлюбний ринок. Відповідно, частина виходила за межі “описних слобод” — до сусідньої Ветки, у різні міста Росії тощо. Втім, могли бути й інші причини.

У двох чергових вікових групах (25-29, 30-34) число жінок скорочується по висхідній лінії доволі плавно. У чоловічій піраміді, навпаки, спостерігається своєрідний провал у віці 25-29 років. Подібну ж картину бачимо й в українських селах. Таке різке зменшення чоловіків саме цього віку було, на нашу думку, викликане не природними, а механічними причинами і може мати кілька пояснень. По-перше, як уже зазначалось, у той час активізувався підтримуваний урядом переселенський рух до Астраханської, Білгородської та Новоросійської губерній. Ймовірно, серед переселенців частка чоловіків цього віку була доволі значною. По-друге, загальновідомо, що стародубські старовіри активно займались так званими “отхожими промислами”. Тобто частина молодих чоловіків могла перебувати під час перепису за межами слобод і не була внесена до реєстру. Однак, в обох випадках, зменшення вікової групи стосувалося б лише самих старовірів і зовсім не стосувалося б решти мешканців регіону.

Найбільш прийнятним поясненням стосовно зменшення числа чоловіків цієї групи, на нашу думку, є рекрутські набори, які саме у той час поширилися й на територію Малоросії³⁰⁵. Необхідно зауважити, що запровадження рекрутчини приз-

305. Леонов О.Г., Ульянов И.Э. Регулярная пехота :1698-1801 / История Российских войск. — М.: ТК О АСТ, 1995 — С.127.

вело не лише до реального зменшення в краї чоловіків цього віку, а й викликало таке явище, як свідоме приховування числа придатних в рекрути. Подібна реакція була явищем цілком закономірним, поширеним і в інших регіонах Європи. Так, польський дослідник М. Копчинський однією з причин зменшення чоловіків цього ж віку називає переховування молодих людей перед набором до війська³⁰⁶. Зауважимо, що на відміну від старовірів, польські селяни не мали релігійних упереджень щодо військової служби. У нашому ж випадку рекрутчина була однією з найбільш неприйнятних для старовірів державних повинностей. Їхнє небажання служити у війську значною мірою пов'язане з особливістю віровчення, яке забороняло голити бороди³⁰⁷. На велике значення цієї догми у житті стародубських старообрядців указував і підполковник Д. Шмаков, який перебував у слободах на початку 1774 року. У своєму донесенні Київському генерал-губернаторові Ф. Воєйкову він писав таке: “...здесьних слобод обыватели брадобритие почи-

306. **Kopczyński M.** Studia nad rodziną chłopską w Koronie w XVII-XVIII wieku. — Warszawa: Wydawnictwo Krupski i S-ka, 1998. — S.75.

307. У старообрядництві гоління борід — один з найбільших гріхів. Дуже часто воно прирівнюється до злочинів, а у деяких безпопівських згодах взагалі вважається ересью (Дет. див.: **Вургафт С.Г., Ушаков А.И.** Указ. соч., С.54). Старовіри надавали бороді особливий, сакральний, сенс, що виразилося у повір'ях: “*Чем борода шире, а усы длиннее, тем человек считается святее*”, “*Образ Божий в бороде, а подобие в усах*”. До того ж серед старообрядців панувало переконання, що без бороди не впусять до раю. “*Не брить и не стрич бороды — дело христианское, дело немаловажное — это есть исполнение предписанного Церковью закона, обязательно для верующих в Бога и его святую Церковь*” — писав у XVIII ст. невідомий старообрядницький автор. (Неизвестный старообрядческий автор. О брадобритии // <<http://www.rustrana.ru/article.php?nid=3869>>. ; Детальніше про роль бороди в російській народній культурі див.: **Успенский Б.А.** Филологические разыскания в области славянских древностей. — М., Изд-во Моск. ун-та, 1982. — С.173-175.) Крім того, для впізнання збіглих рекрутів практикувалася наколка у вигляді хрестика на кисті правої руки. Старовіри розглядали це, згідно своїх есхатологічних уявлень, як позначенням “печаттю Антихриста”. (**Леонов О.Г., Ульянов И.Э.** Указ. соч. — С.19.)

тают за всякий себе грех и за душевное повреждение, почему не токмо бороды брить приступать они охоты [не имеют], но и без какого-либо в том отрицания по некоторых случаях убегают [...], и потому во время рекрутских наборов всегда между теми обывателями бывает всякое взволнование, а годные в рекруты [...] бывают в великом страхе, для чего стараются всегда разведать о рекрутском наборе. И как только, хотя и не настоящим народном слухе поведают, то и обращают себя к побегам. [...] Многие приступают принять себе смерть, нежели бороду брить ...”³⁰⁸.

Старовіри намагались уникнути виконання неприпустимої для них повинності. З цією метою у лютому 1774 року бурмістр стародубських слобод О. Хрущов від імені своїх одновірців подав чолобитну на ім'я Катерини II. Старообрядці прохали звільнити їх від рекрутчини, а натомість брати з них гроші або дозволити наймати замість себе вільних. Їхнє прохання підтримував і київський генерал-губернатор. Він, зокрема, вважав за краще: *“чтобы во время рекрутских наборов брать с них, раскольников, по указанной цене деньгами, нежели натурою рекрут, для того, что они в военной службе по их легкомыслию и непостоянству быть совсем не надежны и никакой пользы в них не видно, а также и все их слободы в прежнем их состоянии быть не могут, но от времени до времени пришед в упадок сделают интересный убыток в получении с них подушного налога и других доходов”*. Відповідь Сенату на ці звернення надійшла у листопаді того ж року. Указана чолобитна була відхилена, а генерал-губернаторові нагадали, що він має діяти лише у рамках існуючого законодавства. Рекрутів наказувалось брати виключно “натурою”, навіть із числа братії монастирів та скитів³⁰⁹.

308. ЦДІАК України — Ф.59, оп.1, спр.7445, арк.1.

309. Там само, арк.17-17зв. Очевидно Сенат, у своїх діях керувався положеннями “Генерального учреждения о сборе в государстве рекрут и о порядках, какие при наборе исполнять должны” (1766 р.). За ним рекрутчина поширювалася на усі стани населення, а грошовий внесок замість виконання цієї повинності дозволялося вносити лише майстровим тих заводів і фабрик, які не мали приписних сіл. (Леонов О.Г., Ульянов И.Э. Указ. соч., С.126.)

Чергове суттєве відхилення у звуженні піраміди бачимо серед жінок віком 45-49 рр. Очевидно, що на це коливання впливали якісь, поки що невідомі для нас, соціально-демографічні фактори. Їхній спектр може бути досить широкий — від зростання смертності через голод та епідемії у 1718-1722 рр. до дефіциту на місцевому “шлюбному ринку”.

Ближче до вершини, де показані представники старших вікових груп — так звані “престарелые” — відбувається відносно плавне скорочення, що, безумовно, є результатом природної смертності.

Таким чином, побудова статево-вікових пірамід дозволила детальніше розглянути вікову структуру населення старообрядницьких слобод Гетьманщини, звернути увагу на чинники, які могли впливати на формування окремих вікових категорій. Крім того, споруджені нами піраміди ще раз чітко засвідчили, що основна маса старовірів належала до працездатного населення віком від 15 до 60 років. Серед чоловіків його частка становила 57,9%, а серед жінок 58,1%. Другою за чисельністю категорією були діти, як ми вже зазначали — 37,6% і 40,4%. Найменшу категорію населення становили люди похилого віку — 4,5% та 2,2%. Перевага працездатного населення та великий відсоток дітей вказують на значний демографічний потенціал та трудові можливості мешканців “описних слобод”, засвідчують характерний для аграрного суспільства молодий склад населення. Розподіл цих категорій за окремими п'ятилітніми віковими групами був нерівномірним, що пояснюється як природними (народжуваність, смертність), так і механічними (рекрутчина, промисли, міграція) причинами.

§ 2. Природний рух населення

Залучені нами для аналізу демографічної ситуації в “государевих описаних малоросійських розкольницьких слободах” джерела дозволяють розглянути категорії, які включає в себе поняття природного руху населення — народжуваність, смертність і приріст населення.

2.1. Народжуваність.

Розпочнемо зі з'ясування показників народжуваності, які займають важливе місце у дослідженні демографічних про-

цесів. Їх виміри здійснюються за допомогою коефіцієнтів, які відповідно класифікуються на загальні, спеціальні (чоловічі й жіночі) та окремі (вікові, кумулятивні й ін.). У своєму дослідженні зупинимось на загальному та сумарному коефіцієнтах народжуваності. З огляду на те, що джерело включає в себе дані станом лише за один 1767 р., для визначення скористаємося методикою, запропонованою французькими демографами Л. Анрі та А. Блюмом, яка передбачає використання одного переписного листа³¹⁰.

Найбільш поширеним є загальний коефіцієнт народжуваності, який обчислюється простим співвідношенням числа живонароджень одного року до середньої чисельності населення того ж року. Для його визначення користуються такою формулою:

$$n = \frac{N}{P} \times 1000$$

де N — число народжень за даний період; P — число населення на середину періоду (середньорічне населення). Розрахунки проводяться в проміле ‰ (тобто на 1000 чоловік)³¹¹.

Однак, перш ніж перейти до обчислень коефіцієнта, потрібно з'ясувати показники смертності немовлят, про які джерело нічого не повідомляє, і без врахування яких коефіцієнт народжуваності не буде точним. Зазначимо, що в проведеному нами розподілі населення за віковими групами P_{0-4} означає число дітей віком 0-4 роки, які вижили з числа N_{0-4} дітей, що народилися за останні 5 років, а P_{5-9} — число дітей, які вижили з числа N_{5-9} дітей, що народилися за останні 10 років.

Для того щоб дізнатися, яке співвідношення між $\frac{N_{0-4}}{P_{0-4}}$ та $\frac{N_{5-9}}{P_{5-9}}$,

звернемося до даних, отриманих Л. Анрі та А. Блюмом на основі типових таблиць смертності Коула й Демені³¹². Для своїх обчислень використаємо показники, які пропонуються для того випадку, коли рівень смертності немовлят становив 300

310. Анри Л., Блюм А. Указ. соч., С.15-50.

311. Демографический энциклопедический словарь. — С.209.

312. Анри Л., Блюм А. Указ. соч., С.41.

на 1000, адже саме він, на думку Б. Миронова, був притаманний у XVIII ст. регіонам Європейської Росії³¹³.

Спочатку вирахуємо число народжень для населення віком 0-4 роки. Згідно запропонованої вищеназваними авторами таблиці виберемо середній коефіцієнт для рівня смертності 300 на 1000. Він становить 1,61. Оскільки Румянцевський перепис проводився у слободах у 1767 р., то, відповідно, діти цієї вікової групи народилися у 1763-1767 рр. Їхнє загальне число, згідно перепису, становить 961 особу. Отже, з урахуванням дитячої смертності число народжень в указаний період становило:

$$N_{1763-1767} = 1,61 \times 961 = 1547.$$

У такий же спосіб вираховуємо й чисельність дитячої групи 5-9 років. Середній коефіцієнт для неї становить 2,1, а народження припадає на 1758-1762 рр.

$$N_{1758-1762} = 2,1 \times 1116 = 2344.$$

Для того, щоб розпочати обчислення коефіцієнтів народжуваності, нам необхідно встановити середню чисельність населення в 1758-1762 та 1763-1767 рр. Вважається, що зростання населення у ту епоху відбувалось досить швидкими темпами³¹⁴ — не менше ніж 1% на рік³¹⁵. У зв'язку з цим середня чисельність населення 1758-1762 рр. могла б дорівнювати $0,925 \times 7638 = 7065$ осіб. Середнє число народжень того періоду становило 468 осіб. Відповідно й коефіцієнт народжуваності дорівнював:

$$n = \frac{468}{7065} \times 1000 = 66,2\text{‰}.$$

Для періоду 1763-1767 рр. середня чисельність населення могла дорівнювати $0,975 \times 7638 = 7447$ осіб. Середньорічне число народжень у той період становило 309, а коефіцієнт відповідно:

$$n = \frac{309}{7447} \times 1000 = 41,5\text{‰}.$$

313. **Миронов Б.Н.** Социальная история России периода империи (XVIII - начала XX в.): В 2-т. — 3-е изд., исп., доп. — СПб.: "Дмитрий Буланин", 2003. — Т.1. — С.199.

314. Там же, С.179.

315. **Анри Л., Блюм А.** Указ. соч., С.43.

Як бачимо, коефіцієнт народжуваності першої групи значно вищий від коефіцієнта другої групи. Щоправда, в обох випадках вони відповідають надвисокому рівню народжуваності³¹⁶. Якщо ж за допомогою простої арифметичної дії вирахувати з них середній показник, то виходить 53,8‰, що ненабагато вище від того рівня народжуваності, який у досліджуваний період був характерний для селян Європейської Росії — 51‰³¹⁷.

Так же само підрахуємо загальний коефіцієнт народжуваності й для українських сіл. Число дітей, які в них народилися упродовж 1763-1767 рр. (P_{0-4}), становило 736 осіб. За умови, що рівень дитячої смертності був таким же, як і в попередньому випадку, число народжень для цієї групи населення було:

$$N_{1763-1767} = 1,61 \times 367 = 1185 \text{ осіб.}$$

У групі 1758-1762 (P_{5-9}) років народження число дітей дорівнювало 679, а число народжень для цієї групи відповідно становило

$$N_{1758-1762} = 2,1 \times 697 = 1426 \text{ осіб.}$$

Середня чисельність населення 1763-1767 рр. дорівнювала $0,975 \times 4602 = 4487$, а чисельність 1758-1762 рр. — $0,925 \times 4602 = 4257$ осіб. Відповідно, й середньорічне число народжень для першої групи становить 237, а для другої — 285 дітей. На основі цих даних вирахуємо загальні коефіцієнти народжень:

$$n_{1763-1767} = \frac{237}{4487} \times 1000 = 52,8\text{‰}, \text{ а}$$

$$n_{1758-1762} = \frac{285}{4257} \times 1000 = 66,9\text{‰}.$$

Середній показник дорівнює 60‰, тобто також був надвисоким.

Таким чином, порівняння цих двох коефіцієнтів вказує на те, що в “описних слободах” народжуваність хоча й була на досить високому рівні, та все ж поступалася аналогічному показникові українських поселень регіону.

316. За шкалою оцінки народжуваності, яку запропонували Б. Урланіс та В. Борисов, загальні коефіцієнти менші 16‰ вважаються низькими, з 16 до 24‰ середніми, з 25 до 29‰ — вище середніх, з 30 до 39‰ — високими, а 40‰ і більше — надвисокими. (Демографический энциклопедический словарь. — С.209.)

317. Миронов Б.Н. Указ. соч., С.179.

Однак необхідно зауважити, що проаналізовані вище коефіцієнти вважаються в історичній демографії доволі відносними, бо включають до свого знаменника не лише осіб, які можуть мати дітей, а й тих, хто їх мати не може. У зв'язку з цим спробуємо визначити точніший показник, яким демографи вважають сумарний коефіцієнт народжуваності, оскільки він характеризує середнє число народжень в однієї жінки в гіпотетичному поколінні за все її життя. Він являє собою відношення числа народжень за попередні п'ять років до середньої чисельності жінок, точний вік яких перебуває в межах $\alpha-2,5$ та $\alpha+2,5$, де α — середній вік жінок під час народження дітей у відповідності з коефіцієнтами загальної народжуваності за ті п'ять років, які розглядаються. Вираховується цей коефіцієнт

за формулою: $\sum f = \frac{5N}{\bar{F}}$,

де $5N$ — число народжень за останні п'ять років, а \bar{F} — чисельність групи жінок, точний вік яких знаходиться у вказаних межах³¹⁸. Цей вік невідомий, бо у нашому розпорядженні є лише статево-віковий поділ населення, однак вважається, що він близький до 30 років. Тому беруть середню чисельність жінок віком між 27,5-32,5 роками. За умови, що сходи вікової піраміди з жіночого боку утворюють майже пряму лінію з 15 до 45 років, чи принаймні з 20 до 45 років, то ця величина вираховується як половина суми чисел для 25-29 років та 30-34. Однак у нашому випадку простежуються відхилення від прямої (*див. мал. 5*). За таких обставин підраховують суму чисел для 20-24, 25-29, 30-34, 35-39 років (*див. табл. 4*) і ділять її на 4. Отже, число слобідських жінок у віці 27,5-32,5 становило:

$$\bar{F} = \frac{409 + 324 + 276 + 228}{4} = 309 \text{ осіб}^{319}.$$

За $5N$ візьмемо число народжень у 1763-1767 рр. — 1547 осіб. Таким чином, сумарний коефіцієнт у слободах дорівнював:

$$\sum f = \frac{1547}{309} = 5,0.$$

318. Анри Л. Блюм А. Указ. соч., С.45.

319. Там само, С.44-47.

Отже, слобідська жінка, яка досягла 50 років, у середньому народжувала 5 дітей. Незважаючи на те, що цей коефіцієнт менший, ніж загалом по території Європейської Росії (6-8)³²⁰, за демографічними параметрами він вважається високим³²¹.

Аналогічним способом обчислюємо й сумарний коефіцієнт народжуваності для українських сіл (див. табл. 5). Чисельність жіночої групи в них становила:

$$\bar{F} = \frac{209 + 154 + 231 + 59}{4} = 163 \text{ особи,}$$

а число народжень за останні 5 років $5N = 1185$ осіб. Сумарний коефіцієнт становить:

$$\sum f = \frac{1185}{163} = 7,2.$$

Отриманий результат засвідчує, що українки з полкових сіл упродовж репродуктивного періоду народжували більше дітей, ніж росіянки з старообрядницьких слобод. Як бачимо, коефіцієнт народжуваності українок більше відповідав загальноросійській практиці.

Значною мірою величина коефіцієнтів народжуваності залежить від частки жінок репродуктивного віку (15-49 років)³²² у віковій структурі населення. В “описних слободах” проживало 3746 жінок, 51% (1911 осіб) яких належала до репродуктивного віку. Переважна більшість із них — 76% (1452 особи) — на час перепису були заміжніми, а 5,4% (103 особи) становили вдови, тобто ті, що перебували в шлюбі раніше. Важливу роль відіграє також і розподіл цих жінок за віковими групами, адже рівень народжуваності у 15 років близький до 0, між 20-30 роками досягає максимуму, а до 50 знову сходиться на 0. У слободах ця динаміка була традиційною. Розглянемо це на конкретному прикладі. Для аналізу виберемо тих жінок

320. **Миронов Б.Н.** Указ.соч., С.179.

321. Сумарний коефіцієнт вище 4,0 вважається високим, а нижче 2,15 — низьким. (Демографический энциклопедический словарь. — С.209.)

322. Дет. див.: **Архангельський В.И.** Репродуктивный возраст, Репродуктивный период// Демографический энциклопедический словарь. — С.370.

Таблиця 7.

Число народжень у вікових групах

Вік матерів	Число дітей	%	Вік матерів	Число дітей	%
15-19	100	8,4	35-39	146	12,2
20-24	306	26	40-44	48	4,1
25-29	308	26,1	45-49	22	2
30-34	251	21,2	Разом	1181	100

із нуклеарних сімей³²³, які підпадають під вказані вікові параметри і мають дітей. Щоправда, потрібно зауважити, що до опису внесено лише ті їхні діти, які вижили, а не всі, яких вони народили. Однак, на нашу думку, це не може суттєво вплинути на загальну динаміку народжуваності у вікових групах. Таких родин виявилось 390. У них, за нашими підрахунками, була 1181 дитина. Середній показник невеликий — 3 дитини на жінку, а отже, й на парну сім'ю. Якщо розподілимо цих дітей за віковими групами їхніх матерів, отримаємо такий результат (*див. табл. 7*).

Зауважимо, що найбільша частка дітей у першій категорії (15-19 років) була народжена 19 літніми жінками — 34 особи. Основний репродуктивний вік повністю збігається з зазначеним — 20-29 років. Жінками саме цього віку була народжена більшість дітей — 614 (52%). Отже, показники народжуваності й максимальний репродуктивний вік жінок у поселеннях старовірів на території Гетьманщини у зазначений період відповідав загальним демографічним тенденціям. Найвизрашніше це простежується у графічному зображенні (*див. мал. 7*):

Показово, що найчисельнішими віковими групами серед старообрядок репродуктивного віку були саме ті, які відповідають найвищому рівню народжуваності. Зокрема, до групи 20-24 роки належало 409 осіб, а до групи 25-29 років — 324 особи, або 38% усіх жінок цієї категорії.

У взятих для аналізу полкових селах, за даними Румянцевського опису, мешкало 2180 жінок, серед яких частина

323. Нуклеарними (від лат. nucleus — ядро), вважають сім'ї, які включають тільки шлюбну пару з дітьми, котрі не перебувають у шлюбі, або шлюбну пару, яка не має дітей, або одного з батьків з дітьми.

Графік рівня народжуваності в “описних слободах”

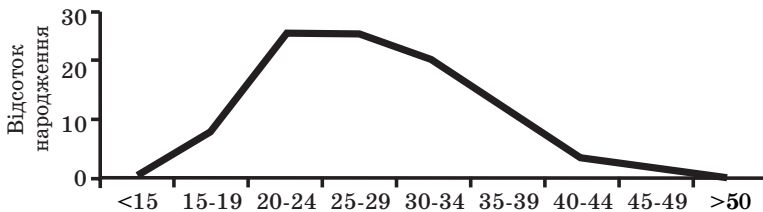

осіб репродуктивного віку була дещо меншою, ніж у слободах — 47,6% (1038). Частка заміжніх була більшою, ніж у слободах — 82% (850 осіб), а вдів — трохи меншою — 4% (41 особа). Чисельність груп з найвищим рівнем народжуваності була не найбільшою, як у слободах, але доволі суттєвою — 35%.

Отже, якщо порівняти “описні слободи” й полкові села, отримаємо досить цікаву картину — в структурі жіночого населення слобод частка осіб репродуктивного віку була більшою, ніж у структурі жіночого населення сіл. Чисельнішими були у слободах і вікові групи з максимальним рівнем репродуктивності, однак, як ми з’ясували, за рівнем народжуваності сільські жінки суттєво випереджали слобідських.

Якщо ж зіставити ці дві групи поселень за часткою дітей у загальній структурі населення, то побачимо, що слободи також дещо поступалися селам — 39% проти 41%. Отже, закономірно, що не лише число народжених, але й число дітей, що вижили, теж було меншим. Це, в свою чергу, впливало й на число дітей у шлюбних пар. Відповідно, частка багатодітних шлюбних пар в полкових селах була більшою (*див. мал.8.*).

У зв’язку з цим постає питання: які чинники сприяли тому, що рівень народжуваності в “описних слободах” був нижчим, ніж в полкових селах та поступався загальноприйнятим нормам того часу?

Пояснення, на нашу думку, можуть бути такими: по-перше, цей процес був тісно пов’язаний із зростанням в економічній діяльності старовірів частки відхожих промислів та торгівлі³²⁴,

324. Сезонні роботи тривали з весни і до пізньої осені. Чоловіки повертались у слободи на осіннє свято Казанської Богоматері (4 листо-

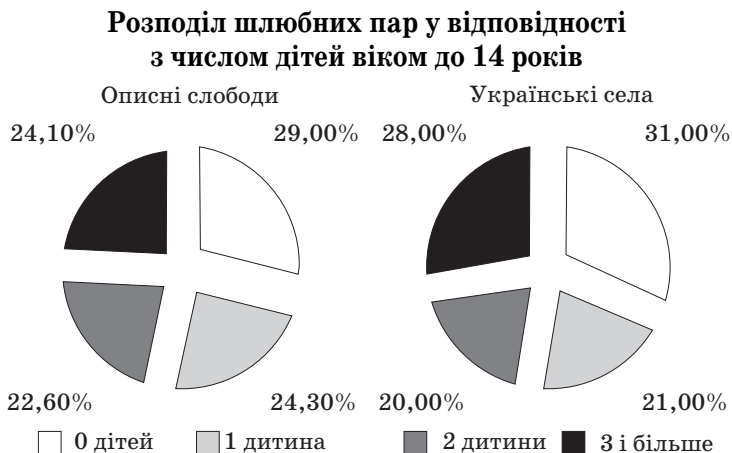

що, за твердженням Б. Миронова, було важливим чинником зниження народжуваності³²⁵. По-друге, не слід відкидати і ймовірність внутрішньосімейного регулювання, значною мірою зумовленого конфесійною належністю³²⁶. У цьому плані значну роль могли відігравати такі особливості віровчення, як суворе дотримання старовірами постів та добровільне самообмеження сексуальних взаємин³²⁷.

пада н. с. — Ю.В.). (Нечаева Г.Г. Указ. соч., С.43.) Йшли в основному у південні губернії для заняття городництвом і баштанництвом. Окремі старообрядницькі поселення у цей період значно пустіли. (Див.: **Абрамов І.С.** Поездка в Стародубье.. — С.290; Россия. Краткое географическое описание. — С.217. Про розвиток торгівлі та промислів дивіться також: **Перекрестов Р.І.** Источники накопления капиталов старообрядцами... — С.78-83.).

325. **Миронов Б.Н.** Указ. соч., С.180-181.

326. Один з дослідників проблеми народжуваності **К.Тешке** зазначав, що: “Зниження народжуваності часто пов’язується із ставленням до ідеї внутрішньосімейного регулювання народжуваності з боку осіб певного віросповідання або національності”. (Див. **Тешке К.** Особенности рождаемости в Центральной и Южной Европе до первой мировой войны. // Брачность, рождаемость семья за три века: Сб. статей/Под ред. А.Г. Вишневого и И. С. Кона. — М.: Статистика, 1979. — С.119).

327. Див. **Эткинд А.** Указ. соч.; **Волошин Ю.** Старовіри Гетьманщини в Генеральному описі Лівобережної України... — С. 117-142.

2. 2. Смертність

Другим не менш важливим демографічним параметром відтворення населення є смертність. Для з'ясування її показників в історичній демографії використовують різноманітні коефіцієнти, найпоширенішим із яких є загальний коефіцієнт смертності (m). Він виражається в проміле (‰) і вираховується за формулою:

$$m = \frac{M}{P \times T} \times 1000,$$

де M — число померлих протягом певного періоду, P — середня чисельність населення, а T — тривалість періоду.

У зв'язку з тим, що на основі даних Румянцевського опису з'ясувати рівень смертності практично неможливо, бо він майже не містить необхідної інформації, для обчислення вищезазначеного коефіцієнта звернемося до матеріалів III (1765) та IV (1782) ревізій. Ревізькі реєстри мають значно більші інформативні можливості, оскільки включають дані відразу двох переписів. До того ж у них досить точно зафіксовані померлі між ревізіями мешканці слобод, що, відповідно, дає можливість визначити рік їхнього народження та вік на момент смерті. Суттєвим недоліком, на нашу думку, є те, що в цих документах зовсім не відображені особи, які народилися після завершення III і померли до початку IV ревізії. Однак точніших даних у нашому розпорядженні, на жаль, не має.

Слід також зауважити, що ревізькі реєстри, якими ми будемо користуватися, стосуються лише половини з досліджуваних слобод і тільки один із них — реєстр слободи Клишків³²⁸ — охоплює всіх мешканців, які проживали там на той момент. Три інших, які описують Клишків, Деменку та Злинку³²⁹, включають лише ту частину населення, що була записана селянами, залишаючи поза увагою купців та міщан.

Отже, враховуючи незначну відмінність показників смертності між представниками різних станів, спробуємо вирахувати загальний коефіцієнт смертності для тієї частини слободжан, яка відображена у виявлених нами ревізьких реєстрах.

328. ЦДІАК України. — Ф.206, оп.3,спр.7393.

329. Там само. — Ф.1907, оп.1, спр.389.

Зазначені джерела містять усі необхідні для таких підрахунків дані. Розрив між ревізіями становив 17 років. Саме цей хронологічний відрізок ми й прийmemo за довжину періоду T . За цей час померло 566 осіб (337 чоловічої статі і 229 жіночої), яких ми розподілили за відповідними віковими групами — показник M . Дані про число мешканців на час обох ревізій дозволяють з'ясувати і показник P , який вираховується як середнє геометричне від числа осіб на початок і на кінець періоду³³⁰. Він становить 2547 осіб. Підставляємо ці дані у формулу й отримуємо загальний коефіцієнт смертності:

$$m = \frac{566}{2547 \times 17} \times 1000 = 13,1\%$$

Як бачимо, він не високий, близько 13 осіб на 1000. На жаль, через відсутність аналогічних джерел ми не можемо обчислити для порівняння загальний коефіцієнт смертності у полкових селах. Однак отриманий нами результат більше ніж на половину менший від мінімального показника смертності — 30 осіб, притаманного у XVIII ст., за твердженням Б. Миронова, православному населенню Росії³³¹. Ймовірно, що це наслідок відсутності даних про осіб, які, як ми вже зазначали, народилися й померли у період між ревізіями. Реальний же рівень смертності у слободах був, очевидно, вищим від отриманого нами в результаті обчислень, хоча й поступався загальноросійському показникові.

Точніше уявлення про динаміку показників смертності спробуємо отримати в результаті аналізу вікових коефіцієнтів смертності ($m_{x|x+t}$). За їх допомогою визначають рівень смертності в окремих вікових групах, у нашому випадку — п'ятилітніх. Вираховується він як відношення абсолютного числа померлих у даній віковій групі ($M_{x|x+t}$) за період T (у нашому випадку 17 років) до середньої її чисельності ($P_{x|x+t}$), і також виражається у проміле (‰):

$$m_{x|x+t} = \frac{M_{x|x+t}}{T \times P_{x|x+t}} \times 1000^{332}$$

330. Демографический энциклопедический словарь. — С.438-439.

331. Миронов Б.Н. Указ. соч., С.190.

332. Демографический энциклопедический словарь. — С.210.

Таблиця 8.

Смертність населення в "описних слободах"

Вік	Чисельність на III ревізію			Чисельність на IV ревізію			Число померлих			Коефіцієнт смертності		
	Чол.	Жін.	Раз.	Чол.	Жін.	Раз.	Чол.	Жін.	Раз.	Чол.	Жін.	Сер.
0-4	148	197	345	48	112	160	2	5	7	1,4	1,9	1,7
5-9	148	141	289	100	153	253	13	17	30	6,2	6,8	6,5
10-14	131	151	282	154	142	296	15	7	22	6,2	2,8	4,5
15-19	173	113	286	157	134	291	13	7	20	4,6	3,3	4,1
20-24	171	130	301	103	94	197	7	5	12	3,1	2,6	2,9
25-29	151	140	291	67	103	170	11	10	21	6,5	4,9	5,6
30-34	133	87	220	91	101	192	23	15	38	12,2	9,4	10,9
35-39	136	69	205	75	90	165	13	12	25	7,6	8,9	8
40-44	116	61	177	59	95	154	24	20	44	17	15,4	16,6
45-49	83	48	131	65	73	138	35	16	51	28,2	11,6	22,4
50-54	85	42	127	48	47	95	43	14	57	39,5	18,7	30,8
55-59	38	31	69	38	30	68	35	18	53	54,2	35,2	45,8
60-64	43	18	61	19	28	47	25	24	49	50,7	64,2	53,3
65-69	24	14	38	11	10	21	25	24	49	91,9	117,6	102,9
70-74	14	6	20	8	4	12	18	14	32	96,2	164,7	125,4
70-75	6	5	11	1	4	5	13	9	22	382,3	132,3	184,8
>80	8	2	10	2	1	3	22	12	34	325,5	705,8	400
Разом	1608	1255	2863	1046	1221	2267	337	229	566	15,3	11	13,1

За допомогою цієї формули, а також даних ревізій ми змогли вирахувати коефіцієнти смертності для чоловіків, жінок та середній по п'ятилітніх вікових групах (*див. табл. 8*).

Проте отримані й цього разу коефіцієнти є, на нашу думку, значно заниженими. Особливо впадає у вічі надзвичайно низький показник смертності у наймолодшій віковій групі, що, як засвідчують проведені вище розрахунки народжуваності, просто неможливе. Основною причиною такого результату слід, очевидно, вважати відкритість слобідського населення — значний вплив на його формування міграційних рухів. Відповідно, статистичні дані, якими ми користуємося, включають не лише народжених та померлих слобожан, але й тих, хто приходив до слобод чи йшов із них. Це, у свою чергу, суперечить одній з головних умов отримання прийнятних результатів при обчисленні рівня смертності — закритості населення³³³. Укупі з неврахуванням тих, що народилися й померли між ревізіями, такі показники дають значну похибку.

Разом з тим, одержані нами при обчисленні вікових коефіцієнтів результати досить чітко ілюструють динаміку розвитку смертності як серед усього населення в цілому, так і для чоловіків та жінок окремо (*див. мал. 9*). Вона засвідчує відносно плавне зростання рівня смертності відповідно зростанню вікових груп.

Починаючи з 45-літнього віку, простежується нерівномірність розвитку показників смертності між статями. У чоловіків його зростання відбувається більш стрімко, і на 59 років коефіцієнт виріс до 54,2‰. Далі до 64 років фіксується незначний спад (50,7‰), потім піднесення на 69 років — 91,6‰, а з 75 років починається стрімке зростання до 382,3‰, яке припиняється після 80. У жінок невинне зростання коефіцієнту починається дещо пізніше (після 55 — 35,2‰) і триває довше (до 74 — 164,7‰), далі маємо незначний спад (132,3‰), а з 80 років — різкий ріст (400‰). Середній показник демонст-

333. Л. Анрі та А. Блюм зазначають, що для отримання допустимого результату при обрахуванні смертності періоду між переписами необхідно, щоб населення було закритим, щоб переписи були без пропусків, щоб вік, указаний у двох переписах, був точним або перекрученим однаковою помилкою. (Анрі Л., Блюм А. Указ. соч., С.200.)

Малюнок 9.

Графік смертності по вікових категоріях



рує динамічніший розвиток смертності. Значне її зростання починається з 60-річного віку і триває до кінця життя. Як бачимо з таблиці, чимало мешканців жили набагато довше 60 років. Найстаршим довгожителем був мешканець слободи Злинки Василь Афанасьєв, який, згідно з нашим джерелом, помер у віці 101 року³³⁴.

Щоб вийти зі складного становища, в якому ми опинилися, з'ясовуючи рівень смертності, спробуємо змодельовати ситуацію, наближену до закритого типу населення. У цьому нам допоможе реєстр слободи Деменки, укладений під час проведення III (1765 р.) ревізії³³⁵. Оскільки це була перша ревізія, яка поширювалася й на територію Гетьманщини, за відправну точку для порівняння наявних мешканців слобод брався перепис майора Г. Павлова, проведений 1736 р. Отже, документ охоплює період у 29 років. Цінністю цього етапу існування “описних слобод” для дослідника є те, що на той час ще не розпочалася масова міграція їхніх мешканців до новоутворених південних губерній — Астраханської, Білгородської та Новоросійської. Слід зауважити, що ця ситуація теж була дуже

334. ЦДІАК України. — Ф.1907, оп.1, спр.389, арк.255.

335. НКМ, КП. — Л.622-633.

далекою від ідеальної, бо у той період досить часто траплялися втечі слобожан за польський кордон³³⁶. Щоправда, вони не були такими масовими, як переселенський рух, який розпочався у другій половині 60-х рр..

Для обрахунків візьмемо лише ті родини, які були внесені до реєстру майора Г. Павлова. Таких виявилось — 29, на 1736 р. у них нараховувалося 184 особи, а на 1765 р. — 188. За цей час вибуло 133 особи, з яких померло — 89 осіб, втекло — 41, переведено до інших слобод — 2 і заслано — 1. До ревізії 1765 р. дожила 51 особа. Однак, у зв'язку з тим, що слобода не являла собою повністю закритого суспільства і за період між переписами її все-таки залишило 44 особи, точне число смертей ми вирахувати не можемо. У цьому випадку для обчислення коефіцієнта, на нашу думку, доцільно буде використати не зафіксоване число реальних, а показник можливих смертей — ngx . Визначається він за формулою: $ngx = nDx + Vx$, де Vx число осіб, які дожили до річниці x і відносяться до досліджуваної групи поколінь (у нашому випадку 51 особа). За nDx приймається число смертей у даній групі за вказаний період (89)³³⁷. Таким чином, число можливих смертей у слободі Деменка між 1736 та 1765 рр. становило: $ngx = 89 + 51 = 140$.

Отже, за показник M приймаємо не 89, а 140, довжина періоду T становить 29, а середнє населення P — 186. Підставляємо ці дані у формулу й отримуємо коефіцієнт m :

$$m = \frac{140}{186 \times 29} \times 1000 = 26,0\%$$

Зрозуміло, що отриманий результат теж не зовсім точний, адже неврахованою залишилась смертність серед тих осіб, які втекли зі слободи. Однак з його урахуванням можна, на нашу думку, висловити припущення, що рівень смертності в “описних слободах” у цілому відповідав тогочасним нормам. Принаймні він був не набагато нижчим від показників, запропонованих Б. Мироновим та білоруським дослідником В. Носевичем³³⁸.

336. Згідно джерела, за польський кордон зі слободи у 1737-1740 рр. втекло 30 осіб (арк..622-663.). Ці втечі, очевидно, були викликані репресивною політикою уряду імператриці Анни Іоанівни.

337. Анри Л., Блюм А. Указ. соч., С.156.

Таблиця 9.

Смертність населення по роках

Рік	Чоловіки	Жінки	Разом
1765	1	1	2
1766	4	7	11
1767	8	8	16
1768	18	11	29
1769	32	17	49
1770	25	35	60
1771	14	5	19
1772	25	20	45
1773	12	3	15
1774	14	7	21
1775	13	14	27
1776	23	15	38
1777	14	6	20
1778	19	12	31
1779	20	21	41
1780	45	20	65
1781	26	4	30
1782	24	23	47
Усього за вказаний період померло:	337	229	566

Шляхом простого підрахунку числа померлих за роками спробуємо з'ясувати динаміку смертності у слободах за період між III та IV ревізіями (*див. табл. 9.*). Щоправда, слід мати на увазі, що дані за 1765 і 1782 рр. не повні, бо в першому випадку до реєстру включені лише особи, померлі після завершення III ревізії, а у другому — лише ті, що відійшли до початку IV.

Цей підрахунок засвідчив, що впродовж усього досліджуваного періоду показник смертності постійно змінювався, демонструючи доволі часте чергування між зростанням і зменшенням кількості смертей. Найкраще це видно на графічному зображенні (*див. мал. 10*). Як бачимо, у перші чотири роки після ревізії відбувалося майже рівномірне зростання показ-

338. **Посевич В.Л.** Демографические показатели белорусского крестьянства во второй половине XVIII - первой половине XIX в. // Компьютер и историческая демография. Сб. науч. труд. — Барнаул, 2000. С. 173-198.; **Його ж.** Еще раз о Востоке и Западе: Структуры семьи и домохозяйства в истории Европы // <http://dmo.econ.msu.ru/epc2001_history/advert/Vienna2000/nosevich.htm>.

Малюнок 10.

Динаміка смерті між III і IV ревізіями

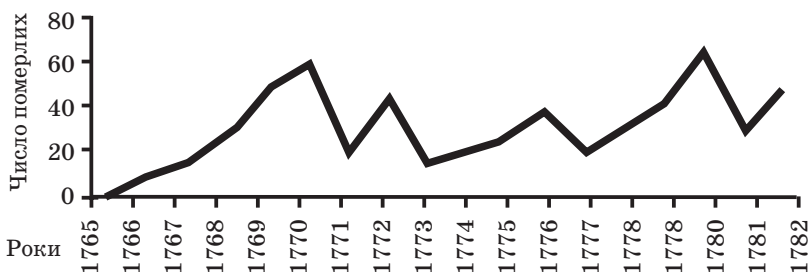

ника смертності, яке досягло свого апогею у 1770 р., коли їхня частка сягнула 10,6% усіх померлих між ревізіями старообрядців (60 осіб). У наступні роки такого поступу вже не було, оскільки смертність то зменшувалася, то зростала. Однак лише в 1772 р. зростання було дуже стрімким і досягло 8% (45 осіб). У подальшому смертність росла повільніше і не перевищувала 7% (1776 р.). Нове значне піднесення спостерігаємо в 1780 р., коли показник смертності досяг найбільшого за увесь період рівня — 11,4% (65 осіб). На підставі цього можна зробити висновок, що за період між ревізіями у слободах відбулося, як мінімум, чотири кризи смертності — у 1770, 1772, 1776 та 1780 рр.

Крім того, побудована нами діаграма засвідчує поступове загальне зростання смертності впродовж указанного періоду, про що свідчать дані за роки з найменшою кількістю смертей. Так, у 1766 р. (1765 і 1782 рр., визначені нами як неповні, до уваги не беремо) смертність в “описних слободах” становила 2% (11 осіб), у 1773 р. — 3% (15 осіб), у 1777 р. — 3,5% (20 осіб), а у 1781 — 5,3% (30 осіб). Якщо ці крайні точки з’єднати умовною лінією, вона засвідчить поступове плавне зростання.

У зв’язку з цим закономірно постає питання причин зростання смертності як у кризові роки, так і загалом за увесь період. На жаль, ревізькі реєстри подають доволі скупі свідчення відносно даної проблеми. Однак, незважаючи на це, спробуємо на підставі побічних свідчень хоча б приблизно їх з’ясувати. Безумовно, основна частина померла у результаті при-

родного процесу, т.зв. ендогенна смертність, але, очевидно, були й такі, життя яких обірвалось у результаті впливу зовнішніх факторів — екзогенна смертність³³⁹. Розпочнемо з останньої. Одним із її факторів є насильницька смерть. Джерела зафіксували усього один такий випадок — у ревізькому реєстрі слободи Злинки читаємо, що син удови Агафії Фьодорової Іван “убит у Польше в 1769 году”³⁴⁰.

Крім того, за твердженням сучасних дослідників, значний вплив на смертність населення у той час становили епідемічні хвороби: віспа, холера, тиф, скарлатина, сибірська язва, кір та ін.³⁴¹. У наших документах зустрічається лише одна пряма вказівка на епідемічну хворобу як причину смерті у реєстрі слободи Клинці. Проти одного з її мешканців — Ларіона Крашеніннікова записано: “*В заразную болезнь со всем семейством померли в 771 году*”³⁴² (підкреслення моє — Ю.В.). Детальніше свідчення про цього старообрядця знаходимо у Румянцевському описі, де сказано, що він “*Природной города Москвы Алексеевской слободы второй гильдии купец. Сшел в Польшу в 761, а и с Польши в Россию в слободу Клинцы в 762 годе.*” Більше того, після запису в число слобідських “обивателів” Ларіон не полишив свого заняття і постійно проживав у Москві, як зазначено в документі, “*для прокормления*”³⁴³. Цей факт дозволяє висловити точніше припущення щодо хвороби, від якої вимерла його сім'я, а також родина мешканця слободи Злинки Григорія Васильєва, котра теж на той час жила в Москві³⁴⁴. Ймовірно, що це була чума, епідемія якої лютувала в місті у 1770-1772 рр.

Можна також припустити, що криза смертності у 1770 році також пов'язана з цією хворобою, адже відомо, що на той час вона вже охопила Київ³⁴⁵. Цілком імовірно, що це, як міні-

339. Демографический энциклопедический словарь. — С.410.

340. ЦДІАК України. — Ф.1907, оп.1, спр.389, арк.272.

341. Твердюкова Е.Д. Опыт исследования истории народонаселения Карелии конца XVIII - начала XX вв. по материалам метрических книг//<<http://www.ab.ru/-kleo/aik/>>.

342. ЦДІАК України. — Ф.206, оп.3, спр.7393, арк.99.

343. Там само. — Ф.57, оп.1,спр.117, арк.281зв.

344. Там само, спр.116, арк.665.

мум, чотири смертних випадки (у двох — померла вся родина, а у двох — лише діти³⁴⁶), показані у реєстрах, теж пов'язані з епідемічними хворобами. Принаймні у Румянцевському описі всі вони показані здоровими³⁴⁷, отже, смерть, очевидно, не була викликана внутрішніми причинами.

Крім того, на різке піднесення рівня смертності впливали також неврожаї та пов'язаний з ними голод³⁴⁸. Період 60-80-х рр. XVIII ст. узагалі виявився несприятливим для сільського господарства Лівобережної України. Як стверджує Е.С. Острась, на той час випало 5 посух, 2 нальоти сарани та 13 мало-врожайних років. Найбільш невдалим виявився 1772 р., коли Гетьманщину вразила досить сильна посуха, наслідком якої став голод³⁴⁹. Цілком можливо, що зростання числа смертей серед старообрядців у тому році (*див. табл.9*) було викликане саме цією причиною. Якщо врахувати, що землеробство у старовірських поселеннях було розвинуте надзвичайно слабо³⁵⁰,

345. **Оборін М.** Погляд на лікування хворих на чуму і профілактику її в Україні та Росії у XVIII столітті // <<http://www2.histomed.kiev.ua/agarit/ag9/ag09-66u.html>>. Дивіться також: **Андрієвський А.** Архивная справка о моровой язве в г. Киеве в 1770-71 гг. // Киевская Старина. — 1891. — № 8. — С.304-314.

346. ЦДІАК України. — Ф.1907, оп.1, спр.389, арк.136,181,271; ф.206, оп.3, спр.7393, арк..105зв.

347. Там само. — Ф.57, оп.1, спр.116, арк.51зв.,561зв..

348. Щоправда, американський дослідник Стивен Л. Хок ставить під сумнів цей зв'язок і висловлює припущення, що високий рівень хвороб і смертей був більше пов'язаний із рівнем народжуваності, розмірами й санітарними умовами селянських жител та практикою раннього відлучення немовлят від материнських грудей, ніж із сезонними коливаннями кількості й раціону харчування. (дискусію з цього приводу див. в роботах: **Стивен Л. Хок** (США) Голод, болезни и структуры смертности в приходе Борщевка, Россия, 1830-1912; **Кащенко С.Г.** К вопросу о смертности в Тамбовской губернии в XIX - начале XX вв. (Некоторые соображения по поводу доклада профессора Стивена Л. Хока). // <http://www.kraeved.ru/tambovdem/theses.php?id=tes_tambov98.hokk>.)

349. **Острась Е.С.** Названа праця, С.26-29.

350. Детальніше див.: **Волошин Ю.** Населення домогосподарств “государевых описных малороссийских раскольнических слобод” (за матеріалами “Генерального опису Лівобережної України 1765-1769 рр.”)

то такий розвиток подій видається цілком закономірним, адже слобожани мали повністю залежати від врожаю зернових у сусідніх регіонах Лівобережжя та від коливання хлібних цін.

Таким чином, на підставі опосередкованих свідчень, ми можемо висловити припущення, що причиною першої (1770 р.) кризи смертності в “описних слободах” була епідемія чуми, а другої (1772 р.) — посуха та голод. Отже, обидві вони були викликані екзогенними причинами. Стосовно причин третьої кризи (1776 р.) та четвертої (1780 р.) слід зауважити, що жодних підстав для якихось більш-менш конкретних висновків ми, на жаль, не маємо. Зумовити її могли різні обставини, включаючи епідемію грипу, який 1780 року прокотився усіма регіонами Європи³⁵¹.

Однак у традиційних аграрних суспільствах, незважаючи на стихійні лиха, голод, спалахи епідемій тощо, основна маса населення помирала т.зв. “нормальною” (ендогенною) смертю, головною причиною якої були хвороби. Як стверджує А.Г. Вишневський, вони породжувалися умовами існування людей: поганим харчуванням, важкою працею, антисанітарними житловими умовами, відсутністю санітарно-гігієнічних норм і таким іншим³⁵².

Враховуючи це, спробуємо з'ясувати, яку частку мешканців слобод становили хворі та які хвороби набули найбільшого поширення серед старообрядницького населення регіону. Значний інтерес становить також порівняння цих даних із даними по православних українських селах, що дасть змогу визначити специфіку захворювань, які впливали на смертність представників досліджуваної мікрогрупи. За основне джерело використаємо Румянцевський опис Малоросії, у якому зазвичай повідомляється про стан здоров'я внесених до реєстру осіб. З цього перепису виберемо 7 старообрядницьких поселень, розташованих на території Топальської сотні Стародубського

// Соціум. Альманах соціальної історії. — К.: Ін-т історії України НАН України. 2003, — Випуск 2. — С.123.

351. Энциклопедический словарь — СПб.: Типо-Литогр. Ф. А. Брокгауза и И.А. Ефрона, 1894. — Т. 13. — С.286.

352. Вишневский А.Г. Демографическая революция. — М.: Статистика, 1976. — С.57.

Захворюваність у вікових групах

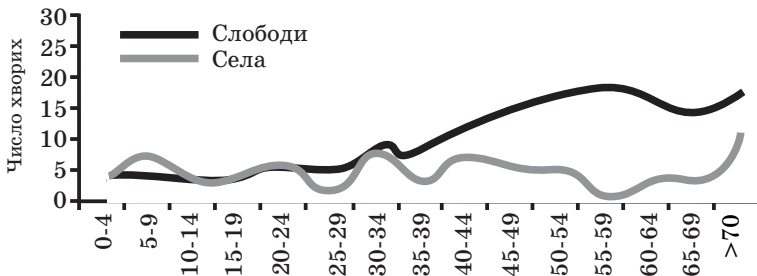

полку — слободи: Деменку, Зибку, Злинку, Климову, Клинци, Чуровичі та Шеломи³⁵³. За нашими підрахунками, на момент перепису там проживало 4536 осіб (2294 чоловіки та 2242 жінки). Для порівняння візьмемо приблизно таку ж за чисельністю групу православного населення — 4602 особи (2422 чоловіки та 2180 жінок), яка проживала у 10 селах тієї ж Топальської сотні — Денисовичі, Замішів, Лисе, Рудня Унеча, Старі Щербиничі, Сушани, Футор, Чолхів, Шумилівка, Щербиничі³⁵⁴.

Аналіз переписних книг засвідчив, що частка хворих серед старообрядців становила 5% (229 осіб — 135 чоловіків та 94 жінки), що більше ніж удвічі перевищує їхню частку серед православних — 2,3% (104 особи — 54 чоловіки та 50 жінок). Статеве співвідношення серед хворих слобожан було на користь чоловіків 59% проти 41% жінок, тоді як серед селян воно було майже рівним — 52% чоловіків і 48% жінок.

На значні відмінності поширення хвороб між обома категоріями населення вказує й розподіл хворих за віковими групами (див. мал. 11).

З діаграми видно, що число хворих у старообрядницьких поселеннях зростало відповідно до вікових категорій. Стрімкий злет розпочинався з 30-літнього віку, а більшість показаних у джерелі хворих (63,8%) були особами старшої генерації. Дещо відмінна ситуація простежується у полкових селах, де розподіл хворих серед вікових груп виглядає відносно рівномір-

353. ЦДІАК України. — Ф.57, оп.1, спр.116, 117.

354. Там само, спр.114.

ним, за винятком представників найстаршого покоління, для яких ріст захворюваності видається цілком закономірним.

Отже, наші підрахунки засвідчують, що населення “описних слобод” хворіло значно частіше, ніж мешканці полкових сіл, а переважну більшість хворих становили чоловіки та люди старшого покоління.

Визначення конкретних хвороб, поширених в обох групах населення, пов’язане з певними труднощами, зумовленими специфікою джерела. Укладачі перепису, вочевидь, не були лікарями й стан здоров’я населення визначали не за результатами медичного обстеження, а, у кращому випадку, зі слів самих хворих. Таким чином у джерелі відображена не “вчена” (“писемна”), а “народна” (“усна”) традиція сприйняття хвороби в ранньомодерному суспільстві³⁵⁵. Через це частина формулювань настільки розмита, що ідентифікувати за ними конкретні захворювання надзвичайно важко. Інколи взагалі обмежувалися лише простою констатацією факту хвороби. При цьому застосовувались різноманітні формули: “*болен*”, “*болна*”, “*болна и увечна*”, “*скорбен*”, “*скорбна*”, “*дряхл и скорбен*”, “*престарел и вовсе болен*”, “*хвор*” тощо. У старообрядницьких слободах таких виявилось 47 осіб (20,6%), а в українських селах — 10 (9,7%) (див. табл. 10).

Так само важко встановити захворювання тих людей, стан здоров’я яких позначений терміном “*дряхл*”. Їхня частка в обох категоріях населення була чималою. Серед старообрядців таких нараховувалося 55 осіб (24%), а серед православних — 18 (17,3%). Виникає питання: кого саме могли позначати цим терміном? Згідно зі словником В. Даля, слово “*дряхлый*” означає: “*от старости утративший силу и крепость*”³⁵⁶. Тобто це мали бути особи непрацездатного, за тогочасними мірками, віку — старші 60 років. У Румянцевському описі їх позначали ще й словом “*престарельй*”³⁵⁷.

355. Арнаутова Ю.Е. Колдуны и святые: Антропология болезни в средние века. — СПб.: Алетейя, 2004. — С.20.

356. Даль В. Указ. соч. — Т.1: А-З. — С.497.

357. Див. напр.: ЦДІАК України. — Ф. 57, оп.1, спр. 117, арк. 2зв. Престареть и престариться, церк. также престареться, состариться, устареть, достигнуть глубокой старости, самых преклонных лет, одряхлеть годами. // Даль В. Указ. соч. — Т.3: П-Р. — С.396.

Таблиця 10.

Розподіл хворих за видами захворювань

Назва хвороби	Старообрядницькі слободи		Українські села	
	Число осіб	%	Число осіб	%
Астма	—	—	2	1,9
Внутрішня хвороба	2	0,9	6	5,8
Глухота	2	0,9	3	2,9
Грижа	—	—	2	1,9
Дряхлість	55	24	18	17,3
Каліцтво	6	2,6	3	2,9
Невизначена хвороба	47	20,6	10	9,7
Параліч	3	1,3	—	—
Психічні захворювання	2	0,9	—	—
Епілепсія	1	0,4	—	—
Сухоти	1	0,4	—	—
Хвороби ніг	30	13,1	17	16,3
Хвороби очей, сліпота	22	9,6	36	34,6
Хвороби рук	14	6,1	7	6,7
Хвороби серця	5	2,2	—	—
Хвороби голови	8	3,5	—	—
Хвороби живота	31	13,5	—	—
Усього	229	100	104	100

В українських селах саме так і було — абсолютно всі їхні мешканці, означені у такий спосіб, належали за віком до непрацездатного населення. Але у старообрядницьких слободах простежується дещо відмінна ситуація — частина хворих цієї категорії (15 осіб) були молодшими за 60 років. Четверо з них — дві жінки і два чоловіки у віці від 40 до 46 років — навіть за тогочасними мірками не вважалися дуже старими. Наймолодшою, 40 років, була “*престарелая девка Пелагея Лукина*” із слободи Клинців. П’ятьма роками старшою — Тетяна Тарасова з того ж населеного пункту³⁵⁸. З чоловіків молодшими в цій категорії були Михайло Воронов із Клинців — 45 років³⁵⁹ та Матвій Артємьєв із Зибкої — 46³⁶⁰. З якої причини ці п’ятнадцять

358. ЦДАК України. — Ф.57, оп.1, спр.117, арк.219зв, 227зв.

359. Там само, арк.233зв.

360. Там само, спр.116, арк.570зв.

цятеро потрапили до вказаної категорії, сказати важко. Можна лише припустити, що їхній надзвичайно хворий та немічний вигляд асоціювався у свідомості переписувачів лише зі словом “*дряхлый*”.

Однак щодо більшості зафіксованих у джерелі хвороб інформація дещо точніша. Вона принаймні дозволяє визначити характер захворювання або з'ясувати, яка частина тіла була ним уражена. Серед таких хвороб найпоширенішими в “описних слободах” виявилися ті, що були пов'язані із захворюваннями кишечника та шлунка. У джерелі їх позначали різноманітними виразами: “*болен животом*”, “*животною болезню увечен*”, “*имеет животную болезнь*”, “*скорбен животом*”, “*увечен животом*” тощо. Зрозуміло, що слово “живот”, використане у значенні “*шлунок*”, “*кишечник*”, відповідно й “*животная болезнь*”³⁶¹ — захворювання саме цих органів. Найімовірніше, що перш за все це були типові для того часу дизентерія та діарея, поширення яких зумовлювалося недотриманням звичних сьогодні санітарно-гігієнічних норм³⁶². Уражених цими захворюваннями слобожан виявилось чимало — 31 особа. У структурі хворих їхня частка становили 13,5%. Переважна більшість із них — 23 (74%) були особами чоловічої статі. За віковими параметрами, основна маса — 25 осіб (80%), належала до працездатного населення (15-59 років), двоє хворих (7%) були дітьми, а четверо (13%) — старими людьми.

Показово, що в переписах сіл зовсім не зустрічається таких чи подібних формулювань, які вказували б на поширення аналогічних захворювань. Однак, на нашу думку, на основі цього факту не можна стверджувати, що санітарно-епідеміологічна ситуація в селах була набагато кращою. Підстави для сумнівів дає той факт, що найбільшу категорію хворих у них становили люди з вадами зору й сліпі — 36 осіб (34,6%). А сліпота у той час була здебільшого наслідком таких інфекційних захворювань, як сифіліс, кір, вітряна віспа тощо³⁶³. Більшість із них — 24

361. Ожегов С.И. Словарь русского языка. / Под.ред. чл.-корр. АН СССР Н.Ю. Шведовой — 20-е изд., стереотип. — М.: Рус. яз., 1988. — С.157.

362. Твердюкова Е.Д. Указ. соч.

363. Кузина А.Г. Профилактика близорукости у детей// <http://education.rekom.ru/2_2001/kuzina.html>. ; Энциклопедический сло-

особи (67%) були працездатного віку, 9 осіб (25%) — дітьми і 3 особи (8%) належали до “*престарелых*”. Статеве співвідношення рівне — 18 чоловіків (50%) і 18 жінок (50%). У старообрядницьких поселеннях група сліпих була менш чисельною — 22 особи (9,6%). Дещо відмінним був і віковий розподіл — частка дітей у порівнянні із селами була набагато меншою — 1 особа (5%), а частка старих більшою — 8 осіб (36%). Основна ж маса — 13 осіб (59%) — так само належала до працездатних. Статева перевага, як і серед хворих попередньої категорії, була за чоловіками — 18 осіб (82%) проти 4 жінок (18%). Формули записів також різноманітні: “*слеп*”, “*на очи слеп*”, “*на правой глаз крив*”, “*на левой глаз крив*”, “*на один глаз не видит, крив*” тощо.

Досить поширеною недугою серед обох категорій населення була хвороба ніг, варіанти запису якої були дуже різноманітні: “*болен ногами*”, “*болен на левую ногу*”, “*левою ногою не здоров*”, “*на правую ногу хром*”, “*ногами скорбен*”, “*ногами калека*” та ін. З’ясувати за цими формулюваннями конкретні захворювання не так просто. Лише одного разу про мешканця слободи Деменка Філата Дударева сказано, що він “*ногами косолап*”³⁶⁴, тобто страждав на одну з форм захворювання стопи³⁶⁵. Решта записів, на нашу думку, могла означати наслідки каліцтв або різноманітні форми паралічу³⁶⁶.

варь — СПб.: Типо-Литограф. Ф. А. Брокгауза и И. А. Ефрона, 1894. — Т. 30. — С. 473.

364. ЦДІАК України. — Ф. 57, оп. 1, спр. 117, арк. 5зв.

365. Сучасна медична енциклопедія так пояснює цю хворобу: “Клишоногість — стан, при якому стопа має неправильну форму і положення: звід стопи може бути дуже високим; стопа може бути спрямована усередину або назовні. Дійсна клишоногість викликана анатомічними аномаліями”. (Див.: Современная медицинская энциклопедия. /Пер. с англ. Америк. изд.; Под ред. Р. Беркоу, М. Бирса, Р. Боджина, Э. Флетчера. Рус. изд. под общей ред. Г. Б. Федосеева. — СПб.: Норинт, 2003. — С. 1021.)

366. **Параліч** (гр. paralysis розслаблення) — втрата рухової функції яким — н. м’язом чи групою м’язів у наслідок враження нервової системи. (Див. Словарь иностранных слов. — 18-е изд., стереотип. — М.: Рус.яз., 1989. — С. 370.)

Частка вражених такими хворобами доволі значна. У слободах їх нараховувалося 30 осіб, що становило 13,1%. Найчисельнішою була група працездатних — 22 особи (73%), за нею йшли старі — 6 осіб (20%) і діти — 2 особи (7%). Як і в попередніх випадках, знову лідирували чоловіки — 25 осіб (83%) проти 5 жінок (17%). У селах частка хворих на ноги була більшою — 16,3% (17 осіб). Відрізнялися українські поселення й за віковим та статевим поділом. Група хворих дітей тут була більшою — 24% (4 особи), а старих меншою — 12% (2 особи). Решта — 64% (11 осіб) складалася з працездатних.

Наступними в ієрархії захворювань досліджуваного мікрорегіону виступають хвороби рук, які також мають у джерелі різноманітні означення: “*левая рука от болезни не сгибается*”, “*левою рукою болеет*”, “*руками болеет*”, “*сухорук*” тощо. На нашу думку, за останнім формулюванням можна точніше визначити характер захворювання як тих осіб, про яких чітко вказано, що вони сухорукі (таких було п'ятеро — Ю.В.), так і тих, хвороби яких названі неточно. Згідно зі словником С.І. Ожегова, вираз “*сухая рука*” означає руку з атрофованими м'язами³⁶⁷. Отже, цілком можливо, що це одне із захворювань м'язової системи, або різновиди паралічу³⁶⁸.

Частка людей, які страждали захворюваннями рук, в обох категоріях населення була майже рівною. У слободах їх нараховувалося 6,1% (14 осіб), а в полкових селах 6,7% (7 осіб). Хворі старовіри належали лише до двох вікових груп: 57% (8 осіб) становили представники працездатного населення, а 43% (6 осіб) — старі, а серед православних віковий поділ був відносно рівним: 29% (2 особи) були дітьми, 42% (3 особи) становили працездатні й ще 29% (2 особи) — старі. Відмінним був і статевий поділ: у слободах лише одна жінка мала хворобу рук, а у селах чоловіків і жінок було майже порівну — 4 чоловіки і 3 жінки.

Фактично рівною була й частка осіб, які мали фізичні вади й були позначені терміном “*калека*”. Серед старовірів їхня

367. Ожегов С.И. Указ. соч., — С.638 (*Сухорукий* — такої, у которого высохла и отнялась рука.)

368. Дет. див.: Популярная медицинская энциклопедия /Гл. ред. Б.В. Петровский. — М.: “Сов. энциклопедия”, 1979. — С.391, 461.

частка становила 2,6% (6 осіб), а серед православних 2,9% (3 особи). Усі вони належали до чоловічої статі. Більшість калік становили діти. У старообрядницьких поселеннях їх було рівно половина (3 особи), а в українських селах — більшість (2 особи). Решта належала до працездатного віку. Джерело повідомляє лише про один із різновидів каліцтва, поширених між мешканцями регіону — горбатість. Серед старообрядців їх нараховувалося двоє, а серед православних усі каліки були горбанями.

Певного розповсюдження набула у досліджуваних слободах і хвороба, яка позначалася у джерелі як “*внутренняя болезнь*” або “*нутренняя болезнь*”. Це, на нашу думку, могла бути “*нутряная боль*” або “*нутрячка*” — різновид лихоманки³⁶⁹. Зазвичай, лихоманка супроводжує як інфекційні, так і неінфекційні захворювання³⁷⁰. Більшість людей, які від неї страждали, жили в селах — 6 осіб (5,8%). Половина з них були дітьми, а половина належала до працездатного населення. У слободах на неї хворіло 2 чоловіки (0,9%) старшого віку.

Ще одним поширеним в обох вибраних для аналізу групах поселень захворюванням, діагноз якого джерело називає доволі точно, була глухота. Ця хвороба може бути вродженою або набутою. Як правило, набувається вона внаслідок інфекційних захворювань, характерних для аграрних суспільств XVIII ст.: скарлатини, кору, грипу та ін.³⁷¹. Серед слобідського населення їх було небагато — 0,9% (2 особи), а у селах дещо більше — 2,9% (3 особи). Розподіл за віковими групами в українських поселеннях був рівномірним: одна особа дитячого віку, одна середнього й одна старшого. У поселеннях старовірів — одна особа належала до середньої, а друга до старшої вікової групи. У селах глухих жінок було дві, а у слободах одна.

Крім того, деякі зафіксовані джерелом хвороби зустрічаються лише серед представників однієї групи населення. Так, двоє мешканців полкових сіл мали діагноз: “*удушлив, к рабо-*

369. Даль В. Указ. соч. — Т.2 : И-О. — С.560.

370. Популярная медицинская энциклопедия. — С.343.

371. Там само, С.143.

*те не способен*³⁷², а стосовно ще двох повідомлялося: “*килов, к работе не способен*”³⁷³. Усі вони були чоловіками працездатного віку. У першому випадку, очевидно, мова йде про приступи бронхіальної астми, адже приступи задухи є основною ознакою цієї недуги³⁷⁴. Щоправда, їх могли викликати й інші захворювання дихальних шляхів (пухлини гортані, трахеї, бронхів, рак легенів тощо) та серцево-судинні хвороби (пороки серця, інфаркт міокарда, перикардит)³⁷⁵. Друга хвороба ідентифікується ще простіше, адже слово “*кила*” означає таке захворювання як “*грижа*”³⁷⁶. Основною причиною його появи є важка фізична праця³⁷⁷, уникнути якої у той час було практично неможливо.

Захворювань, які зустрічаються лише серед мешканців “описних слобод”, було набагато більше — шість. Щоправда, число старовірів, які страждали на них, за винятком уражених розглянутою вище “*животною болезню*”, також було незначним. Найчисельнішу групу серед них становили ті, про яких говорилося: “*болен головой*”, “*головой скорбен*”. Їх нараховувалося 8 осіб (5 чоловіків і 3 жінки). Головний біль могли викликати різноманітні причини, до яких слід віднести хвороби внутрішніх органів (пороки серця, захворювання нирок, печінки тощо), внутрішньочерепної порожнини (менінгіт, пухлини головного мозку, мозковий абсцес, мозковий сифіліс)³⁷⁸, мігрень³⁷⁹ та ін.

Наступна за чисельністю група — 5 осіб (3 чоловіки і 2 жінки середнього віку) складалася зі старовірів, хворих на серцеві захворювання, або на такі, що викликають біль в області

372. ЦДІАК України. — Ф.57, оп.1, спр.114, арк.581зв.,624зв.

373. Там само, арк. 527зв., 580зв.

374. Популярная медицинская энциклопедия. — С.68.

375. Заболевание (болезнь). Удушье // Медицинский справочник <http://www.medicina.kharkov.ua/medref/i403.html>.

376. Даль В. Указ. соч. — Т.2: И-О. — С. 106.

377. Популярная медицинская энциклопедия. — С.176.

378. П. Розенбах Головная боль // Энциклопедический словарь /Брокгауза и Ефрона — (Р) 2002 IDDK. — (С) 2002 Мультимедиа-издательство “Адепт”.

379. Популярная медицинская энциклопедия. — С.370.

серця (*“имеет сердечную болезнь”*, *“сердечною болезнью увечен”*). Це могли бути пороки серця³⁸⁰, стенокардія, ревматизм, неврози тощо³⁸¹.

Далі йшли хворі на параліч — 3 особи. Серед них було дві жінки середнього віку й дитина чоловічої статі. У двох випадках прямо вказувалося на характер захворювання *“увечна параличній болезнью”*, *“зараженной параличній болезнью”*³⁸², а одного разу називалися лише симптоми³⁸³: *“ногами и руками не владеет”*, — сказано про мешканку слободи Злинка сорокашестирічну Дар'ю Леонтєву³⁸⁴. Наймолодший із цих хворих, Митрофан Артемів син Леутенко³⁸⁵, якому на час перепису виповнилося 11 років, страждав, очевидно, дитячим церебральним паралічем. До такого висновку спонукає вказівка на те, що хлопчик був *“поврежден умом”* — явна ознака цієї хвороби³⁸⁶.

Дві жінки, які мешкали у слободі Клинці, ймовірно, мали психічні захворювання. Про стан їхнього здоров'я переписувачі написали так: *“скорбна, ежемесячно бывает возмущение ума”*³⁸⁷. На дві інші виявлені нами недуги хворіли лише по одному представнику старообрядницьких поселень. Так, мешканець слободи Зибка Петро Масленніков страждав епілепсією, названою у джерелі за тогочасною традицією *“падучей болезнью”*³⁸⁸, а житель слободи Клинці Семен Сквозняков хворів на сухоти (*“содержим чехоточной болезнью”*³⁸⁹).

Таким чином, здійснений нами аналіз смертності в “описних слободах” виявив такі тенденції її розвитку:

380. Там само, С.505.

381. Там само, С.62.

382. ЦДІАК України. — Ф.57, оп.1, спр.117, арк.144зв., 235.

383. Популярная медицинская энциклопедия. — С.461.

384. ЦДІАК України. — Ф.57, оп.1, спр.116, арк.607зв.

385. Там само, спр.117, арк.144зв.

386. Большая Советская Энциклопедия / Гл. ред. А.М. Прохоров. — Изд. 3-е. — М.: Сов. энциклопедия. — 1972. — Т.8: “Дебитор-Евкалипт”. — С.161.

387. ЦДІАК України. — Ф.57, оп.1, спр.117, арк.201, 266зв.

388. Там само, спр.116, арк.274.

389. Там само, спр.117, арк.139.

1. Вирахувані нами коефіцієнти смертності засвідчують плавне її зростання за віковими категоріями. Найбільшого піднесення вона досягає з 60-ти та після 70-ти років. У чоловіків коефіцієнт починає рости з 45-ти, а у жінок з 55-ти років. Надзвичайно занижений коефіцієнт дитячої смертності, що, на нашу думку, зумовлене недостатнім висвітленням у джерелі представників цієї вікової групи.

2. За період з 1765 по 1782 рр. в “описних слободах” відбулося щонайменше 4 кризи смертності — у 1770, 1772, 1776 та 1780 рр. Перша була, очевидно, викликана епідемією чуми, а друга стала результатом посухи та голоду, що прокотилися Гетьманщиною у 1772 р. Причини третьої та четвертої криз поки що залишаються нез’ясованими навіть на гіпотетичному рівні.

3. Зіставлення числа смертей за роками засвідчило, що упродовж указанного періоду поступово зростав загальний рівень смертності у слободах.

4. Підрахунок числа хворих показав, що старообрядці хворіли значно частіше, ніж мешканці сусідніх українських православних сіл. Різноманітнішим був і перелік захворювань, поширених у їхніх поселеннях.

5. Найбільш уразливими на недуги виявилися чоловіки та представники старших вікових груп, тоді як в українських селах статевий та віковий поділ хворих виявився відносно рівномірним.

6. Серед хвороб, які певною мірою вдалося ідентифікувати, провідне місце належало захворюванням кишечника та шлунка, очевидно, дизентерії та діареї, які були викликані незадовільними санітарними умовами існування. Другу позицію посідали захворювання очей, поширення яких досить часто було пов’язане з такою широко розповсюдженою тоді заразною хворобою як сифіліс. На третьому місці знаходилися хвороби кінцівок, різноманітні форми паралічу, викликані поліомієлітом та іншими причинами.

Отже, на розвиток показників смертності впливали як ендогенні, так і екзогенні фактори.

2.3. Приріст населення

Аналіз демографічних процесів у “описних слободах” не буде повним без розгляду проблеми приросту населення та її

факторів. Черговий раз звернемося до відповідних коефіцієнтів, перший із яких, як ми знаємо, характеризує загальний приріст населення. Розраховуємо його за тією ж формулою:

$$K = \frac{P_n - P_o}{P_{cp}} \cdot 100\%.$$

Показники P_n і P_o для нашого населення дорівнюють 2267 і 2863, а середній показник становить 2547. Різниця поміж двох перших даних становить -596 і вказує на те, що за період між ревізіями населення слобод не зростало, а зменшувалось. Отриманий нами після відповідних обчислень коефіцієнт становить $-23,4\%$. Він приблизний і не відображає реальної картини. Потрібно враховувати, що на той час приріст населення залежав від природного приросту і від міграцій, що здійснювались як між слободами, так і за їх межами. Отже, під час необхідних обчислень слід звертати увагу й на ці показники.

Значний інтерес у цьому плані становить коефіцієнт природного приросту, який обчислюємо за вже відомою нам формулою:

$$K_{\text{прир}} = \frac{S_{\text{народж}} - S_{\text{смер}}}{P_{\text{ср.р}}} \cdot 100\%.$$

Відповідні дані ревізських реєстрів (*див. табл.11*) дозволили визначити не лише загальний, а й річні коефіцієнти природного приросту населення.

Отже, середній коефіцієнт природного приросту становив $11,16\%$. Він вказує на загальну тенденцію до зростання населення слобод у період між ревізіями за рахунок переваги народжуваності над смертністю. Однак річні коефіцієнти засвідчують наростання протягом останніх чотирьох років певної демографічної кризи — смертність стала перевищувати народжуваність. Найвищі її показники ($-1,2\%$) зафіксовані у вже згадуваному 1780 році та тій частині 1782, яка передувала ревізії. У першому випадку смертність перевищувала народжуваність майже у два рази, а в другому — в три. Можна припустити, що на ситуацію впливав високий відсоток смертності новонароджених, який, як ми зазначали, не знайшов свого відображення у джерелах, а також ті причини, які зумо-

Таблиця 11.

Природний приріст населення в слободах

Рік	Народилось	Померло	Природний приріст	Коефіцієнт природного приросту
1765	24	2	22	0,9
1766	57	11	46	1,8
1767	80	16	64	2,5
1768	47	29	18	0,7
1769	77	49	28	1,1
1770	59	60	-1	-0,04
1771	45	19	26	1
1772	66	45	21	0,8
1773	28	15	13	0,5
1774	59	21	38	1,5
1775	50	27	23	0,91
1776	42	38	4	0,15
1777	55	20	35	1,4
1778	54	31	23	0,91
1779	33	41	-8	-0,3
1780	33	65	-32	-1,2
1781	23	30	-7	-0,27
1782	15	47	-32	-1,2
Разом	847	566	281	11,16

вили кризи смертності у 1780 р. Проте найбільш вірогідні поясненням цього явища, на нашу думку, слід шукати в розвитку міграційних процесів. Звідси — важливість з'ясування їхніх впливів на показник приросту населення та визначення коефіцієнтів міграції. На наше щастя, ревізькі реєстри дають таку можливість.

Коефіцієнт міграції розраховується за такою формулою:

$$K_{\text{мігр}} = \frac{S_{\text{приб}} - S_{\text{виб}}}{P_{\text{ср.р}}} \cdot 100\%.$$

Як видно з формули, коефіцієнт міграції вираховується так само, як і коефіцієнт природного приросту, але тепер він показує як прибуття населення (якщо результат додатний), так і вибуття (якщо — від'ємний)³⁹⁰. Число прибулих, більшість яких складались із жінок, узятих заміж з інших слобод, ста-

новило у наших поселеннях усього 208 осіб, тоді як вибулих — 854. У результаті розрахований коефіцієнт міграції (-25,2%) вказує на значний відтік населення з “описних слобод”. У зв’язку з цим, на нашу думку, виникає потреба детальнішого розгляду структури й динаміки міграційного процесу в означений період (див. табл.12).

Отже, головну роль відіграло переселення до новостворених степових губерній, які активно колонізувалися у той час російським урядом — Астраханської, Белгородської й Новоросійської. Значною мірою цьому сприяв царський указ від 22 березня 1764 року, продубльований Київською губернською канцелярією, у віданні якої знаходились розкольніцькі слободи. Згідно з ним переселенці до Новоросійської губернії отримували земельний наділ, 12 крб. на кожну душу для облаштування господарства й звільнення від сплати податків від 6 до 16 років³⁹¹. Таких у реєстрах чотирьох слобод значиться 332 особи.

Однак дані ці явно занижені, очевидно, через відсутність чіткої єдиної стратегії під час проведення IV ревізії. Зокрема, майже у кожній зі слобод облік даної категорії вибулих вівся по-своєму. Навіть форми запису були різними. Так, у ревізії слободи Деменки показувались всі члени сім’ї чоловічої статі з приміткою: “В 1767 году вышли в Новороссийскую губернию с женами и детьми”³⁹². У ревізії Клишів фіксуються лише глави сімей, щодо яких подається лаконічніша інформація: “Выпущен в степные места”³⁹³. У реєстрі слободи Климової, який стосується лише селянства, дані про вибулих відсутні зовсім. Однак у цій же архівній справі зберігається окремий список переселенців по всій слободі, в якому сказано, що у 1767 р. в інші губернії виселилось 523 особи³⁹⁴. Там же є й список новоприбулих — 145 осіб³⁹⁵. Як бачимо, їх значно менше, ніж вибулих.

390. Демографический энциклопедический словарь. — С.207.

391. Кабузан В.М. Указ. соч., С.102.

392. ЦДІАК України. — Ф.1907, оп.1, спр.389, арк.172-185..

393. Там само. — Ф.206, оп.3,спр.7393.

394. Там само. — Ф.1907, оп.1, спр.389, арк.145-160.

395. Там само, арк.168.

Таблиця 12.

Структура й динаміка міграції населення між III та IV ревізіями

Віддано заміж (осіб)	Віддано в рекрути	Втекли	Вийшли в степові губернії	Записалися до інших місць	Переведені до інших слобід	Відлучились невідомо куди	Інші	Всього (осіб)
105	106	106	332	41	23	131	10	854

Лише в реєстрі слободи Злинки родини переселенців розписані повністю, але формула запису про глав родин, знову виглядає інакше: *“Со всем семейством выпущен на поселение в степные места”*³⁹⁶. На нашу думку, незважаючи на те, що поза увагою укладачів реєстрів залишилась чимала частина переселенців, загальна тенденція залишалася сталою — мігранти саме цієї категорії відігравали провідну роль як у формуванні показника приросту населення, так і демографічної ситуації у цілому.

Другу позицію займали ті особи, причини відсутності яких були не зовсім зрозумілими. У реєстрах їх позначали як таких, що: *“безвестно отлучились”*, щоправда, інколи ще й указували конкретну дату. Таких ми нарахували 131 особу. На нашу думку, поява цієї категорії мігрантів значною мірою пов'язана з особливостями господарської діяльності стародубських старовірів — великою часткою відхожих промислів та торгівлі. До того ж реалізація заходів уряду імператриці Катерини II, спрямованих на повернення старовірів у межі імперії, сприяла припливу в слободи не лише “польських” старообрядців, а й утікачів із Росії. Останні переходили на територію Речі Посполитої, а згодом з'являлись на російський прикордонний форпост і називались “польськими вихідцями”. Основною метою такої складної комбінації було бажання отримати паспорт *“с коим и живут там или в другом месте где захотят. А тем самым избегают помещичьего платежа и оброков”*³⁹⁷. Можливо, що частину цієї категорії мігрантів якраз і становили ті, хто, отримавши паспорт, стали жити *“где захотят”*.

Далі йдуть рекрути — 106 осіб, яких до III ревізії розкольники, очевидно, не давали. Найбільше рекрутів (22) серед аналізованої нами частини старовірів набрали у 1773 році. Середній показник становить 6,2 особи на рік.

На причинах небажання старовірів служити у війську ми зупинялися вище, тому ймовірно, що саме рекрутські набори й були однією з причин зростання числа ще однієї категорії

396. Там смо, арк.252-292зв.

397. Там само. — Ф.59.,оп.1, спр.4555, арк.23.

Інтенсивність втеч населення слобод між III і IV ревізіями

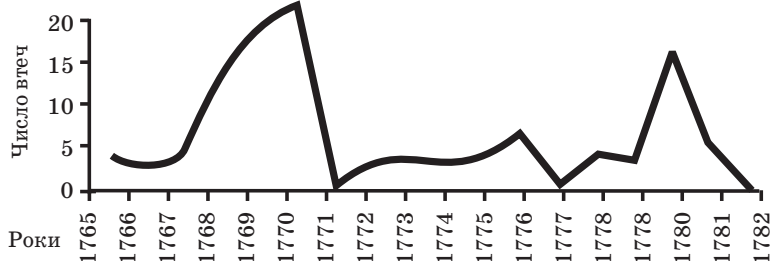

слобідських мігрантів — утікачів. У нашій мікрогрупі їх нараховувалось стільки ж, як і рекрутів — 106 осіб. Інтенсивність втеч у різні роки була різною, але відбувались вони щорічно. Їхній пік припадає на 1770 р. — 18 осіб. Найменше число — по одному втікачеві, — на 1771 та 1774 роки (див. мал.12).

Про інші причини залишається тільки здогадуватися. Щоправда, у роки високої смертності (1770 і 1780) простежується й збільшення кількості втеч (18 і 14). У зв'язку з цим дозволимо собі припустити, що певна частина старовірів у такий спосіб намагалась уникнути епідемії.

Ще одним доволі значним фактором була так звана “шлюбна міграція”. При цьому ареал її поширення не обмежувався виключно сусідніми розкольніцькими слободами, а свідчив про встановлення зв'язків із старообрядцями інших регіонів. Усього за період між ревізіями було видано 105 осіб.

Останні три категорії мігрантів не такі чисельні за своїм складом, як попередні. Найбільшу з них (41 особа) становлять ті, що мігрували до інших міст. У реєстрах їх позначали, як правило, так: “Записался в стародубское купечество со всем семейством”, або “Оной по указу Московской губернской канцелярии переведен в московское купечество со всем семейством”. Указівка на ці та інші місця приписки дозволяють певною мірою визначити основні напрямки економічних зв'язків слобідських купців. Пріоритет був за Москвою, до якої за вказаний період переселилось 12 родин. Далі йшли Стародуб — 4 родини, Тула й Вітебськ — по 3. До решти місць переселилося по одній родині, однак за ними простежується певна регіональ-

на спрямованість. По-перше, купці-старовіри підтримували активні економічні зв'язки з містами Речі Посполитої (Вітебськ, Вільно, Могилів), а по-друге, включилися у торгівлю з південним регіоном, що у той час активно колонізувався російським урядом (Жременчук, Крилів, Новомиргород).

Далі йдуть ті старовіри, які переселились у сусідні слободи — 23. Можна лише здогадуватися, чим власне це було викликано, але, очевидно, що добровільно такі міграції відбувались не завжди. У реєстрах проти таких осіб, як правило, писали: *“переведен в слободу...”*.

Найменшу категорію мігрантів (10 осіб), складають ті, кого мі віднесли до “інших”. Серед них: шестеро осіб постриглись в ченці, один — Іван Яковлев з слободи Клинци, як не дивно, *“самовольно вступил в службу в гусарской белорусский полк...”*³⁹⁸, причина вибуття ще одного записана дуже нерозбірливо, а решта двоє були заслані до Сибіру за крадіжки³⁹⁹. Останні були мешканцями слободи Клинцив, реєстр якої, як відомо, охоплює все населення. Той факт, що за 17 років у ній зафіксовано всього двоє злочинців, певною мірою характеризує кримінальну ситуацію.

Таким чином, аналіз факторів приросту населення засвідчив наявність у “описних слободах” на початку 80-х років демографічної кризи. Її виявом стало загальне зменшення числа мешканців, а характерною ознакою — переважання упродовж чотирьох останніх перед ревізією років смертності над народжуваністю. Основною причиною цієї кризи, на нашу думку, були міграційні процеси, провідне місце серед яких займало втягнення слобідських жителів у колонізацію Новоросійської губернії та інших окраїнних регіонів імперії.

§ 3. Антропоніміка стародубських старовірів

Для повнішої характеристики старообрядницького соціуму Північної Гетьманщини розглянемо ще й особливості вибору представниками цієї етнорелігійної групи власних імен. З цією

398. Там само. — Ф.1907, оп.1, спр.389, арк.141зв.

399. Там само. — Ф.206, оп.3, спр.7393, арк.88зв.,91.

метою проаналізуємо відображене у Румянцевському описі населення двох з слобод — Климової, яка була адміністративним центром усіх старообрядницьких поселень і зазнала впливу більшості тогочасних міграційних потоків, та Шеломів, де контингент населення збільшувався лише за рахунок природного приросту.

З огляду на це, спробуємо з'ясувати такі питання:

- якими були форми запису імен та прізвищ у документах?
- які саме імена і якого типу використовувались старообрядцями?
- якою кількістю жіночих та чоловічих імен вони послуговувалися?
- чому окремі імена були відсутні?
- як формувалися прізвища старообрядців?

Розпочнемо зі з'ясування того, які саме форми іменування чоловіків і жінок застосовувались укладачами використаних у цьому дослідженні джерел. Їхній аналіз засвідчує, що для позначення чоловіків послуговувалися двома моделями: дво-членною — ім'я та прізвище (“*Яков Хлебников*”⁴⁰⁰), і тричленною — ім'я, по батькові, прізвище (“*Иван Федоров сын Ефимов*”⁴⁰¹). Остання була на той час найбільш поширеною формою запису чоловічого населення в офіційних документах⁴⁰². Таким же чином фіксувалася й основна маса глав сімей “описних слобод”. Разом з тим доволі широко використовувалась і перша форма. Перш за все, у такий спосіб в окремих слободах позначені вибулі власники дворів і хат (“*...вышедшего в Новороссийскую губернию обывателя Артемия Коломакина*”⁴⁰³). Застосовували її й для запису мешканців слобод, але, на нашу думку, це робили у тих випадках, коли не знали або не могли з'ясувати повного імені. На такі висновки наштовхує той факт, що більшість із записаних у такий спосіб не були уродженцями слобод, а прийшли на Стародубщину незадовго до проведення перепису. Крім того, у силу специфіки своїх занять частина з них вимушена була перебувати за межами слобод.

400. ЦДІАК України. — Ф.57, оп. 1, спр.116, арк.14зв.

401. Там само, арк.7.

402. Чайкина Ю.И. Женские имена (начало XVIII в.) // Русская ономастика и ономастика России. — М.:Школа-Пресс,1994. — С.67.

Заміжні жінки у більшості випадків позначені за двочленною моделлю — ім'я та по батькові (“*Анна Васильєва дочь*”). Щодо вдів, то для їхнього запису не дотримувались якогось єдиного правила; реєстри демонструють значне розмаїття. У арсеналі переписувачів знаходимо: дві двочленні моделі — ім'я й по батькові (“*Татьяна Иванова дочь*”⁴⁰⁴) та ім'я й прізвище (“*Софья Улыбникова*”⁴⁰⁵); тричленну — ім'я, по батькові та ім'я чоловіка (“*Авдотья Филиппова дочь Максимовская жена*”⁴⁰⁶); чотиричленну — ім'я, по батькові та ім'я чоловіка і прізвище (“*Федосья Федорова дочь Васильевская жена Тихонова*”⁴⁰⁷).

Написання імен у джерелі досить часто відрізнялось від офіційного, зафіксованого у святцях. Очевидно, що у цих випадках вони записані так, як вимовлялись. Тобто незвичні для російської вимови звуки канонічних імен замінювались на звичні.

Найтипівіші зміни — заміна голосного звука (*Алена замість Елена, Афимья замість Ефимья*), втрата голосного звука (*Ларион замість Иларион, Катерина замість Екатерина, Настасья замість Анастасия, Осип замість Иосиф*), спрощення консонантного поєднання (*Лукерья замість Гликерия*), видалення сусідства двох голосних (*Федосья замість Феодосия*), зміна закінчення (*Аверка замість Аверкий, Ананья замість Ананий, Агафья замість Агафия*). Інколи імена змінювались по кілька разів так, що впізнати їх було доволі важко (*Авдотья замість Евдокия, Ульяна замість Иулиания*). У джерелі зустрічаються різноманітні форми одного й того ж імені. Так, у слободі Климовій ми нарахували 13 Евдокий та 36 *Авдотей*⁴⁰⁸, а у Шеломах співвідношення інше, але перевага також за *Авдотьями* — 10 проти 5⁴⁰⁹. Подібна ж ситуація простежується і в іменнику слободи Зибкої, проаналізованому нами раніше⁴¹⁰. Таким чином, можна припустити, що у слободах найвживанішою формою цього імені було *Авдотья*.

403. ЦДІАК України. — Ф.57, оп. 1, спр.117, арк.63.

404. Там само, арк.55зв.

405. Там само, спр.116, арк.18.

406. Там само, арк..603зв.

407. Там само, арк.141.

408. Там само, арк.1а.-81.

409. Там само, спр.117, арк.53-74.

Значний інтерес у контексті цієї проблеми становить набір імен, які використовували старообрядці. Розглядатимемо імена лише тих мешканців, які проживали в слободі на момент перепису. Поза нашою увагою залишилися імена тих, що переселилися у інші регіони, та тих, які були лише приписані до слободи, але безпосередньо не проживали в ній.

Таким чином, ми вибрали дані про імена мешканців слобод Климової — 996 осіб (491 чоловіків, 505 жінок) та Шеломи — 511 осіб (265 чоловіків та 246 жінок). Необхідно зауважити, що чоловічі імена зустрічаються значно частіше, бо вони використовувались не лише для запису імені, а й по батькові.

На основі вказаних даних ми склали іменники слобод. Іменник Климової містить 123 чоловічих і 43 жіночих імені (*див. табл. 13*), а іменник Шеломів — 94 чоловічих та 37 жіночих (*див. табл. 14*). У результаті дізнаємося не лише про існування серед старообрядців тих чи інших імен, але й про їхнє поширення. При цьому потрібно зауважити — іменники складаються виключно з канонічних християнських імен, що цілком відповідало тогочасній практиці. За твердженнями дослідників цієї проблеми, до кінця XVII ст. вони повністю витіснили з ужитку слов'янські та давньоруські імена⁴¹¹.

Знаючи загальне число носіїв імен та їхню кількість, враховуємо середній коефіцієнт однойменності для кожної зі слобод. Розпочнемо з Климової. Для чоловіків цього населеного пункту (491 особа на 123 імені) він дорівнює 4. Імена з числом носіїв 4 і більше віднесемо до часто вживаних. Їх у нашому випадку виявилось 37, вони належали 341 особі, що становить 69,5% усіх чоловіків. Серед них виокремимо першу п'ятірку найбільш вживаних імен — *Іван, Василей, Григорій, Федор і Андрей*. Вони належали 134 особам (27,3%). Заслужують на увагу і шість наступних імен: *Петр, Михайло, Степан, Трофим, Афанасей, Семен, Яков* — їх використовували 79 осіб

410. Див.: **Волошин Ю.** Старовіри Гетьманщини в Генеральному описі Лівобережної України... — С.138.

411. Див.: **Никонов В.А.** Задачи и методы антропонимики. // Личные имена в прошлом, настоящем, будущем. Проблемы антропонимики. — М.: Наука, 1970. — 342 с.; **Бондалетов В.Д.** Русская ономастика. — М.: Просвещение, 1983. — 224 с.

Таблиця 13.

Іменник свободи Климової*

Чоловічі імена	Частота	Жіночі імена	Частота
Іван	57	Авдотья (Евдокия)	49
Василей	23	Марья	34
Григорей, Федор	20	Анна	32
Андрей	14	Прасковья	31
Петр	13	Агафия	30
Михайло, Степан, Трохим	11	Ирина	27
Афонасей, Семен, Яков	10	Марфа	23
Гаврило, Тимофей	9	Катерина	20
Козма, Леон, Федот	7	Пелагея	19
Ефим, Никита, Никифор	6	Наталья, Татьяна	18
Антон, Максим, Матвей, Осип, Павел, Родion	5	Настасья	17
		Матрена, Степанида	15
Борис, Деменгей, Емельян, Евдоким, Илья, Кондрат, Ларион, Макар, Потап, Прокопий, Сергей	4	Аксинья, Дарья	14
		Федосья	13
		Василиса	12

Продовження таблиці 13.

Авраам, Автоном, Алексей, Артемий, Афиноген, Вакул, Евсей, Егор, Зиновий, Игнат, Исай, Калина, Карп, Лаврентей, Логин, Лукьян, Митрофан, Моисей, Самойло, Тихон, Филипп, Фома, Яким	3	Елена, Марина	11
		Лукерия	10
		Анисья	9
Авдей, Агей, Аксентий, Александр, Анисим, Варфоломей, Данило, Денис, Елизар, Еремей, Иов, Лука, Мартын, Мирон, Парфен, Савва, Сидор, Феоктист	2	Фекла	8
		Ефимья, Федора	7
		Домна, Соломонида	5
		Меланья, Софья, Устинья, Февронья	4
		Ефросинья, Агрофена, Мавра	3
Аверкий, Акинфий, Ананий, Андреев, Андрон, Абросим, Арсений, Давид, Дмитрий, Елисей, Евстратий, Елифан, Ермил, Ермолай, Захар, Изот, Кирилло, Клим, Константин, Корней, Марк, Михай, Наум, Никон, Нифонт, Пантелей, Парамон, Патрикий, Пимен, Плагон, Поликт, Прохор, Роман, Сила, Сильвестр, Спиридон, Тарас, Тит, Федосий, Филат, Филон, Фрол, Харитон, Герасим, Юрей	1	Килина	2
		Агрипина, Зиновия, Маремьяна, Фетинья, Вера	1
Всього імен: 123		43	

* Власні імена в таблицях 13, 14, 15 подані мовою оригіналу

Таблиця 14.

Іменник слободи Шеломів

Чоловічі імена	Частота	Жіночі імена	Частота
Іван	26	Анна	23
Григорій, Семен	15	Ірина, Прасковья	17
Петр	14	Євдокия, Марья	15
Василем	13	Марфа	14
Федор	11	Агафія	11
Михайло	9	Катерина, Татьяна	10
Андрей, Гаврило, Ермолай, Тимофей,	5	Дарья	9
Авраам, Егор, Ігнат, Карл, Магвей, Никифор, Федот	4	Аксиня	8
Дмитре, Зиновий, Ларион, Максим, Марка, Маргин, Савелій, Тит, Яким, Яков, Ермолай	3	Акулина, Ефимья, Ефросинья, Пелагея, Стефаніда, Фекла	7
		Нагалья, Федосья	6
		Елена, Устинья	5

Продовження таблиці 14.

Антон, Афанасий , Герасим , Ефим, Ермил, Кирило, Кондрат, Леон, Лука, Макар, Никита, Осип, Сергей, Степан, Трофим, Фадей, Федот, Филипп, Харитон	2	Аграфена, Настасья	4
		Магрона, Меланья, Феврония	3
Агапит, Алексей, Ананий, Андрейан, Андрон, Аникей, Антип, Артемей, Архип, Борис, Варламей, Гордей, Дей, Демьян, Дорофей, Евмен, Евсей, Евстафей, Евтхий, Емельян, Елифан, Еремей, Ерофей, Илья, Ипат, Калина, Козма, Константин, Корней, Лаврентей, Лазарь, Мефодей, Мирон, Назар, Павел, Парфен, Перфил, Потоп, Прокофий, Родион, Роман, Самсон, Сила, Симон, Софрон, Сысой, Терентий, Фома	1	Анисья, Варвара, Васлиса, Мавра, Уляна	2
		Домна, Маремьяна, Марина, Улига, Федора, Христина	1
Всього імен: 94		37	

(15,5%). Таким чином, одинадцять найчастіше вживаних імен належали 213 особам, що становило 42,8% усіх носіїв чоловічих імен. Решта 25 імен із числа частих імен обслуговували 131 особу, або 26,7%.

Для 505 жінок, носіїв 43 імен, середній коефіцієнт однойменності дорівнює 12. Відповідно, часто вживаними виявились 18 жіночих імен. Їх носіями були 401 особа, або 79,5% жінок. Найбільш розповсюдженими тогочасними жіночими іменами виявились: *Авдотья, Марья, Анна, Прасковья, Агафья* — 176 особи, 34,8%. За ними йшли: *Ирина, Марфа, Катерина, Пелагея, Наталья, Татьяна* — 125 осіб, 24,8%. Навколо цих одинадцяти імен концентрувалось більше половини жунок — 301 особа, або 59,6%. За межами вказаної групи опинилося ще вісім часто вживаних імен — 100, 19,8%.

Коефіцієнт однойменності для чоловічого населення Шеломів (265 осіб на 94 імені) дещо менший і дорівнює 3. Число часто вживаних імен 28, вони обслуговували 181 особу, або 68,3% усіх чоловіків. До першої п'ятірки відносились такі імена — *Иван, Василей, Григорий, Петр, Семен*. Навколо них концентрувалось 83 особи (31,3%). Досить часто використовувались також імена *Федор* і *Михайло* — 20 осіб (7,5%). Таким чином, понад третини чоловічого населення — 103 особи (38,9%) — послуговувалися сімома іменами. Решта, 21 ім'я з віднесених нами до часто вживаних, належали 78 особам (29,4%).

Середній коефіцієнт жіночого населення цієї слободи традиційно вищий від чоловічого і дорівнює 7. Часто вживаними виявились 17 імен, котрі обслуговували 191 особу (77,6%). Серед найпопулярніших імен — *Анна, Авдотья (Евдокия), Ирина, Марья і Прасковья*. Ці імена носили 87 осіб (35,4%). За ними йшли *Агафья, Катерина, Марфа, Татьяна* — 45 осіб (18,2%). Виходить, що 9 імен належали більшій половині жінок — 132 (53,7%). На решту часто вживаних імен припадало 59 осіб (24%).

Отже, на основі аналізу цих двох вищеназваних іменників та іменника слободи Зибкої⁴¹² доходимо висновку, що найпо-

412. Див. Волошин Ю. Старовіри Гетьманщини в Генеральному описі Лівобережної України... — С.138.

пулярнішим чоловічим іменем було — *Иван*. У Климівій його носив кожен дев'ятий мешканець, у Шеломах — кожен десятий, а у Зибкій — кожен сьомий. Великою популярністю користувалися також імена *Василий* та *Григорий*, які входили до числа чільної п'ятірки у всіх трьох слободах.

Серед жінок, згідно наших іменників, такої однаковості не було. Так у Климівій та Зибкій беззаперечно лідерство належало імені *Евдокия* (*Авдотья*), яке носила кожна десята та кожна восьма жінка. У Шеломах лідирувало ім'я *Анна*, що належало кожній десятій. Поряд з цими двома іменами значного поширення набуло ще й ім'я *Прасковья*. За твердженням дослідників, у той час це були найпоширеніші імена в усіх регіонах Росії⁴¹³.

Популярність імені *Анна* значною мірою зумовлювалося поширенням серед старообрядців культу Св. Анни Капшинської, канонізацію якої офіційна церква скасувала ще у 1677-78 рр.⁴¹⁴. Мода на ім'я *Прасковья* пов'язане не лише з загальною популярністю цієї святої серед слов'янських народів, а й з значним розповсюдженням її культу на території Стародубського полку⁴¹⁵. За твердженням білоруської дослідниці Г. Нечаєвої

413. **Бакланова Е.Н.** Личные имена вологодских крестьян по переписи 1717 г. // Личные имена в прошлом, настоящем, будущем: Проблемы антропонимики. — М.: Наука, — 1970. — С.309.; **Никонов В.А.** Имя и общество. — М.:Наука, 1974. — С.49. **Пушков В.П.** Ревизская сказка 1795 г. По сельцу Сепьч как источник по истории старообрядцев Верхотамья // Мир старообрядчества. История и современность /Отв. ред. И.В. Поздеева. — М.: Изд-во МГУ, 1999. — Вып.5 — С.74.; **Горбунов Ю.Е.** Культ Св.Параскевы Тырновской и ее иконография у дунайских старообрядцев // Археология та етнологія Східної Європи: Матеріали і дослідження. — Одеса: Друк, 2002. — Т.3. — С.293-295.
414. **Гадалова Г.С.** Книга Т. Мухиной “Святая Благоверная княгиня Анна Капшинская” // Мир старообрядчества. — Вып.4: Живые традиции: результаты и перспективы комплексных исследований. Материалы междунар. науч. конференции. — М.: Рос. полит. энциклопедия, 1998. — С.216-225.
415. **Б.А. Успенский** наводить таке повідомлення “Духовного регламента”: “в Малой России в полку Стародубском, в день уреченный праздничный водят жонку простовласую под именем пятницы, а водят в ходе церковном и при церкви честь оной отдает народ, с дары и со упованием некоей пользы”. (Див.: **Успенский Б.А.** Филоло-

свято Параскеви й сьогодні залишається одним з найбільших у м. Климіві Брянської області Росії⁴¹⁶.

За кількістю маловживаних імен чоловіки традиційно випереджали жінок. Так, у слободі Климівій їх було більше ніж у чотири рази (86 проти 22), а в Шеломах у три (66 проти 20). Така невідповідність, безумовно, пов'язана з більшою різноманітністю чоловічих імен у святцях, згідно з якими відбувалося наречення новонароджених.

Проте навіть такий порядок підбору імен залишав за батьками деякі можливості вибору. Найкраще це простежується на прикладі парних святих. Зокрема: Петро у іменнику слободи Климівій зустрічається 13 разів, а Павло — лише 5, у Шеломах Петро — 14 разів, а Павло 1; Борисів у Климівій — 4, у Шеломах — 1, а Гліба немає жодного в обох слободах; Кирило у Шеломах зустрічається 2 рази, у Климівій — 1, а Мефодій — 1 раз у Шеломах. Те саме з жіночими іменами: Євфимья зустрічається в обох слободах по 7 разів, а Ольга жодного. У слободі Климівій одна Софія й одна Віра, але жодної Надії чи Любові й т. д. Зовсім відсутнє в усіх трьох складених нами іменниках таке широковживане у наш час ім'я як Микола. У цьому зв'язку постає доволі цікаве питання: чому тим чи іншим іменам надавалась перевага?

Мотиви могли бути різними. Так П.Ш. Габдрахманов зауважував: *“Одни родители выбирают имена “как у всех”, другие — напротив — “не как у всех”. Эти отдают предпочтение “красивым”, благозвучным” именам, те — именам “в память” или “в честь” кого-то или чего-то. Некоторые, кстати, различают даже “счастливые” и “несчастливые” имена. Есть, наконец просто “модные” имена*⁴¹⁷. Однак не слід забувати, що ми маємо справу з ортодоксально налаштованою релігійною групою. Сумнівно також, щоб старовіри детально розумілись на значенні канонічних імен, більшість з яких мала не слов'янське походження. Ці моменти, безумовно, впливали на мотиви вибору.

гические разыскания в области славянских древностей. — М., 1982. — С.135).

416. Нечаєва Г.Г. Указ. соч., С.120.

Перший наведений нами випадок невідповідності парних імен, на нашу думку, можна пояснити доволі просто — Петро вважається старшим святим, ніж Павло, адже він “*князь апостолів*”. Навряд чи старовіри вибирали між значеннями цих імен — “*камінь*” і “*малий*”⁴¹⁸. Складніше з другою парою (Борис і Гліб). Ці імена не біблійного походження: перше слов'янське, а друге, можливо, скандинавське. До того ж святі рівні між собою. А за значенням Гліб — “*нащадок богів*” — виглядає привабливіше ніж Борис — “*боротися*”⁴¹⁹. Так само незрозуміло з жіночими іменами — *Софія, Віра, Надія, Любов*. Перші два використовувались, а решта — ні. Можливо, що тут якраз і діяли поняття модних чи традиційних для конкретної місцевості імен.

Значний інтерес викликають і причини повної відсутності у слободах частини імен, вживаних серед російського населення інших регіонів. Наприклад, Ольга та Микола, які є кано́нічними іменами, у святцях зустрічаються нечасто — Ольга один раз (24.07), а Микола тричі (22.05, 9.08, 19.12. Усі дати вказані за новим стилем — Ю.В.)⁴²⁰. Щодо відсутності останнього імені може існувати кілька пояснень. По-перше, значний вплив мав релігійний фактор, зокрема суворе дотримання постів, яке включало й заборону на сексуальні стосунки. Принаймні у двох випадках зачаття хлопчиків, яких могли називати на честь зимового та весняного Миколи (19.12, 22.05), припадає на пости — Великий (22.02-10.04) та Успенський (14.08-27.08). Щодо весняного Миколи потрібно також

417. Габдрахманов П.Ш. Имя и счастье в средневековой Фландрии // Казус 2002. Индивидуальное и уникальное в истории. — Вып.4 / Под ред. Ю.Л. Бессмертного и М.А.Бойцова. — М.:ОГИ, 2002. — С.30. **Його ж:** Семейные обычаи имянаречения или о чем “молчали” генеалогии трибутариив в средневековой Фландрии. // Homo historicus: К 80-летию дня рождения Ю.Л. Бессмертного: В 2-х кн. / Отв.ред. А.О. Чубарьян; Ин-т всеобщей истории. — М.: Наука, 2003. — Кн.1. — С.677-707.

418. Скрипник Л.Г., Дзятківська Н.П. Власні імена людей: Словник-довідник / За ред. В.М. Русанівського — К.:Наук. думка, 1986. — С.77.

419. Там само, С.38,46.

420. Див.: Древлеправославний календарь. — Новозыбков, 2000. — 112 с.

зауважити, що час зачаття збігається з періодом жнив, які, як вважається, зумовлювали відмову селян від статевих стосунків⁴²¹. Щоправда, сучасні російські дослідники заперечують тезу про дотримання російськими селянами сексуальних табу у період постів, а мінімальну кількість народжень у грудні пояснюють реєстрацією немовлят з певним інтервалом, з метою приховання “гріха”⁴²². Однак, у нашому випадку мова йде про есхатологічно налаштовану ортодоксальну релігійну групу, представники якої заради Спасіння могли дотримуватись усіх необхідних заборон та приписів.

По-друге, на використанні цього імені могло позначитися негативне ставлення до нього одного з головних ідеологів старообрядництва — протопопа Авакума, який зокрема писав: *“А Николе Чудотворцу, — имя немецкое написали: Николай. В немцах немчин был Николай, а при апостолах еретик был Николай, а в святых нет нигде Миколая”*⁴²³.

По-третє, невикористання цього імені старовірами може, навпаки, пояснюватися надзвичайно шанобливим ставленням російського селянського середовища до Святого Миколая⁴²⁴. Він вважався рівним самому Господу і досить часто його називали *“русский Бог”*⁴²⁵, а, як відомо, в православній традиції відсутня практика наречення новонароджених хоч одним з імен Бога.

По-четверте, не потрібно також забувати й про значне поширення у слободах відхожих промислів, які передбачали тривалу відсутність значної частини чоловічого населення протягом весняно-літнього сезону. До слобід вони поверталися лише після осіннього свята ікони Казанської Богородиці (4.11)⁴²⁶,

421. Дьячков В.Л. Труд, хлеб, любовь и космос, или о факторах формирования крестьянской семьи во второй половине XIX - начале XX века // <<http://www.kraeved.ru/tambovdem/theses.php>>.

422. Дьячков В.Л., Кончаков Р.Б., Канищев В.В. Декабрьские рождения. К вопросу о роли религиозного фактора в демографическом поведении традиционного крестьянства. Тамбовская губерния, XIX- начало XX в. // <<http://www.kraeved.ru/tambovdem/theses.php>>.

423. Житие протопопа Авакума, им самим написанное. — М.: Госполитиздат, 1960. — С.136.

424. Нечасва Г.Г. Указ. соч., С.97-106.

425. Успенський Б.А. Указ. соч., С.6-13.

що могло позначитися на відсутності дітей, названих на честь літнього Миколи.

Ймовірно, що винятково суворе дотримання наречення за канонічними іменами зумовило й використання малоросійськими старовірами такого непопулярного серед християн імені як Юда. Воно зустрічається в транскрипції “*Июда*” в слободах Зибка та Клинци⁴²⁷.

Матеріали перепису вказують також на доволі широке поширення однойменності у сім'ях слобожан. У слободі Климовій ми нарахували 26 родин, у яких одне й те саме ім'я використовувалось кілька разів, а у Шеломах — 12. Як зазначала Є. Бакланова, це явище пов'язане з двома факторами — незначним набором імен та прагненням зберегти у родині одне чи два імені⁴²⁸. Таких випадків, щоправда, небагато, але в родині Красильникових з слободи Климової усі чоловіки, батько й син, звались Іванами, а жінки, мати й дві доньки — Марфами⁴²⁹. Значно частіше зустрічаються повтори, коли схожі імена носили двоє або більше членів родини. Наприклад, у родині Григорьевих мати і молодша донька носили ім'я Анна, а дві середніх доньки звались Прасковья: “*Прасковья 11 лет, Прасковья же 8 лет*”⁴³⁰. Інколи форма запису мала такий вигляд: “*Степан Большой 47 лет, Степан Меньшой 42 лет*”⁴³¹.

Серед вказаних сімей простежуються такі ж види внутрішньосімейної однойменності, які виділяє у своєму дослідженні Є. Бакланова: наречення дітей за іменами батьків; одне й те ж ім'я носили двоє дітей у сім'ї; одним іменем названі дядько і племінник, а інколи кілька племінників. Безумовно, що частково усі ці явища пов'язані з традицією збереження сімейних імен. Однак, на нашу думку, значний вплив на поширення однойменності мали також і суворіші релігійні обмеження, притаманні старообрядницькому суспільству. У першу чергу, це значно суворіше, ніж серед решти православних,

426. Нечасва Г.Г. Указ. соч., С.43.

427. ЦДІАК України. — Ф.57, оп. 1, спр.116, арк.117; спр.117, арк.135.

428. Бакланова Е.Н. Указ. соч., С.310.

429. ЦДІАК України. — Ф.57, оп.1, спр.117, арк.18зв.

430. Там само, арк.16зв.

431. Там само, арк.26зв.

Таблиця 15.

Іменник села Чолхів

Чоловічі імена	Частота	Жіночі імена	Частота
Іван	46	Евдокия	38
Григорій	23	Мария	28
Яков	17	Агафия	26
Василей	16	Параскева	21
Семен, Федор	12	Мария	19
Павел	11	Анна, Матрона	15
Андрей, Петро	10	Пелагия	13
Емельян, Козма, Леон	9	Агрипина, Анастасия, Ксения, Марина,	12
Евгихий	8	Феодосия	
Тимох, Фома	7	Ирина, Татьяна	11
Гаврило, Евфим, Мойсей, Микита, Пилип, Прокоп	6	Килина	10
		Дария	9
Алексей, Дмитро, Захарій, Игнат, Илья, Кондрат, Корней, Максим, Марка, Мирон, Никифор, Осип, Трахим	5	Варвара	8
		Елена, Мелания, Хима	7
		Васа, Степанида, Уляна	6

Продовження таблиці 15.

Єлисей, Кирей, Лаврин, Лукьян, Остап, Савва, Сила, Степан, Тит	4	Катерина, Евфросинья, Харитина	5
Апанас, Артем, Данило, Евсей, Карп, Кирик, Макар, Мартин, Матвей, Михайло, Погач, Родион	3	Зеновья, Наталия, Устинья	4
Авраам, Анисим, Демьян, Ермола, Роман, Салон, Тихон, Харитон	2	Евгения, Фекла, Феодора	3
Аникей, Ануфрей, Астап, Трахим, Борис, Гапон, Герасим, Гордей, Денис, Демид, Зеновий, Исая, Исак, Ларис, Молах, Назар, Наум, Николай, Пархом, Пахом, Самойла, Свирид, Сидор, Созон, Терентій, Тимофей, Устин, Хрол	1	Вера, Сиклига, София, Улита	2
Всього імен: 91		Агапа, Гликерия, Евфимия, Корнея, Люба, Соломонида, Феврония, Фотиния	1
		45	

Таблиця 16.

Найбільш вживані імена

Чоловічі імена			Жіночі імена		
Климова	Шеломи	Чолхів	Климова	Шеломи	Чолхів
Іван	Іван	Іван	Авдотья	Анна	Авдотья
Василей	Григорей	Григорий	Марья	Ирина	Мария
Григорей	Семен	Яков	Анна	Прасковья	Агафья
Федор	Петр	Василей	Прасковья	Авдотья	Параскевия
Андрей	Василей	Семен	Агафья	Марья	Марфа

дотримання постів, що, відповідно, регулювало періоди зачаття та народження дітей і звужувало таким чином коло можливих імен. По-друге, значно ретельніше дотримання принципу наречення за святцями, в яких окремі імена зустрічаються по кілька разів. Той же Іван, за нашими підрахунками — 28. У зв'язку з цим вибір був не такий уже й великий.

Розглянемо, для порівняння, іменник села Чолхів (*див. табл. 15*).

У цьому селі проживало 798 осіб — 423 чоловіки та 375 жінок. Вони використовували 91 чоловіче і 45 жіночих імен, а коефіцієнт однойменності становив, відповідно, 4,6 та 8,3. До часто вживаних слід віднести 34 чоловічих імені й 18 жіночих. Навколо них концентрувалося 72,5% (307 осіб) усіх чоловіків та 75,7% (284) жінок.

Найпопулярнішим чоловічим іменем, як і в поселеннях старообрядців, було *Іван* — 46 осіб (10,8%). Значного поширення також набули імена: *Григорій*, *Яків*, *Василь*, *Семен* та *Федір*. Їх носили 30% чоловіків. До чільної п'ятірки жіночих — входили *Євдокія*, *Марія*, *Агафія*, *Параскева* й *Марфа*, якими називалися 132 особи (35,2%). Число маловживаних імен у чоловіків — 57, а у жінок — 27.

Зіставивши цей іменник з іменниками розглянутих вище слобод, спробуємо простежити антропонімічні особливості старообрядницького населення мікрорегіону. Порівняння найбільш вживаних у всіх трьох населених пунктах імен вказує на те, що росіяни-старовіри користувались таким же набором канонічних імен, що й православні українці (*див. табл.16*).

Таблиця засвідчує значну подібність чоловічих імен обох

категорій населення, беззаперечним лідером серед яких є — Іван. Великого поширення набули також імена — *Василей* та *Григорій*. Схожа ситуація і з жіночими іменами: *Авдотья*, *Марія* та *Прасковія* користувалися більшою популярністю як серед старообрядців, так і серед православних, що, очевидно, пояснюється доволі частим їх уживанням у святцях.

Порівняння іменників вказує й на певні пріоритети у виборі малоросійськими старовірами власних імен. Це перш за все значне поширення імені Анна серед жінок (на його причинах ми зупинилися вище — Ю. В); перевага Петрів над Павлами, у той час як український іменник засвідчує їхню фактичну рівність (*див. табл.3*)⁴³²; відсутність у переписах старообрядницьких слобод імені Микола та використання імені Юда⁴³³. Очевидно, що на формування цих пріоритетів впливали світоглядні, у першу чергу релігійні уподобання, цієї групи населення Малоросії.

Не меншу цікавість становлять і прізвища мешканців слобод. Однак, перш ніж розпочати їхній аналіз, зауважимо, що не у всіх мешканців слободи, записаних у реєстр, вказані прізвища. Як ми вже зазначали, їх не мала частина вдів, для яких вказане лише ім'я та побатькові. Така ж форма запису застосовувалась в окремих випадках і для чоловіків. Здебільшого її використовували для запису рідних братів. Наприклад, "*Павел 26 лет, Иов 24 Ульяновы дети*"⁴³⁴, або "*Григорий 44 лет, Федор 33 Алексеёвы дети*"⁴³⁵.

Причини могли бути різними: незнання переписувачами прізвищ через відсутність їх носіїв у слободі на момент перепису, а на можливість цього вказують заняття обох названих братніх пар — торгівля; прагнення приховати справжнє прізвище.

432. Можливо, що це пов'язане з поширенням в "описних слободах" культу Петра, про який згадує Г.Г. Нечаєва. (Нечаєва Г.Г. Указ. соч., С.120.)

433. У наведеному іменнику села Чолхів Микола зустрічається 1 раз, а в десяти проаналізованих нами українських селах — 12, що теж говорить про не надто велику його популярність (ЦДІАК України. — Ф.57, оп.1, спр.117, арк.203-699зв.).

434. ЦДІАК України. — Ф.57, оп.1, спр.116, арк.10.

435. Там само, арк.13.

вище з якихось власних міркувань, адже серед мешканців стародубських слобод було чимало втікачів; можна також висловити припущення, що прізвища позначених у такий спосіб осіб перебували ще на стадії формування, в основі якого були власні календарні імена. З огляду на останнє, у своїх кількісних підрахунках ми враховуватимемо й ці ще до кінця не сформовані прізвища.

Мешканці слободи Климівой — усього 996 осіб — були представлені 132 прізвищами. У середньому на одне припадало 7,5 особи. Більш детальний аналіз числа носіїв окремих прізвищ засвідчує, що навколо семи з них концентрувалось близько 20% усіх жителів. Безперечним лідером тут були власники класичного російського прізвища *Іванови* — 49 осіб. Далі йшли *Смірнови* — 35, *Огороднікови* — 25, *Григорьєви* — 23, *Калашнікови* — 22, *Кірілови* — 21 і *Шевцови* — 20.

У Шеломах спостерігаємо дещо відмінну ситуацію. Її жителі (511 осіб) використовували 52 прізвища. У середньому кожне з них носило по 9,8 осіб. Прізвищ, носіїв яких було більше 20, також сім. Вони зібрали навколо себе 42% усього населення (215 осіб). Лідирували там з незначним відривом *Кудрявцеви* — 47, а далі йшли *Носови* — 40, *Коломакіни* — 32, *Соловійови* — 25, *Сичови* — 25, *Панкови* — 24 та *Долгові* — 22. Серед них бачимо Сичових, ймовірно нащадків та родичів осадчого слободи — Василя Сичова⁴³⁶. Разом з цим Іванови, які були у Климівій одноособовими лідерами, у Шеломах перебувають лише на восьмій позиції. На нашу думку, це пояснюється тим, що у Климівій, де рух населення відбувався значно швидшими темпами, частка до кінця не сформованих прізвищ, серед яких Іванови знаходилися на першому місці, була набагато більшою, ніж у Шеломах.

Отже, як бачимо, концентрація населення навколо окремих прізвищ у другій слободі вища, ніж у першій. Пояснити це, на нашу думку, можна дією кількох факторів-значним відстороненням Шоломів від міграційних процесів та домінуванням у ній, на відміну від Климівой, складного типу сім'ї⁴³⁷.

Набір прізвищ був надзвичайно різноманітний. Складена

436. Волошин Ю. Міграція російських старовірів... — С.143.

437. Дет. див: Волошин Ю. Населення домогосподарств... — С.123-125.

Таблиця 17.

Лексичні основи прізвищ

Лексичні групи в основах прізвищ	Климова		Шеломи	
	Число	%	Число	%
Календарні імена	49	37	14	27
Найменування за заняттями	24	18	6	12
Топоніми, етніми	6	4,5	3	6
Тварини, птахи, риби, комахи, рослини	10	7,5	8	16
Інші	43	33	20	39

нами класифікація прізвищ слободи Климової за лексичними основами⁴³⁸ (див. табл. 17) засвідчує, що понад третина з них походить від календарних власних імен (37%) — *Іванов, Захаров, Давидов* і т.д. Деякі з прізвищ були похідними від одного й того ж імені. Зокрема, в основі прізвищ *Фьодоров* і *Федюшин* лежить ім'я Федір. Перше з них утворене з повного імені, а друге-з його пестливої форми.

Наступна група-найменування за родом занять (18%). Одна частина таких прізвищ вказує на професії предків, а інша-на заняття тих, хто ними позначений. Наприклад, про Андрія Михайлового сина Клещовнікова у джерелі сказано, що він: “*Пропитание имеет, работает клещи*”⁴³⁹, а про Івана Вервовнікова — “*Мастерство имеет, прядет веревки*”⁴⁴⁰.

Далі йдуть прізвища, що походять від назви місцевості чи національності. Їх у слободі відносно небагато — 4,5%. Це такі, як *Москвічов, Поляков, Шведов* та ін. Останні не були ні поляками, ні шведами, а лише переселенцями з цих територій. Щоправда, прямі вказівки на національну приналежність у джерелі зустрічаються доволі часто. Зокрема, про Логіна Васільєва сина Полякова читаємо: “*Уроженец польской нации. Вышел из Польши в 755 году*”⁴⁴¹. Однак ні його ім'я, ні імена його дружини та дітей не є польськими, а класичними

438. За основу ми використали класифікацію, наведену В.А. Ніконовим.

Див: **Никонов В.А.** Имя и общество. — М.:Наука, 1974. — С.188-194.
439. ЦДІАК України. — Ф.57, оп.1, спр.116, арк.4.

440. Там само, арк.17.

441. Там само, арк.10.

російськими іменами. “Уродженцем полської нациї” він названий, очевидно, лише через те, що народився в одній із старообрядницьких колоній на території Речі Посполитої.

Прізвище Поляков давали не лише тим, хто був народженим за польським кордоном, а доволі часто й тим, хто лише прийшов з території Речі Посполитої. Так, “*Степан 20 лет, Терентий 20, Игнатовы дети Поляковы. Уроженцы города Москвы, посацкие. Вышли из Польши в 756 году*”⁴⁴². Можна припустити, що початкове прізвище братів було іншим, а прийшовши до “описних слобод”, вони його змінили свідомо. Можливо, що вони належали до тієї групи “польських вихідців”, які приходили до слобод з однією метою — отримати паспорт, що давав їм можливість уникнути переслідувань з боку влади або колишніх власників.

Четверту групу становлять ті прізвища, які утворились від некалендарних імен і прізвиськ. Вони охоплюють доволі значну частину населення — 33%. Це такі прізвища, як: *Басов, Бобильов, Нестоянов, Ухов* тощо. До цієї ж групи дослідники зараховують і виділені нами в таблиці окремо прізвища, лексична основа яких пов’язана з назвами тварин, птахів, риб, комах, рослин — 7,5%. Це *Єршов, Сорокін, Селезньов, Крапівенцов, Мушніков* тощо.

У Шеломах картина в цілому схожа. Однак простежуються і дві особливості — значно менша частка прізвищ, утворених від календарних імен, та найменування за родом занять, що вказували виключно на професії предків. Жоден із їхніх носіїв не займався тим ремеслом, на яке вказувало прізвище. Пояснюються ці особливості, на нашу думку, все тією ж замкнутістю слободи щодо зовнішніх впливів.

Отже, підсумуємо вищесказане:

1. Результати проведеного нами аналізу засвідчують використання старообрядцями виключно канонічних імен і повну відсутність слов’янських та давньоруських, якщо, безумовно, їх не носили святі (наприклад, Борис). Про те, що така ситуація була характерна для усіх слобод, а не лише для слобод Климової та Шеломів, може, на нашу думку, свідчити й аналогічний

442. Там само, арк.67зв.

результат, отриманий при аналізі імен слободи Зибкої⁴⁴³.

2. Форми запису як чоловічих, так і жіночих імен у використаних нами джерелах вказують на те, що значна частина цих імен змінювалась у відповідності з російською вимовою окремих звуків. Як результат, вони набували дещо відмінного звучання, ніж те, яке фіксувалося у святцях, що надавало цим іменам особливого етнічного колориту.

3. Найпопулярнішими серед чоловіків було ім'я Іван, а серед жінок — Авдотья (Євдокія) та Анна.

4. Значно суворіші, ніж у решти православних, релігійні норми зумовили, на нашу думку, й повну відсутність частини широковживаних канонічних імен (наприклад, Ольга та Микола) та використання доволі рідкісних імен (наприклад, Юда).

5. Проте, незважаючи на вищеназвані норми і правила, певна можливість вибору імен, очевидно, була. На таку думку наводить факт ширшого використання одних і невживання інших імен парних святих. У цих випадках батьки дітей керувалися, очевидно, якимись власними мотивами: благозвучністю, щастям, нареченням “на честь” тощо.

6. Крім того, значного поширення у сім'ях старовірів набула однойменність, коли одне й те саме ім'я належало кільком членам однієї родини. На нашу думку, однією з причин цього було суворе дотримання принципу наречення канонічними іменами.

7. Класифікація прізвищ за лексичними основами вказує на традиційний шлях їхнього формування. Найбільшу групу становили прізвища, утворені від власних імен — *Іванов*, *Афанасьєв*, *Марков* тощо.

443. Див. **Волошин Ю.** Старовіри Гетьманщини в Генеральному описі Лівобережної України... — С.138.



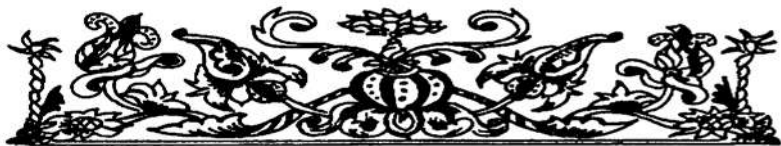

РОЗДІЛ IV. ШЛЮБ, СІМ'Я, ДОМОГОСПОДАРСТВО

§ 1. Шлюбність та шлюбний стан мешканців слобод

Одне з центральних місць у загальній характеристиці старообрядницького соціуму займають інститут шлюбу та шлюбні стосунки, бо саме через них проявляється соціально-економічна детермінованість демографічних процесів, особливості яких ми намагаємося з'ясувати. Однак перш ніж перейти до досліджень того статистичного матеріалу, який є у нашому розпорядженні, зауважимо, що ставлення до шлюбу у старовірів не завжди відповідало загальноприйнятим нормам того часу. Найрадикальніші з них — представники більшості безпопівських згод: поморці, федосіївці та ін. — взагалі відкидали його необхідність. Виходячи зі свого есхатологічного переконання у тому, що царство Антихриста вже настало, вони висунули цілий ряд аргументів щодо непотрібності шлюбу. На їхню думку, шлюб не можна було укласти з кількох причин: по-перше, порушувався такий необхідний для спасіння під час страшного суду ідеал чистоти; по-друге, за відсутності священства правильні шлюби нікому було освячувати і, по-третє, такі шлюби вели лише до народження нових “слуг Антихриста”⁴⁴⁴.

444. Эткинд А. Указ. соч., С.29. Див. також: Панченко А.А. Указ. соч., С.128.; Нильський И. Семейная жизнь в русском рас коле: Исторический очерк раскольнического учения о браке. — Вып. 1: От начала раскола до царствования императора Николая I. // Вест. Европы. — 1869. - Кн. 8. — С.905-913.

Однак переважна більшість мешканців “описних слобод” належала до поміркованої течії — попівської, представники якої шлюб визнавали. Інколи, за відсутності власного священнослужителя, вони вдавались навіть до послуг представника офіційної церкви, якщо той погоджувався, безумовно, за велику плату, вінчати за старими обрядами⁴⁴⁵. Щоправда, такі шлюби не могли оформлятися офіційно, оскільки тоді б нареченим належало прийняти православ'я, а старообрядницькі священники на той час метричних книг ще не вели. Більше того, серед безпопівців, які проживали на Стародубщині, теж, очевидно, було чимало таких, які визнавали шлюб. Один із них, Іван Алексеев, у 1762 р. навіть присвятив йому спеціальний твір — “Про таїнство шлюбу”⁴⁴⁶.

У зв'язку з такою специфічною ситуацією перед нами закономірно постає питання: наскільки відображені в джерелах дані про шлюбний стан населення відповідали реальному станові речей? Однак, на нашу думку, з огляду на мету переписів, старовіри не мали підстав приховувати свій шлюбний стан, адже оподаткування велося за домогосподарствами та особами чоловічої статі, а не за сімейними парами. Щоправда, не варто забувати й про неприйняття частиною з них будь-яких переписів узагалі. Крім того, переписувачі в силу різних причин могли не врахувати частину осіб, але це не могло суттєво вплинути на загальну картину.

Тож на основі даних Румянцевського перепису та матеріалів четвертої ревізії спробуємо відповісти на такі питання:

— Яке число старовірів перебувало в шлюбі у досліджуваній період?

— Яка їх частка перебувала в шлюбі раніше?

— Яка частка ніколи не брала шлюб?

— якому віці представники обох статей брали шлюб?

— Якою була ситуація на шлюбному ринку?

— Як довго тривав шлюб?

— Як часто мешканці слобод вступали у повторний шлюб?

445. Власова И.В. Брак и семья у русских (XII - начало XX века). // Русские. — М.: Наука, 1999. — С.421.

446. Вургафт С.Г., Ушаков И.А. Указ. соч., С.55,57.

— Наскільки серед старообрядців були поширені поза-шлюбні зв'язки?

Для з'ясування перших трьох запитань, на основі вказаних критеріїв, підраховуємо чоловіче та жіноче населення відповідно до окремих вікових груп. За найнижчу точку відліку візьмемо категорію 10-14 років⁴⁴⁷, оскільки найнижчий допустимий шлюбний вік для дівчат розпочинався у 13 років⁴⁴⁸. Цікаво, що до працездатного населення, згідно з Румянцевським описом, їх зараховували лише з 15 р. (*див. табл.18*).

Наші обрахунки засвідчують, що на момент перепису найбільшу частку серед слобожан шлюбного віку становили одружені — 67,5% у чоловіків і 73,6% у жінок. Досить суттєво їм поступалися ті, що ніколи не були одруженими — 30,5% серед чоловіків і 16,7% серед жінок. На останній позиції знаходились вдівці — 2% і вдови — 9,7%.

Якщо ж розглядати ці три категорії детальніше за віковими показниками, то ми побачимо, що найбільша частка тих, які були неодруженими, серед чоловіків припадала на осіб віком від 15 до 25 років (80,5%). У жінок основну масу неодружених становили особи 15-19 років (73,4%). Тобто на момент складання перепису нежонатими були саме ті старовіри, які ще мали потенційну можливість взяти шлюб. Крім того, не можна відкидати й можливості одруження частини холостих із інших вікових категорій, принаймні до 49 років. Таким чином, за межами шлюбу залишався відносно незначний відсоток населення — серед чоловіків близько 30 осіб (4% від всіх нежонатих), а серед жінок близько 19 (5%). Більшу чисельність

447. Варто зауважити, що в демографічній науці населення, як правило, ділять на 5, або 10-річні групи. (*Див.: Прибиткова І.М. Основи демографії: Посібник для студ. гум. і суп. ф-тів вищ. навч. закладів. — К.: АртЕк, 1955. — С.108*). Для нашого дослідження найбільш оптимальним є перший варіант, а так як у той час траплялися випадки вступу у шлюб раніше 15 років, то видається закономірним використання саме цієї категорії.

448. *Цатурова М.К. Русское семейное право XVI - XVIII вв. — М.: Юрид. лит., 1991 — С.8*. Згідно указу Синоду, від 17 грудня 1774 р., шлюбний вік для чоловіків і жінок встановлювався відповідно — 15 і 13 років. (*Див. також: Лещенко В.Ю. Русская семья (XI-XIX вв.): Монография. — СПб.: СПГУТД, 2004 — С.141.*)

Таблиця 18.

Шлюбний стан населення "описних слобод" у 1767 р.

Вікові групи	Чоловіки						Жінки					
	Неодружені		Одружені		Вдівці		Незаміжні		Одружені		Вдови	
	Число	%	Число	%	Число	%	Число	%	Число	%	Число	%
10-14	456	100	—	—	—	—	451	99,1	4	0,9	—	—
15-19	401	95	23	5	—	—	273	80,8	65	19,2	—	—
20-24	193	49,6	196	50,4	—	—	52	12,7	354	86,3	2	1
25-29	53	18,5	232	80,8	2	0,7	10	3,1	307	95,1	6	1,8
30-34	25	7,8	296	92,2	—	—	10	3,6	261	93,9	7	2,5
35-39	16	6	247	92,9	3	1,1	4	1,8	210	92,5	13	5,7
40-44	8	3,7	201	93,5	6	2,8	3	1,5	166	83,4	30	15,1
45-49	12	8,2	133	91,1	1	0,7	1	0,8	89	67,9	41	31,3
50-54	6	5,2	101	87,8	8	7	6	4,6	88	67,2	37	28,2
55-59	3	3,9	71	91	4	5,1	7	10,3	40	58,8	21	30,9
60-64	9	11,8	59	77,6	8	10,6	5	7,5	28	41,7	34	50,8
65-69	2	4,9	35	85,4	4	9,7	1	5	8	40	11	55
> 70	10	15,6	43	67,2	11	17,2	—	—	17	58,6	12	41,4
Усього	1194	30,5	1637	67,5	47	2	823	16,7	1637	73,6	214	9,7

чоловіків, очевидно, слід пов'язувати із їхньою загальною перевагою серед слобідських мешканців. Потрібно також відзначити, що велика частка неодружених у перших двох вікових групах засвідчує незначне поширення в "описних слободах" ранніх шлюбів. Як бачимо, лише 4 дівчини були видані заміж раніше 15-літнього віку.

Значно точніші дані відносно рівня шлюбності⁴⁴⁹ можна отримати, застосувавши методу, запропоновану французькими дослідниками Л. Анрі та А. Блюмом. За нею вважається, що можливість вперше взяти шлюб зменшується відповідно до зростання віку і стає мінімальною у 50 років⁴⁵⁰. Таким чином, показник остаточної безшлюбності⁴⁵¹ дорівнює показникові безшлюбності у 50 років.

Побудована нами таблиця шлюбного стану населення дозволяє підрахувати число осіб, які залишились поза межами шлюбу для кожної статі і кожної вікової групи (*див табл. 19*).

Таким чином, частку осіб, які не взяли шлюб до 50 років, отримуємо шляхом підрахунку середнього значення для 45-49 і 50-54 років⁴⁵². Зокрема, для чоловіків вона становила:

$$C_{50} = \frac{12 + 6}{147 + 115} = 0,068, \text{ а також для жінок:}$$

$$C_{50} = \frac{1 + 6}{131 + 131} = 0,027.$$

Крім того, можемо визначити й частку осіб, які не брали шлюбу (*див. табл. 20*).

Таким чином, застосування цього методу підтверджує висновок про те, що до шлюбу не вступала лише незначна частина слобожан, більшість з яких становили чоловіки. Порівняння отриманих результатів з аналогічними даними сусідніх українських сіл, наведених у таблиці, дає підставу твердити, що частка мешканців "описних слобод", які залишилися поза шлюбом, була набагато більшою. З таблиці видно, що заміж виходили всі українські жінки, а нежонатих чоловіків було

449. Рівень шлюбності вимірюють для кожної вікової групи в частках тих, хто на момент перепису перебував у шлюбі.

450. Анрі Л., Блюм А. Указ. соч., С.48.

451. Частка тих, хто ніколи не перебував у шлюбі до 50 років.

452. Анрі Л., Блюм А. Указ. соч., С.48.

Таблиця 19.

Число осіб, які не взяли шлюб

Вікові групи	Описні слободи						Українські села					
	Чоловіки			Жінки			Чоловіки			Жінки		
	Холості	Всього	Незаміжні	Незаміжні	Всього	Холості	Всього	Незаміжні	Незаміжні	Всього	Всього	
10-14	456	456	451	451	455	304	305	229	229	229	229	
15-19	401	424	273	273	388	225	274	150	150	198	198	
20-24	192	338	52	52	409	112	235	10	10	197	197	
25-29	53	289	10	10	324	20	143	—	—	153	153	
30-34	25	321	7	7	276	12	239	1	1	235	235	
35-39	16	266	4	4	228	2	83	—	—	63	63	
40-44	8	215	3	3	205	1	168	—	—	156	156	
45-49	12	147	1	1	131	—	58	—	—	42	42	
50-54	6	115	6	6	131	1	91	—	—	85	85	
55-59	3	78	7	7	68	—	27	—	—	18	18	
60 i >	21	181	6	6	116	—	139	—	—	142	142	

Таблиця 20

Частка осіб, які залишилися поза шлюбом

Вікові категорії	Описні слободи		Українські села	
	Чоловіки	Жінки	Чоловіки	Жінки
С ₁₀₋₁₄	1	0,991	0,996	1
С ₁₅₋₁₉	0,945	0,807	0,930	0,757
С ₂₀₋₂₄	0,494	0,127	0,476	0,050
С ₂₅₋₂₉	0,183	0,030	0,139	0
С ₃₀₋₃₄	0,077	0,025	0,050	0,004
С ₃₅₋₃₉	0,060	0,017	0,024	0
С ₄₀₋₄₄	0,037	0,014	0,005	0
С ₄₅₋₄₉	0,081	0,007	0	0
Всього	2,877	2,018	2,620	1,811
С ₅₀	0,068	0,027	0,007	0

майже вдєсятеро менше, ніж серед старообрядців. Однією з причин цих відмінностей, очевидно, необхідно вважати те, що у старовірів був значно вужчий шлюбний ринок, на чому ми зупинимось пізніше.

Підрахунки засвідчують, що одружені чоловічої статі мали перевагу в дев'яти вікових категоріях — від 25 до 69 років, а жіночої в п'яти — від 20 до 44 років. Найбільший відсоток жонатих чоловіків (93,5%) припадав на осіб 40-44-х років, а жінок (95,1%) — 25-29. Така очевидна невідповідність між одруженими представниками обох статей швидше всього пов'язана з доволі високим рівнем смертності, що, в свою чергу, призводило до зростання числа вдів, частка яких, починаючи з 40-літнього віку, доволі значна, а у двох вікових групах (60-64 і 65-69) вона навіть перевищила половину осіб. Впадає в око й те, що у віковій групі від 20 до 24 років частка одружених чоловіків значно поступається частці жінок. Тобто, чоловіки одружувались пізніше, ніж жінки.

Загальний відсоток тих, що раніше перебували у шлюбі, як видно з таблиці, невисокий і назагал становить лише 5,6% усього населення шлюбного віку. У статевому співвідношенні перевага була на боці вдів. У середньому їх припадало 21,4 на

слободу, тоді як вдівці поступалися їм майже у п'ять разів — 4,7 на слободу. На нашу думку, ця перевага зумовлена дією, як мінімум, двох демографічних чинників — вищим рівнем чоловічої смертності та частішим, як зазначалось вище, вступом чоловіків у повторний шлюб. Деяко іншою виглядає ситуація в полкових селах — меншим був відсоток вдівців та вдів (4,9%), а співвідношення між ними значно вищим — вдів 15,5 на село, а вдівців — 7,5.

Отже, результати проведеного нами дослідження засвідчують, що переважна більшість мешканців слобод обох статей, починаючи від 15 років, брала шлюб. Відсоток осіб, які ніколи не брали шлюб, був дуже незначний. Щоправда, чоловіки залишались поза межами шлюбу частіше за жінок. Невеликою, хоча й більшою, ніж в українських поселення, була частка вдівців і вдів.

Середній вік укладання шлюбу. З'ясування проблеми віку укладання слобожанами першого шлюбу пов'язане для нас з певними труднощами, оскільки, як зазначалося, старообрядці не вели метричних записів, а у використаних нами джерелах, відповідно, вказаний лише вік. Спробуємо припустити, що бездітні молоді подружжя є щойно одруженими, а для родин, які мають дітей, шлюбний вік встановимо, виходячи з віку старшої дитини. Таким чином, ми зможемо дізнатись про приблизний шлюбний вік юнаків і дівчат. Для своїх обрахунків довільно виберемо 300 шлюбних пар з слобод: Воронок, Єленка, Климова, Клинци та Лужки, порівнюючи їх з 300 шлюбними парами із сусідніх українських сіл Топальської сотні Стародубського полку: Футор, Сушани, Шумилівка та Замишів (*див. табл. 21*).

Отримані результати засвідчують, що переважна частина чоловіків і жінок брали шлюб у віці 20-29 років. Найвиразніше це простежується на графічному зображенні, яке демонструє, що жінок видавали заміж найчастіше з 20-24 років⁴⁵³, а чоло-

453. Очевидно, що така практика, була тісно пов'язана з потребами ведення господарства. В умовах масового заняття чоловіків відхожими промислами втрата робочих рук могла суттєво позначитися на його становищі, через це дівчат намагалися видавати заміж якомога пізніше. Як стверджує В. Лещенко, це явище було доволі поширеним і в інших регіонах Росії. (В.Ю. Лещенко Указ. соч., С.140.).

Орієнтовний публічний вік

Таблиця 21

Вік	Описні слободи				Українські села			
	Чоловіки	%	Жінки	%	Чоловіки	%	Жінки	%
< 15	—	—	4	1,3	3	1	13	4,3
15-19	14	4,7	57	19	39	13	63	21
20-24	64	21,3	120	40	85	27,7	118	39,3
25-29	81	27	71	23,7	89	29,7	65	21,7
30-34	56	18,7	30	10	52	17,3	32	10,7
35-39	40	13,3	10	3,3	23	7,7	7	2,3
40-44	24	8	6	2	5	1,7	1	0,3
45-49	13	4,3	1	0,3	2	0,7	—	—
>50	8	2,7	1	0,3	2	0,7	1	0,3
Разом	300	100	300	100	300	100	300	100

віки одружувалися з 25-29 років (*див. мал. 13*). Разом із тим, чимала частка дівчат виходила заміж і в відносно ранньому віці — 15-19 років (20,3%). Серед чоловіків, навпаки, значного поширення набули пізніші шлюби — 30-34 роки (18,7%).

На підставі цих даних можна стверджувати, що мешканці “описних слобод” брали шлюб у пізнішому віці, ніж жителі полкових сіл. Це явище, на нашу думку, значною мірою було пов’язане з розвитком у слободах промислів та торгівлі, до яких було залучено чимало молодих чоловіків, і які передбачали часте і тривале перебування за межами слобод. На думку І. Абрамова, ще однією причиною досить пізнього шлюбного віку чоловіків може також слугувати настанова на досягнення певного матеріального добробуту перед вступом у шлюб⁴⁵⁴. Дане твердження носить радше гіпотетичний характер, оскільки довести його важко, однак прийняти як одне з можливих пояснень ми можемо.

Більшість ранніх шлюбів у жінок припадає на 17-18-літніх, хоча зустрічаються і раніші (двоє 13-річного віку і двоє 14-річного). Однак необхідно зауважити, що запропонований нами метод дозволяє простежити лише загальну динаміку шлюбності. Визначення реального віку вступу у перший шлюб можливе лише за наявності і врахування таких даних:

1. Відомостей про те, що в залучених до підрахунків сімейних парах вижили всі перші діти.

2. Інформації про можливих старших дітей, які на момент укладання опису могли бути повнолітніми, мати власні родини і жити окремо від батьків. У першу чергу, це стосується дівчат, які в результаті заміжжя залишали батьківські сім'ї.

Оскільки врахувати ці обставини було неможливо внаслідок відсутності відповідних даних в реєстрі, то для визначення середнього віку вступу в перший шлюб звернемося до методики, запропонованої французькими вченими. Знаючи у кожній віковій групі до 50 років частку тих слобожан, які не взяли шлюб — *C*, спробуємо вирахувати середній вік вступу старові-

454. “Мужчины женятся гораздо позже, не прежде чем добьются некоторого материального благополучия”. (Абрамов И.С. Поездка в Стародубье... — С.290).

Графік шлюбності

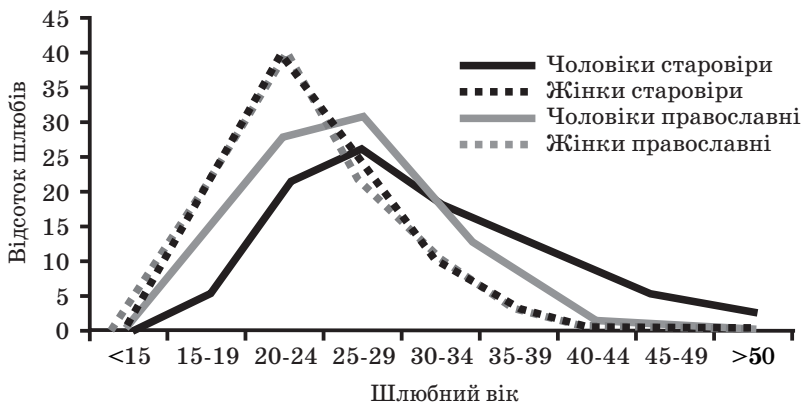

рів у перший шлюб — i . Обчислення проводитиметься за такою формулою:

$$i = 10 + \frac{5 (C_{10-14} + C_{10-19} + \dots + C_{45-49}) - 40 c_{50}}{1 - C_{50}}$$

За нашими даними середній вік вступу у перший шлюб:
для чоловіків:

$$i = 10 + \frac{5 (2,877) - 40 (0,068)}{1 - 0,068} = 10 + \frac{11,67}{0,932} = 22,5$$

для жінок:

$$i = 10 + \frac{5 (2,018) - 40 (0,027)}{1 - 0,027} = 10 + \frac{9,1}{0,973} = 19,3$$

Аналогічні обрахунки проведемо й з даними по українських селах, які демонструють середній шлюбний вік для чоловіків:

$$i = 10 + \frac{5 (2,620) - 40 (0,007)}{1 - 0,007} = 10 + \frac{12,82}{0,993} = 23,7$$

для жінок:

$$i = 10 + \frac{5 (1,181) - 40 (0,0)}{1 - 0,0} = 10 + \frac{9,055}{1} = 19,1$$

Таблиця 22.

Вікова різниця між чоловіками та дружинами

Різниця	Описні слободи		Українські села	
	Кількість випадків	%	Кількість випадків	%
0-4	99	33	128	63,7
5-9	85	28,3	76	25,3
10-14	53	17,7	20	6,7
15-19	21	7	5	1,7
> 20	13	4,3	4	1,3
Старші дружини	29	9,7	4	1,3

Отже, наші обчислення вказують на те, що чоловіки в “описних слободах” одружувались, а дівчат видавали заміж фактично в тому ж віці, що і в українських селах. Зауважимо також, що отриманий нами результат значно вищий від тих показників, що їх наводить Б. Миронов для регіону Центральної Росії, звідки походили предки більшості старообрядців (15-16 років для жінок і 16-18 — для чоловіків)⁴⁵⁶, і тяжіє до європейського типу шлюбності, для якого характерний більш пізній вік першого шлюбу⁴⁵⁷.

455. Анри Л., Блюм А. Указ. соч., С.49.

456. Миронов Б. Указ. соч., С.167. Він також вищий від показника, розрахованого американським дослідником С. Хоком для с. Петровського Тамбовської губернії у ХІХ ст. Там чоловіки брали шлюб у 19-20 років. (Див.: Хок С. Крепостное право и социальный контроль в России: Петровское, село Тамбовской губернии. — М.: Прогресс — Академия, 1993. — С.75.) Щоправда, в окремих регіонах Російської імперії дослідники теж констатують схожий вік вступу у перший шлюб, але лише у ХІХ ст. (Див.: Авдеев А., Блюм А., Троицкая И. Некоторые аспекты изучения брачности помещичьих крестьян в первой половине XIX века по материалам ревизских сказок и метрических книг (на примере Выхинской вотчины графов Шереметьевых). // Homo historicus: К 80-летию со дня рождения Ю.Л. Бессмертного: В 2-х кн. / Отв.ред. А.О. Чубарьян; Ин-т всеобщей истории. — М.: Наука, 2003. — Кн.1. — С.650-675.; Про особливості шлюбного віку у Великої Росії дивіться також: Митте-рауер М., Каган А. Указ. соч., С.58-63.)

457. Хаджнал Дж. Указ. соч., С.23-33.

Розглянемо різницю у віці між подружжям. Як правило, перевага належала чоловікам, хоча у 29 випадках старшими були жінки (*див. табл.22*). Частка таких шлюбів становила майже 10%, що вказує на поширення подібної практики. Її існування західний дослідник П. Цап, який вивчав шлюбну поведінку селян Ярославській губернії, пояснює особливостями сільської економіки: *“В умовах, коли оброблювана селянами земля періодично перерозподілялася з урахуванням зміни працездатності дворів, причина того, що дружини були старші за чоловіків, можливо, криється у тій вигоді, яку отримувало домогосподарство, приймаючи до свого складу жінку вже працездатного віку”*⁴⁵⁸.

За даними таблиці найбільший відсоток як у полкових селах, так і в “описних слободах” становили ті шлюбні пари, де подружжя були ровесниками або чоловіки старшими від дружин не більше ніж на чотири роки (63,7% і 33%). На другій позиції знаходяться подружжя з різницею 5-9 (25,3% і 28,3%). Саме ці дві категорії становили у старовірів переважну більшість (61,3%), а серед православних — основну масу шлюбних пар (89%). У середньому в поселеннях старообрядців чоловіки були старшими від своїх дружин на 7 років. Проте ми не можемо стверджувати, що шлюби з великою віковою різницею між партнерами були винятковими. Такі випадки траплялися доволі часто (4,6%), наприклад, мешканець Клинців Семен Щукін був старший за свою дружину Соломониду на 24 роки, а Семен Мишкін з цієї ж слободи — на 22. Показово, що в обох випадках маємо справу з першими шлюбами, а не повторними.

Поширення таких нерівних шлюбів пов'язане, на нашу думку, як мінімум з трьома факторами: 1) чисельна перевага чоловіків на шлюбному ринку перешкоджала частині з них знайти собі пару серед представниць свого покоління; 2) настанова на досягнення певного рівня матеріального благополуччя як необхідної передумови вступу в шлюб. З цієї причини чоловіки поважного віку намагались брати собі молодих дружин. Відповідно їм батьки, які віддавали дочок заміж, цікавились,

458. Цит. за: Авдеев А., Блюм А., Троицкая И. Указ. соч., С.661.

у першу чергу, не віком наречених, а рівнем їхнього добробуту; 3) замкнутість групи й особливості віровчення зумовлювали відносну вузькість шлюбного ринку, змушуючи частину старовірів шукати супутницю життя серед представниць значно молодших вікових груп.

Порівняно з населенням слобод середня вікова різниця в українських парах була набагато меншою — 3 роки. Крім того, значно рідше зустрічаються шлюби з великою віковою різницею, коли чоловіки були набагато старшими за дружин — 3%, а вікову перевагу жінок можна скоріше вважати винятком — 1,3%. Це, на нашу думку, зайвий раз вказує на те, що інститут шлюбу в “описних слободах” мав свої особливості у порівнянні з рештою поселень мікрорегіону, що, в свою чергу, засвідчує своєрідність старообрядницького соціуму взагалі.

Шлюбний ринок. Спробуємо з'ясувати ситуацію на шлюбному ринку. На жаль, Румянцевський опис майже не містить даних, які б дозволили проаналізувати це питання, тому для свого дослідження використаємо матеріали IV (1782) ревізії. Щоправда, ревізійські реєстри, які є у нашому розпорядженні, стосуються лише половини з досліджуваних слобод. До того ж, чотири з них, що описують Климову, Демену, Шеломи та Злинку⁴⁵⁹, включають лише ту частину населення, яка була записана селянами, залишаючи поза своєю увагою купців та міщан. Лише реєстр слободи Клинци⁴⁶⁰ охоплює всіх мешканців, які проживали там на момент ревізії. Незважаючи на те, що ці розбіжності можуть суттєво вплинути на загальну картину шлюбного ринку, ми вважаємо за потрібне включити їх у своє дослідження. Використання цих, хай і неповних, даних дозволить чіткіше уявити варіативність шлюбного вибору.

Спочатку зауважимо, що значною мірою на формування ринку впливали деякі ментальні установки того часу, насамперед етнічні та релігійні, що забороняли шлюби між іноземцями та іновірцями⁴⁶¹. Це, в свою чергу, зменшувало можливості у виборі партнерів і певною мірою звужувало шлюбне коло. Саме тому, очевидно, серед шлюбних партнерів ми майже не зустрічаємо представників різних етносів.

Підрахуємо у кожній із слобід число жінок, яких видали заміж, і число жінок, яких взяли заміж за період між III (1765)

та IV (1782) ревізіями. З'ясуємо у такий спосіб географію шлюбного ринку, що дозволить нам визначити розміри шлюбного кола. Продемонструємо отримані результати на прикладі таблиці (*див. табл. 23*).

Отже, за період між III (1765) і IV (1782) ревізіями заміж було видано 282 особи; більше половини — у межах своїх населених пунктів: Клинці — 63,6%, Климова — 58,3%, Деменка — 46,6%, Шеломи — 50%, Злинка — 67,7%. Значна частка наречених видавалась також у сусідні старовірські слободи, переважно ті, які відносили до “описних”. У Клинцях їхня частка становила 27,3%, Климовій — 41,6%, Деменці — 53,3%, Шеломах — 50%, а Злинці — 29%. Зовсім незначна частина була видана до Ветковських слобод, а решта у віддаленіші регіони, — переважно міста Центральної Росії (такі особи, як правило, виходили за купців). Ці дані засвідчують певну локалізацію шлюбного ринку.

Незважаючи на доволі широкий спектр слобод, у шлюбних стратегіях простежуються й певні пріоритети: з Клинців найбільше було видано до Зибкої — 23 особи та Ардоні — 12, з Климової до Шоломів — 4 та по 3 — до Зибкої й Митьківки і т.д. Це, на нашу думку, можна пояснити, з одного боку, відстанню між населеними пунктами, а з іншого — їхніми економічними, а то й адміністративними зв'язками. Проте важко сказати, який з чинників відігравав вирішальну роль. Наприклад, відстань від Клинців до слободи Ардонь, яка не належала до “описних слобод”, а знаходилась у віданні Києво-Печерської Лаври, становила близько 6 верст, але більше наречених видали до Зибкої, що знаходилась за 36 верст. Така сама ситуація склалася у Климовій, з якої дівчат видали переважно до віддаленої слободи. Найдальшим місцем “експорту” слобідських наречених була Москва, до якої віддали двох дівчат з Клинців.

Інакше становище склалося з “імпортом” наречених; лише у двох слободах більшість наречених походили з того ж населеного пункту (Клинцях — 63,1% та Злинці — 61,1%); у Де-

459. ЦДІАК України. — Ф.1907, оп.1, спр.389.

460. Там само, ф..206, оп.3,спр.7393.

461. Див: Власова И.В. Указ. соч., С.421.; Цатурова М.К. Указ. соч., С.13.; Савельєва О.А. Указ. соч., С.208.

менці таких була рівно половина (50%), а у Шоломах та Климовій — меншість (41,7% і 26,1%). Що стосується пріоритетів, то до Клинців більшість наречених прибула з Ардоні, Зибкої, Єленки та Климової, до Деменка — з Зибкої, а до Злинки — з Білорусії. У двох інших поселеннях (Климова та Шеломи) шлюбний ринок рівномірно розсіяний. Найвіддаленішим місцем, звідки взяли наречених, було місто Ярославль (одну дівчину до Клинців і одну до Климової).

Таким чином, проведене нами дослідження дозволяє зробити такі висновки:

1. Шлюбний ринок жителів “описних розкольницьких слобод” обмежувався представниками їхньої релігійної спільноти, що мешкали в тих же “описних слободах” та суміжних з ними, або й віддаленіших поселеннях старовірів (Територія Речі Посполитої, Москва, Ярославль тощо).

2. Шлюбних контактів з українським православним населенням, за винятком двох поодиноких випадків, не відбувалось. Не простежуються вони і в залучених до аналізу українських селах. Отже, можемо припустити, що шлюби між старовірами росіянами та православними українцями були вкрай винятковим явищем. Найімовірніше, цьому перешкоджали релігійні, етнічні та світоглядні відмінності.

3. Шлюбний ринок для більшості наречених обмежувався територією власних слобод. Разом з тим, чимало “виданих” (38,3%) та “взятих” (41,3%) походили із суміжних, а то й віддаленіших старовірських поселень. Якщо брати до уваги лише Північну Гетьманщину, то відстань до окремих населених пунктів становила понад 100 верст. Так, відстань від слободи Клинці до Середини Буди, куди видали одну наречену, дорівнювала 150 верст, а до Добрянки, звідки взяли двох, — 114. Від Климової до Радулі, куди видали іншу, — 132 версти. Враховуючи стан тогочасних транспортних засобів та доріг, контакти між слободами були досить ускладнені. На думку російського дослідника В. Пушкова, такі віддалені пошуки наречених були пов’язані з доволі суворими шлюбними правилами, які забороняли старообрядцям одружуватись навіть з дуже далекими родичами — вище восьмого коліна⁴⁶².

Тривалість шлюбу. З’ясування питання тривалості шлюбів утруднюється аналогічною проблемою — відсутністю

Таблиця.23.
Шлюбний ринок “малоросійських описних розкольницьких слобод”

Слободи	Клинці		Климова		Деменка		Шеломи		Злинка	
	Видані	Взяті	Видані	Взяті	Видані	Взяті	Видані	Злинка	Видані	Взяті
Ардонь	12	18								3
Белев	2	1								
Білорусія ¹	2	6		2					1	6
Воронок	5	6		2						
Деменка		1			7	18		1		1
Добрянка		1	2					1		
Єленка	2	11	1	1						
Єлесавет ²	1									
Зибка	23	12	3	3	1	6		1		5
Злинка	3		1		2	3		1	21	33
Калуга	5	5		1						
Климова	8	10	21	6	1	4		2	2	2
Клинці	126	161								
Курськ		1								
Лужки	1	3								
Малорос. ³		1		1						

Продовження таблиці 23.

Мар. Буда ⁴		1						
Митьківка	3	5	3		1		1	
Млінка		2						
Мосальськ		1						
Москва	2	1	1					
Одоев	1							
Радуль			1					
Рильськ		1						
Свяцька		2		1	3	2	3	1
Сер. Буда ⁴	1							
Стародуб	1							
Т.Перевіз ⁵				1				
Чуровичі			1	2		1		1
Шеломи		3	4	2	3	1	5	2
Ярославль		1		1				
Всього	198	255	36	23	15	36	2	31
54								

1. Йдеться про старообрядницьку колонію Ветку та інші поселення, що знаходились на території сучасної Білорусі. 2. Так, у документі, очевидно, мається на увазі фортеця Св. Єлизавети, де проживало чимало кушів-старообрядців. 3. У документі про них написано: "малороссийской породы", можливо етнічні українці. 4. Марчініхіна Буда, Середина Буда — населені пункти Глухівського полку, у яких частково проживали старовіри. 5. Тимошкин Перевіз — старообрядницька слобода, що перебувала у підданстві Києво-Печерської Лаври.

Таблиця 24.

Тривалість шлюбу

Роки	Число	%
1-4	4	2,8
5-9	23	16,3
10-14	26	18,4
15-19	29	20,6
20-24	23	16,3
25-29	13	9,2
30-34	11	7,8
35-39	4	2,8
> 40	8	5,7

метричних записів, точніше, відсутністю даних про дату укладення шлюбу. Однак, у ревізьких реєстрах фіксуються дати смерті одного, а то й обох членів подружжя. Спробуємо за віком старших дітей вирахувати рік укладення шлюбу.

Для проведення необхідних обрахунків використаємо матеріали двох найбільших ревізьких реєстрів, які є у нашому розпорядженні — Клинців та Злинки. Підбірка подружніх пар для аналізу відбувалася з урахуванням таких даних: а) відображення у документі часу припинення шлюбу; б) наявність дітей, оскільки лише за їхніми віковими параметрами ми змогли визначити приблизну дату початку шлюбу. Виявилось, що цим вимогам відповідала 141 сімейна пара — 124 у Клинцях і 17 у Злинці. Кількісна різниця пояснюється тим, що в останньому випадку, як уже зазначалось, реєстр охоплює лише частину населення слободи. Однак, на нашу думку, це суттєво не впливало на отримані результати, бо показник тривалості шлюбу по кожній із слобод мав невелику різницю — 19,3 роки у Клинцях і 17,3 — в Злинці. Середня тривалість шлюбу становить 18,3 роки.

Отримані дані, безперечно, носять лише орієнтовний характер, однак дають можливість точніше охарактеризувати кілька важливих аспектів проблеми шлюбності. Отже, середня тривалість шлюбів, за нашими даними, серед старообрядців Стародубщини не перевищувала 20 років, в окремих випадках коливаючись від 1 і до 52 років (*див табл.24*).

Найбільша частка припадає на ті пари, де тривалість шлюбу становила 15-19 років (20,6%), другу сходинку посіли подружжя, які прожили по 10-4 років (18,4%), а третю поділили сім'ї, що існували по 5-9 і 20-24 роки (по 16,3%). Як бачимо, коротких (1-4 роки) і довготривалих (35-39) шлюбів найменше по 2,8%. Із усіх розглянутих випадків найдовше (52 роки) тривав шлюб Івана і Софії Лазаревих⁴⁶³ із слободи Клинців, а найкоротшим — усього рік — Філіпа та Марії Малових⁴⁶⁴ з того ж населеного пункту. Причиною його припинення стала смерть чоловіка. Згідно з тогочасними російськими сімейними звичаями: *“Брак прекращался в связи со смертью одного из супругов, разводом по основаниям, предусмотренным законом и признанием брака недействительным”*⁴⁶⁵. За нашим джерелом, саме смерть одного із членів подружжя була основною причиною припинення шлюбу. Найчастіше помирали чоловіки. У 90 з 141 розглянутої нами пари шлюб припинився саме у результаті чоловічої смерті і лише в 32 — жіночої.

Ще однією причиною, не врахованою попередніми дослідниками⁴⁶⁶, була рекрутчина. Підставою для твердження, що рекрутчина припиняла шлюб, є факти повторного заміжжя дружин тих чоловіків, які були віддані у солдати⁴⁶⁷. Чи не є це свідченням того, що старообрядці, які докладали чимало зусиль для уникнення неприйнятної для них повинності, прирівнювали рекрутів до померлих або до позначених печаттю Антихриста? Відповідно, їхні дружини вважались вільними від шлюбних зобов'язань і мали право виходити заміж повторно⁴⁶⁸.

463. ЦДІАК України. — Ф.206, оп.3,спр.7393, арк.11.

464. Там само, арк..85.

465. Цатурова М.К. Указ. соч., С.65.

466. Див.: Власова И.В. Указ. соч., С.416-431.; Миронов Б.Н. Указ. соч., С.167-179.

467. Див.: ЦДІАК України. — Ф.206, оп.3, спр.7393, арк.94, 95, 96, 97зв., 99зв. Дивіться також: Волошин Ю. Шлюбність і шлюбний стан старовірів Стародубського полку. // Соціум. Альманах соціальної історії. — К.: Ін-т історії НАН України, 2003. — Вип.4. — С.49.

468. Щоправда, подекуди траплялися й випадки насильницької видачі солдаток заміж. Принаймні один такий факт наводить у своїй монографії В. Лещенко. (Лещенко В.Ю. Указ. соч., С.141.)

Усього повторних шлюбів у слободі Клишці було укладено 51, або 17,7% від загальної кількості одружених. З них 34 припадає на чоловіків і 17 на жінок (у шести з них перших чоловіків забрали в рекрути). Якщо ж порівняти ці дані з числом тих, хто втратив свою пару між ревізіями, то виходить, що число повторно одружених серед чоловіків навіть перевищило число померлих дружин. І хоча це пов'язано з тим, що джерело зафіксувало й тих, які вступили в повторний шлюб ще до III ревізії, на загальну тенденцію воно суттєво не вплинуло — майже всі овдовілі чоловіки намагалися вступити у повторний шлюб. З жінками ситуація інша — лише невелика частка вдів виходила заміж. На причинах цього явища ми вже зупинялись вище.

Середній вік вступу у повторний шлюб для чоловіків становив 41 рік, а для жінок 32,6. Наймолодший з розглянутих нами чоловік, який одружився вдруге, мав 32 роки, а найстарший — 63⁴⁶⁹. У жінок цей показник закономірно нижчий — 24 і 40 років.

Хоча тогочасні суспільні установки дозволяли брати й третій шлюб, у нашій слободі зафіксований всього один такий випадок. Але сам цей факт свідчить, на нашу думку, про те, що серед старовірів Стародубщини побутували традиційні для росіян погляди щодо кількості допустимих шлюбів — не більше трьох. Третій шлюб взяв Мирон Нікітін, якому на час його укладення виповнилось 33 роки. Уперше він одружився у двадцятирічному віці і упродовж дванадцяти наступних років поховав двох дружин. На жаль, використані нами джерела не дають можливості з'ясувати ще один важливий аспект шлюбних відносин — розлучення. Безумовно, вони мали місце. А згадуваний вище І. Абрамов навіть стверджував, що: *“расторжение брака явление довольно частое и проводится священником без особых формальностей”*⁴⁷⁰. Однак перевірити, наскільки

469. Необхідно зауважити, що у російському селянському середовищі вважалося непристойним брати шлюб у віці старше п'ятдесяти років. Див.: Авдеев А., Блюм А., Троицкая И. Указ. соч., С.656.; Миттерауер М., Каган А. Указ. соч., С.54.

470. Абрамов И.С. Поездка в Стародубье... — С.293.

ки достовірно це твердження і чи можна його застосувати до другої половини XVIII ст., ми, на жаль, не в змозі.

Очевидно, незважаючи на певні особливості віровчення, інститут шлюбу розглядався старообрядцями у руслі загальноприйнятих серед етнічних росіян того часу норм. Тобто шлюб був запорукою матеріального благополуччя і визначав суспільне становище. Відповідно до цих настанов вибудовувалась і шлюбна стратегія: прагнення увійти до заможної родини, отримати додаткові робочі руки, привести в дім робітника чи робітницю. Тому при виборі шлюбних партнерів провідну роль відігравав розрахунок⁴⁷¹. Звідси — ранні шлюби та значна вікова різниця між подружжям. Досить часто женихи до одруження навіть не знали своїх наречених⁴⁷². Кохання за цих умов не могло мати якогось суттєвого впливу на процес укладення шлюбу. Проте й говорити про повну його відсутність серед слобідських старообрядців теж не можна. На нашу думку, яскравим свідченням існування цього почуття є фіксація джерелами позашлюбних зв'язків, які засвідчуються згадками про незаконнонароджених дітей.

Позашлюбні зв'язки. У ревізьких реєстрах ми знайшли вісім осіб, про яких прямо чи опосередковано сказано, що вони безбатченки. Зафіксовані такі випадки у двох населених пунктах — три у Деменці та п'ять у Клиньях. В інших слободах або ж зовсім не було перелюбу, що видається малоймовірним, або ж, скоріше за все, говорити про нього вважалося непристойним. Форми запису про них засвідчують традиційно осудливий характер ставлення старообрядницької громади до цього явища, на що вказує відповідна термінологія. Використовувалися два словосполучення — *“незаконнорожденный”* і *“рожденный заorno”*. Перший термін вжито, безумовно, не в юридичному, а в народному значенні, тобто *“противный обычаем, преданиям, обрядам, приличию”*⁴⁷³. Другий — виражає ще більш несхвальне ставлення: *“позорный, постыдный, достойный осуждения”*⁴⁷⁴.

471. **Миронов Б.Н.** Традиционное демографическое поведение крестьян в XIX - начале XX в. // Брачность, рождаемость, смертность в России и СССР. М.: Статистика, 1977. — С.86-87.

472. **Абрамов И.С.** Поездка в Стародубье... — С.292.

473. **Даль В.И.** Указ соч., Т.2: И-О. — С.275.

Однак, незважаючи на загальний осуд, за твердженням російського дослідника Б. Миронова, старообрядці значно поблажливіше ставилися до подібних фактів. Дослідник зазначає, що *“серед старообрядців, католиків, протестантів, іудеїв і мусульман незаміжні жінки, які народжували дітей, не засуджувалися так суворо, як серед православних, а їхні діти не зазнавали дискримінації”*⁴⁷⁵. Можливо, що це було пов’язано з дещо відмінним ставленням старовірів до інституту шлюбу, яке не завжди відповідало загальноприйнятим нормам того часу.

Розглянувши конкретні приклади спробуємо з’ясувати, в якій мірі дискримінувалися незаконнонароджені діти та їхні матері старообрядницьким соціумом. Розпочнемо зі слободи Деменки, відносно якої маємо два джерела, що дає змогу простежити долю зазначених у них байстрюків упродовж доволі тривалого часового проміжку.

Перший випадок стосується родини Потьомкіних. Про одного з її представників — Антона було записано: *“Да у него ж Антона жены ево рожденные ею в девках зазорно дети: Никита по крестному отцу Карпов, Федор по крестному отцу Федоров”*⁴⁷⁶. Діти ці, можливо, народжені від різних батьків, набули на час перепису доволі солідного віку: Нікіта мав 36 років, а Фьодор — 35. Вони були одруженими, а останній ще й мав двох дітей.

Крім них, у Ірини з Антоном були ще й спільні діти — дві доньки: Афросінья (34 роки) і Анна (32 роки), які на час ревізії вже були видані заміж та син Василь (21 рік), який теж уже мав дружину Улиту (20 років), взяту зі слободи Свяцької⁴⁷⁷. За цими фактами проглядається доволі цікава картина: зазначена Ірина Потьомкіна, яка змолоду вела доволі бурхливе сексуальне життя, змогла успішно вийти заміж. Причому вийшла вона за чоловіка, який до цього, можливо, ще не був одруженим, принаймні джерело нічого про повторний шлюб не говорить. Доволі вдала партія з огляду на традиційне аграрне суспільство, в якому вони жили.

474. Ожегов С.И. Указ. соч., С.167.

475. Миронов Б.Н. Социальная история России... — С.183.

476. НКМ, арк. 617.

Однак привертає увагу той факт, що побралися вони вже не молодими. Якщо врахувати вік їхньої старшої доньки, то виходить, що Антону було близько 36 років, а Ірині 34. Якщо взяти до уваги середній шлюбний вік слобідських жителів, а він, за нашими підрахунками, становив для чоловіків 22,5 роки, а для жінок 19,3 року, то виходить, що Антон був уже доволі підстаркуватим парубком і його шанси одружитися з молодою дівчиною були мінімальними.

Причин, що спонукали Антона Потьомкіна до такого кроку, могло бути кілька. Перше, що спадає на думку, це скрутне матеріальне становище, через яке у своєму віці Антон уже не міг розраховувати оженитися на молодій дівчині. По-друге, дівка могла бути заможною, й у такий спосіб наречений отримував можливість зміцнити свій економічний рівень. У цих випадках альянс ставав взаємовигідний — Антон отримував дружину, можливо, багату, а Ірина ставала заміжною і таким чином позбавлялася статусу покритки. На жаль, стверджувати, що саме так і було, ми не можемо, бо з невідомих причин родина Потьомкіних не показана у Румянцевському описі, який проводився в слободі у 1767 році, хоча присутня у ревізії 1782 року. Через це ми нічого не знаємо ні про матеріальне становище сім'ї, ні про стан здоров'я її членів, який теж міг стати однією з причин.

Відносно дискримінації з боку суспільства, то незаконно народжені сини Ірини Потьомкіної, які і інші діти цієї категорії, на нашу думку, її все-таки зазнавали. Виражалася вона перш за все у формулах, якими позначалися байстрюки в офіційних документах — це *“незаконнорожденный”* та *“по крестному отцу”*, які залишалися з ними упродовж усього життя і які чітко вказували на їхнє позашлюбне народження. По-друге, як засвідчують дані IV ревізії, обидва старші Іринині сини залишили рідну слободу в пошуках кращої долі — Нікіта у 1767 р. *“вышел в Новороссийскую губернию со всем семейством”*, а Федір у 1781 р. *“бежал безвестно”*. Спадкоємцем батьківського майна залишився законний син — Василь⁴⁷⁸.

Другий зафіксований у Деменці факт перелюбства пов'язаний з чоловічою, а не з жіночою сексуальністю. Дочка Гри-

477. Там само, арк.617зв.

478. ЦДІАК України. — Ф.1907, оп.1, спр.389, арк.173.

горія Кісельова *“Прасковья сорока пяти лет выдана была замуж в той же слободе Деменке за вышедшего и с Полши Петра Шеина, которой был ей незаконной, потому что он женился на ней обманно от живой жены”*⁴⁷⁹. На жаль, джерело не вказує, наскільки тривалим був цей шлюб, можливо до викриття факту двоєженства чоловіка. Принаймні на час укладання реєстру Прасковія з дітьми — Петром (14 років) та Домною (26 років), — уже проживала в родині батька.

Подальша доля цієї незаконно створеної родини залишається невідомою. Її члени зовсім зникають із поля зору наступних джерел. Так, у Румянцевському описі показана уся родина Григорія Кісельова, крім Прасковії та її дітей⁴⁸⁰. Немає їх і в матеріалах IV ревізії. Очевидно, вони залишили слободу.

Третій випадок позашлюбного сексуального зв'язку трапився у родині Олексія Бурикіна: *“У него ж Алексея рожденный незаконно жены его сестрою плохонимой девкой Пелагеею сын Дмитрий по крестному отцу Еремеев”*⁴⁸¹. Оскільки мати, згідно формулювання джерела *“плохонимая”*, тобто не сповна розуму, не виключена можливість сексуального насильства, свідомого обману тощо. Потрібно зауважити, що у цьому випадку глава родини не лише опікувався долею сироти, але й залишив його у своїй сім'ї, коли той подорослішав. У Румянцевському описі Дмитро навіть показаний як рідний син Олексія Бурикіна — жодних згадок про те, що він байстрюк⁴⁸². Досить рано, відразу після досягнення працездатного віку (14 років), хлопця оженили.

Убачати прояв дискримінації незаконнонародженого у факті раннього одруження, як спробу його позбутися, мабуть, немає підстав. Адже, як ми уже зазначали, Дмитро, судячи із запису в реєстрі 1782 р. продовжував жити в родині Олексія Бурикіна⁴⁸³ разом із сім'єю. Крім того, свого рідного сина Єгора, судячи з віку його старшої дитини, Олексій одружив так само рано. Проте однаковий шлюбний вік та випадок за-

479. НКМ, арк. 617.

480. ЦДІАК України. — Ф.57, по.1, спр.117, арк.15зв.

481. НКМ, арк.657зв.

482. ЦДІАК України. — Ф.57, по.1, спр.117, арк.6зв.

483. Там само.

пису Дмитра поряд із Єгором, як сина господаря, зовсім не означає їхньої рівності. Соціальна відмінність між хлопцями стає очевидною, коли ретельніше подивитися, на кому саме вони оженилися.

Єгора одружили з донькою мешканця цієї ж слободи Петра Кісельова Домною. Тобто молодята походили з однієї соціальної мікрогрупи. Подібну ж ситуацію спостерігаємо і з одруженням Дмитра. Його дружиною стала старша на два роки *“Пелагея Никитина дочь взята сиротой слободы Климовой Макеем Шведовым вскормленная”*⁴⁸⁴. Шлюб із старшою від нього сиротою можна розглядати як вияв певних соціальних обмежень. Характерно також, що наречену знайшли в іншій слободі, можливо у Деменці не було відповідної кандидатури. Могло бути, що цей казус — простий збіг обставин, але дуже велика частка ймовірності й того, що навіть за найбільш сприятливої ситуації у родині, де він виховувався, бастард не міг розраховувати на кращу шлюбну партію.

Безумовно, що робити якісь конкретні висновки на цьому єдиному прикладі ми не можемо. Однак дозволимо собі припустити, що соціальна мобільність за допомогою укладення вигідного шлюбу в тогочасному малоросійському суспільстві була, скоріше, винятком, ніж правилом. Найменше на це у старообрядницькому соціумі Гетьманщини могли розраховувати бастарди, сироти та інші не повноправні елементи. Очевидно, шлюбна стратегія окремих індивідів будувалася з врахуванням саме цих реалій.

Решта п'ять випадків незаконного народження дітей відноситься до слободи Клинців. Слід відмітити ряд характерних особливостей, які впадають в око після більш детального огляду цих фактів. По-перше, усі вони виявилися хлопчиками. Сумнівно, щоб від позашлюбного сексу народжувалися особи виключно чоловічої статі. Імовірно, маємо справу з недообліком незаконнонароджених дівчат, як і взагалі жінок, через те, що оподатковувалися лише чоловіки. У зв'язку з цим укладач реєстру, а ним був зазвичай слобідський війт (у даному випадку Василь Ворошилов — Ю.В.), мав можливість приховати

484. ЦДІАК України. — Ф.1907, оп.1, спр.389, арк.184.

сором своїх односельців. Відносно чоловічого населення він цього зробити не міг, оскільки приховування податних душ передбачало покарання⁴⁸⁵.

По-друге, у документі ці особи позначені ще й словом “*приемыш*”, тобто згідно зі словником “*прийнятий замість сина*”⁴⁸⁶. До речі, у двох випадках так і записано — “*вместо сына*”. Так було у родинях Ісаї Козміна та Якова Нечаєва⁴⁸⁷. У двох випадках незаконнонароджені діти жили у сім’ях родичів чи добрих знайомих. Так, Яким Санніков приходився своєму “*приемышу*” Афанасію хрещеним батьком⁴⁸⁸, а Степан Судаков виховував свого онука Петра⁴⁸⁹. У родину купця Якова Железнякова байстрюк був прийнятий “*вместо работника*”⁴⁹⁰, що, очевидно, могло нести додаткові соціальні обмеження, адже статус робітника був нижчий за статус сина, навіть прийомного.

По-третє, жоден з вищеназваних бастардів не проживав разом із матір’ю, як це можна було побачити у Деменці. У зв’язку з цим дозволимо собі припустити, що у тих випадках, коли діти не жили в сім’ях родичів чи знайомих, вони були просто залишені своїми матерями або підкинуті у інші родини для виховання.

Зовсім не простою справою була й соціальна адаптація незаконнонароджених. Сумнівно, щоб вони могли претендувати на високий статус у слобідській громаді. Проблемним для них виглядає й швидке досягнення матеріального благополуччя за допомогою родини. З усіх розглянутих вище прикладів лише один байстрюк потрапив у заможну купецьку родину, але на правах робітника-наймита, а не сина.

485. Про умови подання реєстру див.: Там само. — Ф.206, оп.3, спр. 7393, арк..1.

486. Ожегов С.И. Указ.соч., С.479.

487. ЦДІАК України. — Ф.206, оп.3, спр.7393, арк.65зв.,80.

488. Там само, арк.87.

489. Там само, арк.98зв.

490. Там само, арк.18. Яків Железняков був за тогочасними мірками доволі багатим купцем. Його власний капітал становив 100 крб. Торгував купець милом: скуповував його в описних слободах і вивозив до Речі Посполитої.(ЦДІАК України. — Ф.57, оп.1, спр. 117, арк.221.)

Найкращі шанси з вищеназваних бастардів мав онук Степана Судакова Петро. Його дід займався тим, що бив і продавав конопляну олію, а також володів кравецьким ремеслом. Як написано в документі, він *“пропитание имеет — шьет обывателям русское платье”*⁴⁹¹. Оскільки інших родичів він не мав, то Петро мав усі шанси успадкувати дідове ремесло та нажити ним добро, яке складалося з хати, олійниці, комори, двох повіток, городу та корови. Однак цей випадок є скоріше винятком.

Та більшість таких дітей швидше за все поповнювала категорію наймитів. Показовою у цьому сенсі видається доля Афанасія — прийомного сина Якіма Саннікова. Очевидно, після досягнення працездатного віку хлопця віддали в найми. У 26-річному віці він усе ще жив *“в наймах у разных людех”*⁴⁹². Для родини, яка його виховувала, це був найкращий спосіб позбутися зайвого рота, оскільки намити частину платні отримували одягом та харчами⁴⁹³. Невідомо, скільки часу ще б наймитував Афанасій, можливо, що до кінця життя, якби у 1777 р. його не віддали в рекрути⁴⁹⁴. У цьому факті теж можна вбачати певну дискримінацію, адже рекрутчина, як відомо, вважалася для старообрядців найбільш неприйнятною державною повинністю, а в даному випадку в солдати віддавали представника однієї з найменш захищених категорій слобідського населення. Можливо, що таке вирішення проблеми влаштувало місцеву громаду, адже Афанасій не мав родини.

Коротко підсумуємо отримані дані про функціонування інституту шлюбу в “описних слободах”:

1. Поза межами шлюбу залишалось незначне число старовірів. Їхня частка у загальній масі слобідського населення була відносно невеликою і становила для чоловіків 0,068, а для жінок 0,027. Однак у порівнянні з православними мешканцями полкових сіл, де частка була ще меншою (0,007 — для чоловіків і 0 для жінок), неодруженими залишалось чимало старообрядців;

491. ЦДІАК України. — Ф.57, оп.1, спр.117, арк.232зв.

492. Там само, арк.160.

493. Там само, арк..4.

494. Там само. — Ф.206, оп.3, спр.7393, арк.87.

2. Середній шлюбний вік становив для чоловіків 22,5 року, а для жінок — 19,3. Це, в свою чергу, вказує на те, що чоловіки і жінки в “описних слободах” брали перший шлюб фактично у такому ж віці, як і в інших населених пунктах Стародубського полку (чоловіки в 23,7 року, а жінки в 19,1). Однак отримані нами дані значно перевищують аналогічні тогочасні показники як для центральних регіонів Росії, так і для України;

3. Середня вікова різниця між подружжям була більш ніж удвічі вищою, ніж серед православних українців (7 років проти 3). Частіше, порівняно з православними українцями, старообрядці укладали сімейні союзи, в яких жінки були старшими за чоловіків. Значного поширення набули також шлюби з великим віковим розривом.

4. Стародубські старовіри вступали в шлюбні зв'язки виключно з представниками свого етносу та релігійної групи, що, відповідно, обмежувало шлюбний ринок. Це, в свою чергу, призвело до збільшення кількості шлюбних контактів за межами Малоросії на території Речі Посполитої та Росії.

5. Середня тривалість шлюбу становила 18 років. Найпоширенішою причиною його припинення була смерть одного з членів подружжя. Щоправда, наші джерела вказують на ще одну, нетипову причину — рекрутчину.

6. Розподіл населення за шлюбним станом засвідчив — основна маса населення вступала до шлюбу лише один раз. Менш поширеними виявилися повторні шлюби, які прагнули взяти майже всі овдовілі чоловіки. Закономірно, що серед них частка тих, хто укладав другий шлюб, була значно більшою, ніж серед представниць слабкої статі. Треті шлюби зустрічалися надзвичайно рідко.

7. Позашлюбні зв'язки, хоча й мали місце в слободах, але не набули значного поширення. Старообрядницьке суспільство Малоросії ставилося до них традиційно осудливо. Діти, народжені від таких стосунків, зазнавали певної дискримінації, яка виявлялася, головним чином, у ряді соціальних обмежень. Ці обмеження, очевидно, не були надзвичайно суворими, але сам факт їхнього існування вказує на певну суспільну упередженість відносно байстрюків. Щоправда, у проаналізованих нами реєстрах українських сіл особи цієї

категорії не показані взагалі. Пояснень цього факту, на нашу думку, може буди два — або їх там не було зовсім, що видається малоймовірним, або ж суспільство ставилося до позашлюбних зв'язків настільки осудливо, що вважало за краще не повідомляти про подібні випадки.

§ 2. Типологія і структура старообрядницьких домогосподарств

2.1. Типологія.

Населення старообрядницьких слобод, “*раскольнических слобод обыватели*”, зідно Генерального опису Лівобережної України, проживало у господарських одиницях двох видів — “дворах” та “бездвірних хатах” (*избах*). Типовий для всіх досліджених нами слобод опис двору виглядав приблизно так: “*Двор, в нем строения: изба 1 с сенми, чулан 1, конюшня одна, поветь 1, алейня ветхая 1, амбар 1, овин 1, баня 1*”⁴⁹⁵. Отже, крім житла, у дворі знаходився ще й значний комплекс господарських споруд. Їхня кількість могла бути більшою або меншою, у залежності від заможності та характеру занять мешканців. До бездвірних хат у більшості випадків теж прилягали господарські споруди, але, як правило, у значно меншій кількості — “*Бездворная изба с сенми 1, поветка 1, алейня 1*”⁴⁹⁶.

Зміст, який вкладали у ці два поняття укладачі опису, намагався з'ясувати Г. Максимович, котрий досліджував указану проблему на початку ХХ ст. Він виокремив три головні ознаки тогочасного двору: наявність єдиної дворової території, родинні зв'язки між його мешканцями, а також спільне несення повинностей, відбуття служб і сплата податків. Бездвірна ж хата, за його твердженням, це “*хата без дворового места*”⁴⁹⁷.

Інші дослідники, які звертались до цієї теми, вважали, що запропоновані ознаки досить повно характеризують двір, незважаючи на те, що у самому джерелі зустрічається чимало

495. Там само. — Ф.57, оп.1, спр.117., арк.96.

496. Там само.

497. Максимович Г.А. Деятельность Румянцева-Задунайского по управлению Малороссией. — Нежин, 1913. — Т.1. — С.317.

відступів від цієї схеми⁴⁹⁸. Так, мешканцями дворів і хат у розглянутих нами слободах досить часто записані не лише чоловік, дружина, діти, їхні кривні та шлюбні родичі пов'язані сімейними зв'язками у сучасному розумінні, а й інші особи. Це, в першу чергу, наймити, часто з сім'ями (*У него работник...*). Нерідко вони проживали в господарствах усе життя і фактично перебували на правах молодших членів сім'ї. Так, робітник у господарстві братів Пономарьових з слободи Зибкої Влас Євдокимов, незважаючи на те, що мав уже 72 роки і був непрацездатним (*дряхл*), продовжував жити в дворі⁴⁹⁹. До того ж, переважна частина дворів, на відміну від хат, мала орні землі.

Часто зустрічаються і так звані пожилці (*В пожильцах у него...*), тобто окремі сім'ї, родинні зв'язки яких з главою дому не простежуються, але мешкали вони в тому ж дворі чи хаті. Критерієм, який об'єднував ці категорії з власником двору або хати, було спільне ведення господарства. Крім того, у деяких випадках записані родини були пов'язані з господарями лише місцем проживання — двором (*На том же дворе изба*) або будинком. (*С ним живет*).

Характерно, що жодного разу для позначення тієї чи іншої групи мешканців не застосовується термін “сім'я”. На нашу думку, це зайвий раз підтверджує усталену в історичній науці точку зору про те, що до кінця XVIII ст. на теренах усієї Європи поняття “сім'я” і “двір” були тотожними⁵⁰⁰. Тобто переписувач, складаючи реєстр мешканців дворів чи хат, розглядав їх, скоріше, не як сім'ї, а як двори. На першому місці для нього стояли не родинні, а господарські зв'язки, оскільки жителі слобод розглядались, у першу чергу, як платники по-

498. Див.: **Ковба И.О.** Хозяйственное положение посполитых и подсоседков Песчанской сотни Переяславского полка, по данным Румянцевской описи (1767 года) // Тр. Полтавской ученой арх. комиссии / Ред. И.Ф. Павловский, А.Ф. Мальцов, Л.В. Падалка. — Полтава, 1915. — Вып. 12. — С.41-77.; **Федоренко П.К.** Воронковская сотня Переяславского полка по Румянцевской описи // Там же. — С.83-181.

499. ЦДІАК України. — Ф.57, оп.1, 116, арк.282.

500. Детальніше див: **Миронов Б.Н.** Социальная история России... — Т.1 — С.219.; **Корczyński M.** Studia nad rodziną chłopską w Koronie w XVII-XVIII wieku. — S.100.; **Зидер Р.** Социальная история

датків, а отже, сім'я — як домогосподарство. Через це й ми, вживаючи термін “сім'я” стосовно старовірських слобод, матимемо на увазі насамперед “домогосподарство”. І саме домогосподарства будуть предметом нашого дослідження.

Розпочнемо з розгляду населеності “дворів” та “бездвірних хат” у вибраних нами слободах (*див. табл. 25*).

Як бачимо з таблиці, залюдненість дворів у цілому досить суттєво перевищувала заселеність бездвірних хат, а в окремих слободах (Деменка, Зибка, Чуровичі та Шеломи) — навіть у кілька разів. Така перевага є цілком закономірною, адже двори були значно більшими господарськими одиницями, бо, як уже згадувалося, атрибутом переважної частини дворів були орні землі. Їхній обробіток, як відомо, потребував значних зусиль усіх мешканців домогосподарства. Це, в свою чергу, сприяло зростанню числа жителів дворів. Дані таблиці засвідчують суттєві відмінності між мешканцями цього типу домогосподарств в окремих слободах. Найбільш населеними вони були в Чуровичах, Зибкій та Шеломах. Число їхніх мешканців більш ніж удвічі перевищувало населення дворів Деменки, Єленки та Злинки.

Простежуються відмінності й між населеністю бездвірних хат. Показники по них доволі розкидані: від 2 осіб у Деменці до 9,1 у Воронку. Провідне місце займали хати в Зибкій, Чуровичах та Воронку, а на останньому знаходились Шеломи та Деменка.

За основними показниками (кількість, число мешканців, середня населеність) слобідські двори надзвичайно схожі на аналогічні господарські одиниці українських сіл (*див. табл. 26*). Показово, що навіть середня населеність була однаковою — 9 осіб.

семьи в Западной и Центральной Европе (конец XVIII - XX вв.) / Пер. с нем. Л.А. Овчинцевой; Науч. ред. М.Ю. Брандт. — М.: Гуманит. изд. Центр ВЛАДОС, 1997. — С.16.; Ласлетт П. Указ соч., С.136.; Шлюмбом Ю. Устойчивые мифы и изменчивые практики. “Крестьянский двор” и большая семья в Германии // Homo historicus: К 80-летию дня рождения Ю.Л. Бессмертного: В 2-х кн. / Отв. ред. А.О. Чубарьян; Ин-т всеобщей истории. — М.: Наука, 2003. — Кн.1. — С.631-649.

**Середня населеність старообрядницьких дворів та бездвірних хат
(осіб обох статей)**

Таблиця 25.

	Двори			Бездвірні хати		
	Усього дворів	Число мешканців	Середній показник	Усього хат	Число мешканців	Середній показник
Воронок	30	422	14,7	90	824	9,1
Деменка	23	149	6,5	2	4	2
Сленка	55	382	6,9	100	639	6,4
Зибка	24	415	17,2	29	205	7
Злинка	79	516	6,5	64	270	4,2
Климова	90	729	8,1	54	338	6,2
Клинци	91	632	6,9	142	669	4,7
Дужки	66	634	9,6	41	190	4,6
Чуровичі	8	145	18,1	13	97	7,4
Шеломи	26	412	15,8	27	104	3,9
Разом	492	4436	9,0	562	3340	5,9

Таблиця 26.

**Середня населеність дворів та бездвірних хат в українських селах
(осіб обох статей)**

	Двори			Бездвірні хати		
	Усього дворів	Число мешканців	Середній показник	Усього хат	Число мешканців	Середній показник
Футор	50	576	11,5	3	21	7
Сушани	18	246	13,7	—	—	—
Шумилівка	24	467	19,4	—	—	—
Замішів	72	580	8	6	21	3,5
Щербиничі	90	692	7,6	10	49	4,9
Денисовичі	57	459	8,1	15	66	4,4
Лисе	41	345	8,4	4	17	4,2
Рудня Унеча	28	169	6	—	—	—
Чохлів	98	768	7,8	6	30	5
Ст. Щербиничі	15	80	5,3	4	21	5,2
Разом	493	4382	8,9	48	225	4,7

Однак за кількістю бездвірних хат слободи майже у 12 разів випереджали села. У них мешкала доволі значна частка старовірів (43%), тоді як практично все українське населення (95%) жило в дворах. Цю відмінність слід, очевидно, пов'язувати з більшою мобільністю старообрядницького соціуму, а також характером господарської діяльності старовірів та переважаючим типом родинної організації, на чому ми зупинимося нижче.

Крім того, зібрані нами дані дозволяють детальніше розглянути структуру домогосподарств старовірів за числом мешканців, яких за нашими підрахунками було 7776 осіб (*див. табл. 27*).

Згідно з даними, наведеними в таблиці 27, слободи можна умовно поділити на дві групи — ті у яких пререважали двори з числом мешканців до 10 осіб і ті, де більшість становили двори з числом мешканців більше 10 осіб. До першої належать Деменка, Єленка, Злинка, Климова, Клинци та Лужки. Основний відсоток у цих населених пунктах становили домогосподарства з числом мешканців 4-6 осіб. Як бачимо, більшість розкольницьких поселень не були перенаселеними. Наявність у Климовій та Лужках значного відсотку домогосподарств по 11-15 осіб кардинально на ситуацію не впливала.

До другої групи належать Воронок, Зибка, Чуровичі та Шеломи. Двори у цих слободах населеніші — від 11 до 30 осіб, а інколи й більше. Наприклад, у дворі Гаврила Карпова з слободи Зибкої нараховувалось 39 мешканців⁵⁰¹, а в дворі Івана Первачова з Чуровичів — 33⁵⁰². Цікаво, що три останні слободи поступалися решті старовірських поселень як за числом мешканців, так і за кількістю дворів.

Загалом же населеність дворів у старообрядницьких слободах була вищою, ніж в українських селах (*див. табл. 28*). Частка господарств, у яких проживало більше 10 осіб, становила в них 52,4%, тоді як у селах — 28,6%.

Бездвірні хати (*див. табл. 29*), як уже зазначалось, були менш населеними. У чотирьох слободах — Злинці, Клинцях, Лужках та Шеломах переважали домогосподарства, число чле-

501. ЦДІАК України. — Ф.57, оп.1, спр.116, арк.240зв.

502. Там само, спр.117, арк.100 — 100зв.

Таблиця 27.

Населеність дворів у старообрядницьких слободах (у %)

		Кількість господарств з числом осіб													
	1	2	3	4	5	6	7	8	9	10	11-15	16-20	21-30	>	
Воронок	—	—	3,3	3,3	3,3	13,4	10	3,3	3,3	3,3	16,7	13,4	26,7	—	
Деменка	—	—	8,8	17,3	26,1	17,3	8,8	4,3	4,3	—	8,8	4,3	—	—	
Єленка	—	—	3,6	12,7	14,5	18,1	18,1	12,7	5,5	3,6	11	—	—	—	
Зибка	—	—	4,2	—	—	—	4,2	12,5	4,2	—	20,8	20,8	33,3	—	
Злинка	—	5	8,9	10,1	16,6	22,8	10,1	8,9	5	2,5	3,8	6,3	—	—	
Климова	1,2	5,7	6,7	12,3	9	11,2	11,2	8	5,6	4,5	16,7	4,5	3,4	—	
Клинці	1	5,6	9,9	9,9	9,9	12	11	17,6	2,2	6,6	11	3,3	—	—	
Лужки	—	—	1,5	4,6	7,6	18,2	13,5	12,1	1,5	3	29	9	—	—	
Чуровічі	—	—	—	—	—	—	12,5	—	—	—	25	37,5	25	—	
Шеломи	—	—	—	—	3,8	—	—	3,8	3,8	—	34,7	34,7	19,2	—	
Разом	0,05	0,05	2,1	4	5,8	9,3	8,5	9,2	3,9	4,5	22,1	15,1	15,4	—	

Населеність дворів в українських селах(у %)

Таблиця 28.

	Кількість господарств з числом осіб												
	2	3	4	5	6	7	8	8	9	10	11-15	16-20	21-30>
Футор	—	4	6	14	2	8	8	4	6	20	18	10	—
Сушани	—	—	5,5	—	5,5	—	5,5	—	5,5	55,5	5,5	17	—
Шумилівка	—	—	—	4,3	—	4,3	4,3	—	—	26	17,5	43,6	—
Замішів	2,8	2,8	12,5	15,3	15,3	12,5	8,3	4,2	5,5	11,1	11,1	6,9	2,8
Щербиничі	3,3	1,1	6,6	12,2	15,6	18,9	5,6	7,8	11,1	15,6	2,2	—	—
Денисковичі	1,7	5,3	8,8	10,5	7	15,8	10,5	8,8	5,3	19,3	5,3	1,7	—
Лисе	—	—	12,2	14,6	12,2	9,8	7,3	12,2	7,3	22	2,4	—	—
Рудня Унеча	7,1	7,1	7,1	18	25	10,7	7,1	10,7	3,6	3,6	—	—	—
Чохлів	2	3,1	5,1	19,4	11,2	15,3	9,2	3,1	7,1	21,4	3,1	—	—
Ст. Щербиничі	16,7	—	8,3	8,3	25	16,7	8,3	8,3	—	—	8,3	—	—
Разом	2,4	2,7	7,5	13,7	11,6	13,1	7,8	6,1	6,5	18,4	5,9	4,3	—

нів у яких не перевищувало 6 осіб. У них же спостерігаємо досить високий відсоток хат з 2-3 мешканцями. Більшість у Єленці та Климівій становили хати, чисельність жителів у яких коливалось від 3 до 7 осіб, у Воронці — від 4 до 7, а в Чуровичах — від 4 до 8. Крім того, в окремих випадках (Воронок, Зибка й Чуровичі) спостерігається досить високий відсоток господарств, де населення становило 10-15 та 16-20 осіб. Такі хати виглядають перенаселеними. За приклад може слугувати родина Тихона Гуляницького з слободи Чуровичі, яка складалась з 11 осіб⁵⁰³.

Порівняння слобідських хат з подібними домогосподарствами в українських селах, як і у випадку з дворами, засвідчує їхню більшу населеність (*див табл. 30*). Зокрема, частка малолюдних хат (1-3 особи) у слободах становила 12%, а багатолюдних (більше 10 осіб) — 23,6%, тоді як у селах відповідно — 26% і 2%.

Отже, обидва типи домогосподарств у “государевих описних малоросійських розкольницьких слободах” за числом мешканців значно перевищували решту населених пунктів регіону. Ця відмінність, а також різниця між жителями дворів і хат усередині старообрядницьких поселень, очевидно, були тісно пов’язані з типами сімейних організацій, які в них проживали. Розподіл сімей за типами, як правило, здійснюється на основі аналізу складу кожного домогосподарства з огляду на родинні зв’язки їхніх мешканців. Виходячи з того, що використане нами джерело містить необхідну інформацію, спробуємо здійснити такий аналіз. Для його проведення використаємо досить поширену в сучасній історичній демографії типологію, запропоновану П. Ласлеттом⁵⁰⁴. Згідно неї розрізняють три основні форми сімейної організації:

1. Просте, або нуклеарне, сімейне домогосподарство (*simple family household, nuclear family household*) складається з однієї шлюбної пари з дітьми чи без них. Його головною ознакою є те, що воно засноване на шлюбних зв’язках (*conjugal family unit*). Якщо хтось із батьків помирає, то овдовілий чоловік

503. Там само, арк.97.

504. Ласлетт П. Указ. соч., С.151.

Населеність бездвірних хат у старообрядницьких слободах (у %)

Таблиця 29.

	Кількість господарств з числом осіб														
	1	2	3	4	5	6	7	8	9	10	11-15	16-20	21-30	>	
Воронок	—	—	5,6	13,3	15,6	11,1	12,2	8,9	3,3	3,3	10	11,1	5,6		
Деменка	50	—	50	—	—	—	—	—	—	—	—	—	—		
Сленка	—	2	14	13	13	14	14	9	11	2	8	—	—		
Зібка	3,4	7	7	10,3	13,8	10,3	10,3	13,8	—	10,3	10,3	3,4	—		
Злинка	3,1	20,3	20,3	18,8	7,8	15,5	6,3	6,3	—	1,6	—	—	—		
Климова	1,8	3,8	14,8	13	14,8	14,8	13	9,3	1,8	1,8	9,3	—	1,8		
Клиниці	2,6	14,3	21,8	23,1	10,9	10,9	5,4	4	0,7	2,6	2,6	0,7	—		
Лужки	—	17	22	27	12	5	5	—	5	2	5	—	—		
Чуровичі	—	—	—	23	—	7,7	15,4	23	7,7	7,7	15,4	—	—		
Шедоми	3,7	7,5	33,3	33,3	11,1	3,7	3,7	3,7	—	—	—	—	—		
Разом	0,3	3	8,4	12,3	10,2	11,7	10,7	9,6	5,1	4,8	12,2	6,4	3,5		

Таблиця 30.

Населеність бездвірних хат в українських селах (у %)

Кількість господарств з числом членів											
	2	3	4	5	6	7	8	9	10	11-15	
Футор	—	—	—	—	33,33	33,33	33,33	—	—	—	—
Сушани	—	—	—	—	—	—	—	—	—	—	—
Шумилівка	—	—	—	—	—	—	—	—	—	—	—
Замишів	16,7	33,3	33,3	16,7	—	—	—	—	—	—	—
Щербиничі	10	10	10	30	30	10	—	—	—	—	—
Денисовичі	6,7	26,6	20	20	20	6,7	—	—	—	—	—
Лисе	25	25	50	—	—	—	—	—	—	—	—
Рудня Унеча	50	—	50	—	—	—	—	—	—	—	—
Чолхів	—	—	33,3	33,3	33,3	—	—	—	—	—	—
Старі Щербиничі	—	—	33,3	33,3	—	—	—	—	—	33,3	—
Разом	10	16	24	20	18	8	2	—	—	—	2

/ жінка з дітьми й надалі розглядається як шлюбна родина (*conjugal family unit*), бо така дитячо-батьківська одиниця виникла у результаті шлюбу і домогосподарство вважається також нуклеарним.

2. Якщо в простому сімейному домогосподарстві живе ще хтось з родичів, тоді воно називається “розширеним” (*extended family household*). Таких родичів може бути й кілька, якщо вони, в свою чергу, не утворюють шлюбних пар (*conjugal family unit*). Залежно від того, ким доводяться ці родичі главі домогосподарства, розрізняють розширення по висхідній лінії (*extension upwards*), по нисхідній (*extension downwards*) або по боковій (*lateral extension*). Шлюбна пара з дітьми і чоловіковим батьком-вдівцем вважається родиною, розширеною по висхідній лінії. Проте, якщо главою домогосподарства все ще залишається цей батько, то це ж саме домогосподарство класифікується як розширене по нисхідній лінії.

3. Якщо домова спільнота складається з кількох нуклеарних сімей, то воно називається мультифокальним (*multiple family household*). Сім’я, до якої належить глава домогосподарства, вважається первинною. Відповідно можна виділити підтипи, які розрізняються за розміщенням вторинної сім’ї на висхідній, нисхідній чи боковій лінії від первинної. Два брати зі своїми сім’ями утворюють, наприклад, мультифокальне домогосподарство з вторинною сім’єю на бічній лінії (*multiple family household with secondary unit laterally*).

Розширені або мультифокальні господарства також називають складними. Поряд з цими трьома типами існують також домогосподарства, які складаються з однієї особи (*solitaries*), а також такі, які не утворюють сімей (*no family*). Члени домогосподарства останнього типу можуть перебувати в родинних зв’язках одне з одним; головним критерієм так само є наявність чи відсутність шлюбної пари. Зокрема, дві дорослі сестри, що живуть разом, розглядаються як домогосподарство, яке не утворює сім’ї”⁵⁰⁵.

Необхідно зазначити, що ця, як і будь-яка інша класифікація, є умовною, інколи зустрічалися випадки, до яких доволі важко було застосувати одну із запропонованих формул. Крім того, як справедливо зауважив Е. Ле Руа Ладюрі, одна й та

сама сім'я має властивість з часом змінюватись — нуклеарна перетворюється на розширену і т.д.⁵⁰⁶.

Розподіл сімей за типами, відповідно до зібраних нами даних на 1767 р., набуває такого вигляду (*див. табл. 31*).

Наші підрахунки вказують на те, що в “описних малоросійських розкольніцьких слободах” на момент укладення Румянцевського опису поширення набули всі п'ять типів сімейної організації. Провідне місце, у середньому по слободах, посідала проста нуклеарна сім'я — 47%⁵⁰⁷. На другій позиції знаходилась складна сім'я — 39,4%. Досить значний розрив між ними і розширеною сім'єю, яка займала третє місце, дає підстави стверджувати, що саме ці два типи домінували в слободах. Вони ж визначали ситуацію і в окремо взятих населених пунктах. Там позиції розподілились порівну — у п'яти (Деменка, Єленка, Злинка, Климова, Клинци) переважали нуклеарні сім'ї, а в п'яти (Воронок, Зибка, Лужки, Чуровичі, Шеломи) — складні.

Характерно, що нуклеарні сім'ї домінували у більших за кількістю домогосподарств поселеннях, причому, чим насе-

506. Цит. за: О классификации домовых сообществ (разъяснения редакции к типологии домохозяйств Питера Ласлетта). // Семья, дом и усы родства в истории. — С.270-271.

506. **Ле Руа Ладюри Э.** Монтайю, окситанская деревня (1294-1324). — Екатеринбург, 2001. — С.61. Більш детально про властивості різних типів сімейної організації див.: **Мердок Дж.П.** Социальная структура /Пер. с англ. А.В. Коротаева. — М.: ОГИ, — 2003, 608 с. Як справедливо зауважив А.Г.Вишневський, вдаючись до аналізу сім'ї, необхідно усвідомлювати, що зафіксовані у джерелах різні її типи “насправді можуть являти собою різні фази циклу однієї й тієї ж сімейної структури”. (**Вишневский А.Г.** Роль исторического знания в объяснении современных демографических тенденций (на примере метаморфозы семьи)// Проблемы исторической демографии СССР — К.: Наук. думка, 1988. — С.30.)

507. Подібна ж ситуація простежується за матеріалами Третьої ревізії і в Ярославській губернії. Однак в обох випадках частка складних сімей у порівнянні з західноєвропейськими регіонами є доволі високою. (**Миттерауер М., Каган А.** Указ. соч., С.48-49.; **Mitterauer M.** Historical family forms in eastern Europe in European comparison // <http://dmo.econ.msu.ru/epc2001_history/advert/Vienna2000/index.html>.).

Типологія сімей старообрядницьких слобод (у %)

Таблиця 31.

Типи сім'ї Слободи	Одинаки		Без структури		Нуклеарна сім'я		Розширена		Складна		Всього	
	А	В	А	В	А	В	А	В	А	В	А	В
Воронок	—	—	—	—	50	41,7	4	3,3	66	55	120	100
Деменка	1	4	—	—	10	40	7	28	7	28	25	100
Єленка	—	—	—	—	84	54	11	7	60	39	155	100
Зібка	1	1,9	1	1,9	12	22,6	2	3,7	37	69,9	53	100
Зипинка	2	1,4	15	10,5	62	43,3	32	22,4	32	22,4	143	100
Климова	2	1,4	6	4,2	61	43	24	16,9	49	34,5	142	100
Клиніці	5	2,1	5	2,1	152	63,8	12	5	64	27	238	100
Лужки	—	—	1	1	43	40,2	7	6,5	56	52,3	107	100
Чуровичі	—	—	—	—	3	14,3	—	—	18	85,7	21	100
Шеломи	2	3,8	2	3,8	19	35,8	3	5	27	51	53	100
Разом	13	1,2	30	2,8	496	47	102	9,6	416	39,4	1057	100

А — кількість сімей; В — відсоток населення, яке в них проживало.

ленішою була слобода, тим більше в ній існувало нуклеарних сімей. Так, у Климовій проживало усього 142 сім'ї, з них 43% нуклеарні, у Злинці — 143 (43,3%), Єленці — 155 (54%), Клинцях — 238 (63,8%). Винятком з цього правила виглядають Деменка з незначною кількістю домогосподарств — 28, з яких 40% були нуклеарними, а також порівняно великі слободи Воронок (120 домогосподарств) та Лужки (107 домогосподарств), де переважали складні сім'ї. Щоправда, у двох останніх випадках частка нуклеарних родин була досить високою — 41,7% і 40,2%.

Зауважимо, що значне поширення складної сім'ї для того часу — розповсюджене явище. Більшість сучасних дослідників стверджують, що саме ця форма сімейної організації переважала серед сільського населення не лише в Російській імперії, а й в усій Центральній Європі до XIX ст.⁵⁰⁸. Ця теза повністю підтверджується й проведеним нами аналізом родин в українських селах Стародубщини (*див. табл. 32*). Повна перевага (60,9%) в них належала складним сім'ям, а частка нуклеарних становила лише 34,8%.

Таким чином наші підрахунки вказують на те, що у розкольніцьких слободах склалася, на перший погляд, нетипова для того часу ситуація — панування нуклеарної сім'ї. Однак, чи можна взагалі говорити про нетиповість за умов майже повної відсутності історико-демографічних досліджень на українському матеріалі XVIII ст.? Принаймні один з небагатьох сучасних українських істориків, який досліджував домогосподарства українців-уніатів у Житомирському повіті Київського воєводства за даними 1791 р., М. Крикун, теж вказує на перевагу малої сім'ї⁵⁰⁹. У зв'язку з цими розбіжностями між загальноєвропейською тенденцією і нашими результатами виникає потреба розглянути причини, які зумовили перевагу нуклеарної сім'ї у поселеннях старовірів (*див. мал. 14*) на Стародубщині ще в середині XVIII ст.

508. Див. **Миронов Б.Н.** Социальная история России... — С.225; **Зидер Р.** Указ соч., С.16.

509. **Крикун М.** Населення домогосподарств у Житомирському повіті Київського воєводства 1791 року // Україна модерна. — Львів, 2001. — Ч.6 — С.29.; Див. також: **Миттерауер М., Каган А.** Указ соч., С. 45-47.

Типологія сімей в Українських селах (у %)

Таблиця 32.

Типи сім'ї	Одинаки		Без структури		Нуклеарна сім'я		Розширена		Складна		Всього	
	А	Б	А	Б	А	Б	А	Б	А	Б	А	Б
Слободи	А	Б	А	Б	А	Б	А	Б	А	Б	А	Б
Флтор	—	—	—	—	39	30,5	12	13	34	56,5	85	100
Сухани	—	—	—	—	18	41,4	2	3,3	14	55,3	34	100
Шумилівка	—	—	—	—	20	20	—	—	30	80	50	100
Замішів	—	—	—	—	46	34,3	4	5,2	45	60,5	95	100
Шербиничі	1	0,1	1	0,3	43	26,5	3	2,1	63	71	11	100
Денісовичі	1	0,2	—	—	46	40,8	5	5,3	33	53,7	85	100
Лісе	1	0,3	—	—	34	45,6	1	0,8	23	53,3	58	100
Рудня Унеча	1	0,6	—	—	24	65,1	1	4,1	7	30,2	33	100
Чохлів	1	0,1	—	—	67	38	4	3	56	58,9	128	100
Ср. Шербиничі	—	—	—	—	7	28,7	—	—	8	71,3	15	100
Разом	5	0,1	—	0,04	344	34,8	32	4,2	313	60,9	694	100

А — кількість сімей; Б — відсоток населення, яке в них проживало.

Малюнок 14.

Співвідношення сімей за типами

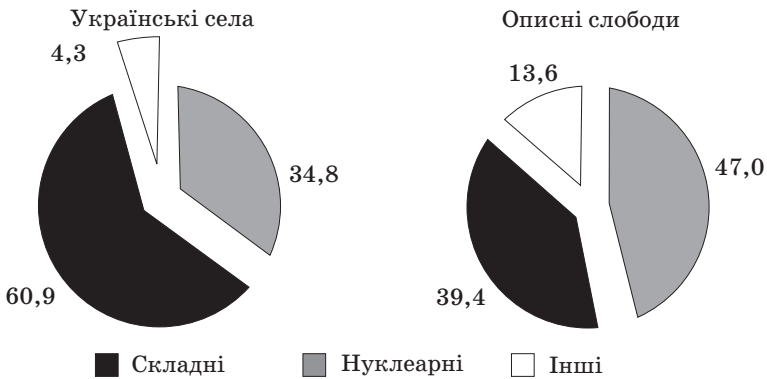

Занепад складної сім'ї і заміну її нуклеарною, як правило, пов'язують зі зміною характеру економічної діяльності сільських мешканців⁵¹⁰. На думку російського дослідника Б.М. Миронова, *“характер хозяйственной деятельности населения оказывал серьезное влияние на величину семьи: занятие земледелием способствовало увеличению размера семьи, а занятие торговлей, промышленностью в разных ее формах и промыслами, напротив — уменьшению размера семьи”*⁵¹¹.

Для того, щоб з'ясувати, наскільки ситуація в слободах відповідала цьому доволі поширеному твердженню, знову звернемось до статистики. Свідчення Румянцевського опису про основні заняття домогосподарств спробуємо відобразити у таблиці, яку поділимо на чотири основні графи відповідно до видів господарської діяльності (*див. табл. 33*). При цьому потрібно зазначити, що чіткого поділу досягти неможливо, бо лише дуже незначний відсоток сімей займався одним з них у чистому вигляді, більшість поєднувала орне землеробство

510. Див.: Плющевский Б.Г. Воздействие отхожих промыслов на социально-психологический склад русского крестьянства // Социально-политическое и правовое положение крестьянства в дореволюционной России / Ред. Пашуто В.Т. — Воронеж: Изд-во Воронеж. ун-та, 1983. — С173-177.

511. Миронов Б.Н. Социальная история России... — С.222.

Таблиця 33.

Основні види господарської діяльності сімей (у %)

Заняття	Нуклеарні сім'ї				Складні сім'ї			
	Землероб-ство	Торгівля	Промис-ли	Чорна робота	Землероб-ство	Торгівля	Промис-ли	Чорна робота
Слободи								
Воронок	64	6	14	44	75,7	24,2	13,6	50
Деменка	90	20	—	100	100	—	—	100
Єленка	85,7	23,8	7,1	51,2	88,3	26,6	8,3	55
Зибка	—	33,3	16,6	41,6	62,1	43,2	21,6	70,2
Злинка	38,7	16,1	25,8	56,4	75	12,5	31,25	53,1
Климова	29,5	27,8	32,7	24,5	83,6	28,6	10,2	59,1
Клинці	13,8	21	35,5	42,7	48,4	32,8	29,6	40,6
Лужки	30,2	4,6	18,6	72	3,9	21,4	7,1	64,2
Чуровичі	33,3	—	—	66,6	38,8	—	5,5	50
Шеломи	—	—	—	94,7	85,1	—	—	14,9
Усього	38,5	17,1	22,7	49,5	73,5	23,7	14,6	50,9

з іншими видами господарювання. Крім того, ми не враховували незначну кількість жебраків та осіб, які виконували адміністративні функції (писарів, десятників, тощо), якщо вони не мали інших занять.

Проведені підрахунки вказують на те, що нуклеарні сім'ї загалом були набагато менше забезпечені орними землями, ніж складні. Основна частина їхніх представників здобувала собі засоби до існування так званою “чорною роботою”, тобто наймом. Більший у порівнянні зі складними родинами і відсоток тих, хто займався торгівлею. Однак, незважаючи на те, що число складних сімей, які мали земельні наділи, була майже вдвічі більшою, вони не могли утримувати себе лише за рахунок орного землеробства. Більше половини їхніх представників додатково ще й працювали за наймом. Вищим серед таких сімей, ніж серед нуклеарних, був і відсоток тих, хто займався торгівлею. Ймовірно, що у слободах відчутною була гострота земельної проблеми, що засвідчують і численні суперечки між старовірами та землевласниками навколишніх сіл, які, як зазначалося вище, досить часто траплялися у той час⁵¹². Саме ця ситуація, на нашу думку, і унеможлиблювала утвердження сім'ї складного типу як пануючої форми.

Щоправда, в окремо взятих слободах траплялися й відхилення від цього правила. Досить цікава картина простежується у Шеломах. Якщо звернути увагу на забезпеченість слободи орними землями, то виявляється, що тут, по-перше, наділами володіли виключно складні сім'ї (така ситуація склалася лише в Зибкій). По-друге, на відміну від решти поселень на кожен двір припадав рівний за розміром наділ — 6 четвертей, що приблизно дорівнює сучасним 3,28 га⁵¹³. Такого чіткого розподілу не зустрічається в жодній з розглянутих нами слобод.

Що може означати така ситуація? На нашу думку, якщо джерело відображає дійсний стан речей, то орні наділи в Шеломах взагалі не підлягали поділу. Можливо, ця практика усталилася з часу заснування слободи, але найімовірніше — з 1745 року, коли прийшов останній переселенець. Саме зі спробою запобігти поділу таких земель слід, очевидно, пов'язувати і відносну замкнутість слободи від зовнішнього світу протягом двадцяти останніх років. Показово, що саме в цей період спостерігається значний приток переселенців до інших слобод⁵¹⁴. Прихід же нових мешканців до Шеломів обмежувався лише дружинами, які бралися, як правило, з сусідніх старообрядницьких поселень⁵¹⁵.

Цілком можливо, що слобожани не бажали приймати до своєї громади нових членів. На думку про можливість застосування саме такого засобу для збереження відносної економічної стабільності напштовхує випадок, що стався в іншому

512. Див.: **Волошин Ю.** Російські старообрядці на землях Стародубського та Чернігівського полків Гетьманщини наприкінці XVII у XVIII столітті // Ковчег. — Львів: Ін-т історії Церкви Львівської богословської академії, 2001. — Ч.3. — С.255-258.

513. Точно визначити площу досить важко, бо тогочасна четверть — одиниця дуже не стала, залежно від регіону вона могла мати різне значення. У Румянцевському описі, яким ми користуємося, стосовно цієї слободи зафіксована специфічна формула: “У них землі пахотної по тамошньому названію (підкреслення моє — Ю.В.) полчвертки, на которой во всех трех зменах сеется ржи шесть четвертей”. У своїх вимірах ми застосовуємо міри площі, запропоновані М.І. Граммом. Див: **Грамм М.И.** Указ. соч., С.194-195.)

514. Детальніше див: **Волошин Ю.** Міграція російських старовірів ... — С.130-162.

515. ЦДІАК України. — Ф.1907, оп.1, спр.389, арк.37-45.

старовірському поселенні — слободі Воронок. Незважаючи на те, що волосна контора видала Федорові Полякову, який прийшов з території Речі Посполитої у 1764 році, спеціальний ордер на проживання у цьому населеному пункті, слобожани не бажали його приймати. Полякову не лише не виділили місця для забудови та городу і не відвели орних земель, як передбачалося ордером, але й після того, як він власним коштом придбав у одного з мешканців слободи двір із землею, слобідські вийти не допускали його до того двору, вимагаючи залишити поселення⁵¹⁶. Однією з імовірних причин такої поведінки слобідської громади було прагнення не допустити поділу й без того невеликих наділів. Щоправда, могли існувати й інші, наприклад, релігійні причини.

Намагання у такий спосіб зберегти цілісність наділу значною мірою пояснюється тим, що заняття орним землеробством давало, очевидно, основні засоби до існування, адже промисли та торгівля там взагалі не практикувались, а відсоток представників складних сімей, які працювали за наймом, у Шеломах, порівняно з іншими населеними пунктами, дуже низький. Отже, усі ці обставини мали сприяти утвердженню в слободі складного типу сім'ї як найбільш розповсюдженого. Прикладом може бути родина Дем'яна Сичова⁵¹⁷, яка нараховувала 12 осіб. Крім господаря, який на час перепису досяг 61-річного віку, та його дружини Марфи 55 років, у дворі проживали їхні дорослі діти — Іван (25 років), Прокіп (21 рік), Єфімья (16 років). Один із синів — Прокіп — мав дружину Агафью і дочку Меланью, відповідно 20 і 1 року. Отже, як бачимо, одружений син залишається разом з батьками, що свідчить про побутування патріархальної сім'ї. У цьому ж дворі, в іншому будинку, жив і рідний племінник господаря — Андрій 43 років разом з дружиною Оленою 37 років та дітьми — Лазарем 7 років, Степанидою 12-ти та Марією 4 років. Як бачимо, в одному дворі проживало три шлюбні пари, що знаходились у родинних зв'язках. Ще одним, не менш важливим фактором,

516. Там само. — Ф.59, оп.1, спр.5804, арк.5-6.

517. Там само, спр.117, арк.60 зв. Його батько — Василь Сичов, який прийшов з Козельського повіту і був осадником цієї слободи. Див.: Волошин Ю. Міграція російських старовірів... — С.143.

що поєднував їх у складну сім'ю, було господарство, яким вони володіли і користувались спільно. Це господарство складалося з орного наділу, городу, на якому висівався один четверик конопель⁵¹⁸, сіножатей, що давали 10 возів сіна, 3 коней та 3 корів.

Ще однією обставиною, яка, на нашу думку, не сприяла утвердженню переваги родин складного типу, стали міграційні процеси, у які було втягнуто старообрядців Стародубщини протягом усього XVIII ст.⁵¹⁹. Якщо припустити, що серед переселенців домінували нуклеарні родини як мобільніші, то для переростання їх у складні, навіть за найсприятливіших умов, потрібен був певний час⁵²⁰.

Оскільки наше джерело у більшості випадків подає ще й дату приходу в слободи господарів окремих дворів та хат⁵²¹, маємо можливість з'ясувати, наскільки часовий відрізок дозволяв завершення формування складної сім'ї (див. табл. 34).

Наші підрахунки вказують, що 44,5% засновників нуклеарних сімей прийшли у слободи протягом 1740-1765 рр. Якщо із загальної суми сімей цього типу вираховувати тих, про чию дату приходу не повідомляється (17,3%), то виявляється, що пізніші мігранти становили переважну більшість. Навіть за умови, що ці родини отримали б необхідну кількість землі, вказаного часу було недостатньо для їхнього переростання в складні сім'ї. Серед останніх, навпаки, переважали ті, що прибули до 1740 р.

Поряд з цим не слід забувати й про значний відтік меш-

518. Один четверик дорівнював близько 0,07 га. (Див.: **Грамм М.И.** Указ. соч., С.194.) Показово, що повідомлення про висів такої кількості конопель зустрічається у всіх дворах. Цілоком можливо, що коноплі сіялись для продажу і давали додатковий прибуток.

519. Див. **Волошин Ю.** Міграція російських старовірів... — С.130-162.

520. "Для того, чтобы сложилась и была зафиксирована статистикой трехпоколенная "отцовская" семья, надо, чтобы в семье старшего поколения был хотябы один сын, доживший до возраста, когда он мог жениться и иметь детей, и чтобы хотя бы один из родителей (а в случае, когда учитываются лишь лица мужского пола, — только отец) был жив к этому моменту". (**Вишне夫斯基 А.Г.** Роль исторического знания.. — С.30.)

521. Див.: **Волошин Ю.** Старовіри Гетьманщини в Генеральному описі Лівобережної України... — С.118.

Час приходу окремих сімей в слободи *

Таблиця 34.

Час прих Слоб	Нуклеарні сім'ї										Окладні сім'ї											
	Невідомо	Народжені	До 1700	1700-1709	1710-1719	1720-1729	1730-1739	1740-1749	1750-1759	1760-1765	Всього	Невідомо	Народжені	До 1700	1700-1709	1710-1719	1720-1729	1730-1739	1740-1749	1750-1759	1760-1765	Всього
Воронок	5	29	—	—	1	3	2	6	3	1	50	4	36	2	1	3	3	9	4	3	1	66
Єленка	25	59	—	—	—	—	—	1	—	—	83	29	31	—	—	—	—	—	—	—	—	60
Зибка	2	1	—	—	—	1	1	2	2	3	12	—	12	1	1	—	1	4	5	7	4	35
Злинка	9	7	—	—	—	—	—	1	12	30	62	7	7	—	—	—	—	—	4	11	3	32
Климова	8	10	—	4	—	1	3	3	15	17	61	5	5	—	7	6	3	3	5	11	4	49
Клиніці	14	15	—	—	4	1	11	27	50	30	152	6	10	—	2	11	—	9	6	13	7	64
Дужки	5	20	—	1	1	3	5	4	4	—	43	1	42	3	—	2	—	2	5	1	—	56
Чуровичі	1	1	—	—	—	—	1	—	—	—	3	—	10	—	1	1	—	3	1	2	—	18
Шеломи	15	—	—	—	—	3	1	—	—	—	19	13	5	2	1	2	2	1	1	—	—	27
Разом	84	142	—	5	5	12	26	55	104	54	485	65	158	8	13	25	9	31	31	48	19	407
%	17,3	29,2	—	1	1	2,4	5,3	11,3	21,4	11,1	100	16	38,8	2	3,2	6,1	2,2	7,6	7,6	11,8	4,7	100

* - підрахунки проводились без слободи Деменки, оскільки в джерелі відсутні необхідні дані.

канців слобод до окраїнних губерній імперії. Про значний розмах переселенського руху в “описних слободах” свідчить чимала кількість порожніх дворів і хат, про власників яких Румянцевський опис повідомляє як про таких, що “с семейством в силу состоявшегося указанного повеления шел в степные места...”, і називає конкретну губернію. Зокрема, у слободі Деменка таких дворів і хат нараховувалось 37, у Клинцах — 102, у Чуровичах — 64, у Шеломах — 20 і т.п.⁵²² Які саме з двох типів сімей переважали серед переселенців, джерело, на жаль, не вказує, але, враховуючи доволі складну економічну ситуацію в поселеннях старовірів, дозволимо собі припустити, що це були нуклеарні сім'ї. Мобільніші, у більшості випадків не обтяжені господарством і великими орними наділами, маючи своїм ядром молодих енергійних людей, такі родини краще були підготовлені до труднощів, пов'язаних з переселенням. Поряд з ними доволі значну групу становили, очевидно, бічні нуклеарні ядра складних сімей — одружені сини або молодші брати з родинами. Це, в свою чергу, теж не сприяло перевазі в слободах складних сімей.

Підсумовуючи, зауважимо, що, на нашу думку, переважання в “описних слободах” нуклеарного типу сімейної організації у другій половині XVIII ст. може мати таке пояснення: зафіксовані у джерелі сім'ї були не класичними нуклеарними родинами, а, за визначенням А.Г. Вишневського, скоріше “квазінуклеарними”, тобто такими, нуклеарність яких була вимушеною, тимчасовою⁵²³. Дана ситуація могла зумовлюватися, з одного боку, значною перенаселеністю слобод і пов'язаною з нею нестачею матеріальних ресурсів для нормального функціонування сімей складного типу, а з іншого — міграційними процесами, що не припинялися у цих населених пунктах протягом усього XVIII ст. (див. розд. II, § 2). В останньому випадку нуклеарні сім'ї мігрантів просто не встигали перерости у складні, бо більшість із них переселилась на Стародубщину незадовго до проведення перепису (див. табл. 34). За сприятливих обставин такі сім'ї обов'язково перетворювалися

522. ЦДІАК України. — Ф.57, оп.1, спр.117.

523. Вишневский А.Г. Роль исторического знания... — С.30.

на складні. Підтвердженням цього може слугувати панування сімейної організації складного типу серед старовірів Забайкалля⁵²⁴ та Півдня України, предки яких залишили Стародубшину у 60-х рр. XVIII ст., тобто напередодні або під час проведення Румянцевського перепису.

2.2. Структура.

Значний інтерес, з точки зору нашої теми, представляє структура домогосподарств тих двох типів сімейної організації, які, як ми з'ясували вище, були найбільш поширеними в “описних слободах”. Оскільки опис родин, поданий у нашому джерелі, подібний до того, який зустрічаємо в ревізьких реєстрах⁵²⁵ цього ж періоду, використаємо критерії, що їх сучасні дослідники пропонують для такого типу документів⁵²⁶. Отже, розглянемо середню чисельність, диференціацію за чисельністю, співвідношення чоловіків і жінок у родині з урахуванням осіб працездатного віку від 14 до 60 років, число дітей на сім'ю.

За нашими підрахунками, на час проведення Румянцевського опису в нуклеарних сім'ях слобод, які ми досліджували, у середньому проживало по 4,6 особи (*див. мал. 15*).

Як бачимо, домінують сім'ї з чотирьох осіб (24,6%). На другій позиції — родини з трьох членів (18,5%), а на третій — з п'яти (15,5%). Очевидно, що більшість цих сімей за своєю структурою представляли собою класичне ядро — подружжя з дітьми. Однак значну частину становили родини, де таке ядро було неповним, тобто вдови або вдівці з дітьми. Їхня частка складала близько 15% від усіх сімей такого типу. В окремих слободах ця цифра була вищою, наприклад, у Лужках — 25,5%, Єленці — 23,9%, а Воронку — 20%. Домінували в таких ядрах вдови, вдівців було зовсім мало, лише троє осіб. Ця диспропорція пояснюється, на нашу думку, тією обставиною, що чоловіки частіше, ніж жінки вступали у повторний шлюб. Наприклад, у слободі Юлинцях Румянцевський опис зафіксував 8 випадків повторного одруження у чоловіків проти 2 у жі-

524. Ровинский П.А. Этнографические исследования в Забайкальской области // Изв. СО РГО. Иркутск, 1873. — Т.4, (№ 3). — С.116.

525. Див.: ЦДІАК України. — Ф.206, оп.3, спр.7393.

526. Арсеньева Н.Б., Егунова А.И. Ревизские сказки: новые возможности исторического исследования // <<http://www.ab.ru/-kleo/aik/>>.

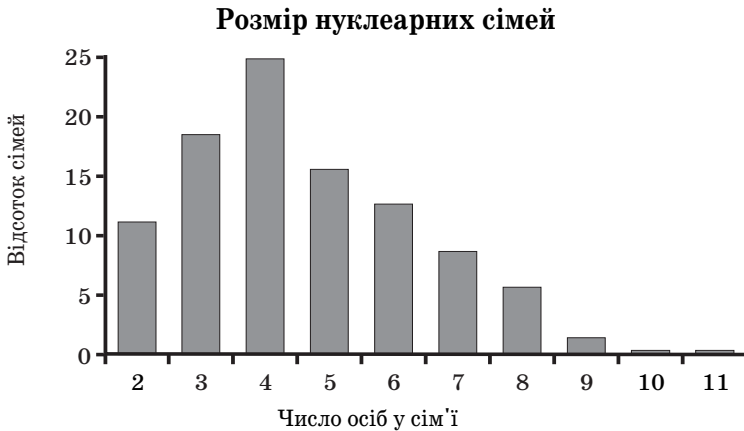

нок⁵²⁷. Щоправда, виникають сумніви щодо точності цих даних. Підстави для цього дає інше джерело — ревізький реєстр слободи Клинці, складений 1782 р. За ним чоловіки вступили у повторні шлюби 24 рази, а жінки — 3⁵²⁸. Зрозуміло, що за 15 років, які розділяють два документи, старовіри не могли кардинально змінити свого ставлення до повторного шлюбу. Проте ця вкрай сумнівна достовірність джерел не впливає на загальну тенденцію — перевага була за чоловіками. Як одне з пояснень такої ситуації можна прийняти тезу про те, що вдови дуже рідко вступали у повторний шлюб у тих регіонах, де серед господарських занять частка промислів і торгівлі була доволі високою. Чоловіки там змушені були проживати за межами поселень, а жінки звикли до певної самостійності⁵²⁹. Крім того, за твердженням Б. Миронова, чоловіки дуже неохоче брали заміж вдів⁵³⁰, що є ще одною, хоча й не вирішальною, причиною їхньої переваги над вдівцями.

Для більш чіткого уявлення про структуру старообрядницьких сімей спробуємо зобразити їх графічно. За основу для цього візьмемо схему, яка найчастіше використовується дослідниками⁵³¹. Для прикладу розглянемо сім'ї з чотирьох

527. ЦДІАК України. — Ф.206, оп.3, спр.7393, арк.112-294.

528. Там само.

529. Власова И.В. Указ. соч., С.423.

530. Миронов Б.Н. Социальная история России... — С.165.

осіб. Найбільше таких було у слободі Клинци. Як класичний приклад малих нуклеарних сімей з повним і неповним ядрами можуть слугувати родини Івана Телкова (див. *схему 1а*) та удови Аксиної Зубаревої (див. *схему 1б*).

У першому випадку — це господар з дружиною Степанидою та двома малолітніми синами — Трохимом 4 років та Іваном 1 року, тобто повна нуклеарна сім'я⁵³². У другому ядро неповне — вдова і двоє дорослих, але не жонатих синів: Афанасій 20 років і Максим 17⁵³³. Внутрішня будова інших нуклеарних сімей була подібною до цих, щоправда, на місці вдови інколи був удівець. Основна ж відмінність полягала лише у числі дітей, що припадали на одну родину.

Співвідношення чоловіків і жінок у родинях було рівним — 2,3 особи. Частка працездатних⁵³⁴ членів родини, осіб віком від 15 до 60 років, була досить високою і становила 2,5 особи, тобто 55%. Серед них з невеликим відривом переважали чоловіки — 1,26 проти 1,24 на родину. Другу за чисельністю категорію становили діти — 2 особи на родину (43%). Лідерство було за дівчатами — 1,04 на родину проти 0,96 хлопців. Осіб, старших 60 років, яких віднесено до непрацездатних, було 59 (39 чоловіків і 20 жінок), усього лише 2%, або 0,12 особи на родину. З них 20 (14 чоловіків і 6 жінок) — старші 70 років. Таке доволі незначне число представників старшого покоління, на нашу думку, засвідчує відносну “молодість” нуклеарних сімей, тобто особи, яких ми називаємо їх засновниками, ще не мали онуків.

Складні сім'ї мали дещо відмінну, значно більшу за складом структуру (див. *мал. 16*).

У середньому в них проживало 11,5 осіб. Отже, вони більш ніж удвічі перевищували нуклеарні за числом мешканців. Як бачимо, побудована нами діаграма суттєво відрізняється від тієї, що на *мал.15*, тому що зі збільшенням числа осіб у ро-

531. Ласлетт П. Указ соч., С.148-149.

532. ЦДІАК України. — Ф.57, оп.1, спр.117, арк..116.

533. Там само, арк. 123.

534. Термін “працездатні” слід розуміти не в сучасному значенні, а як “здатні платити податки”. У Румяневському описі все населення поділене на 3 категорії: 1) від 1 до 15 років; 2) від 15 до 60 років; 3) “престарелые и увечные” (див. напр.: Там само, спр.116, арк. 535зв.).

Схема 1.

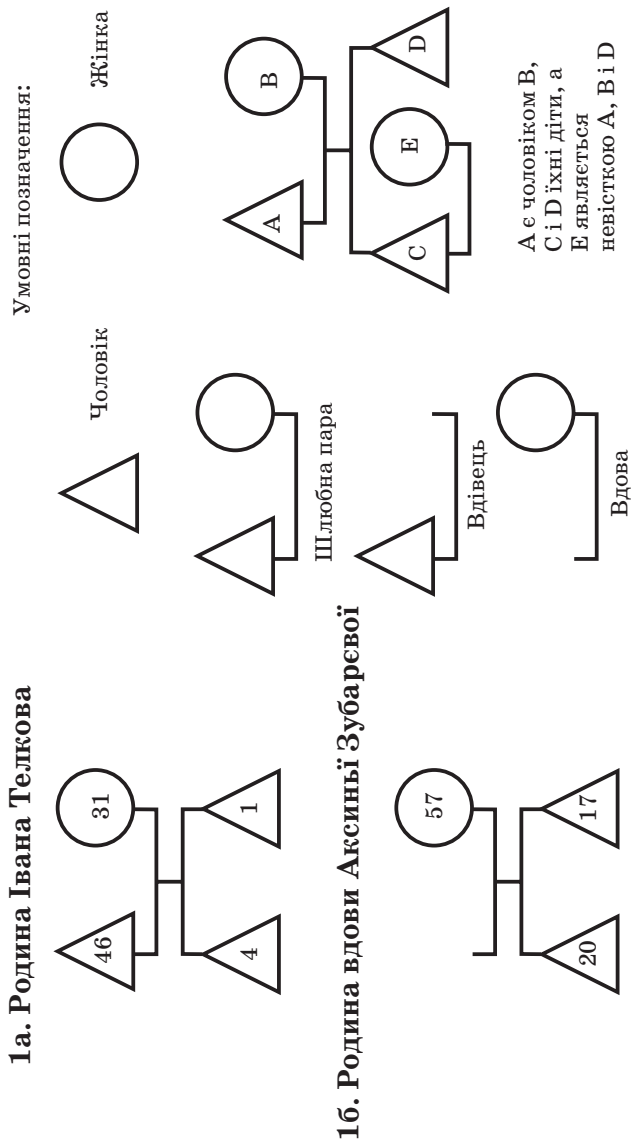

Розміри складних сімей

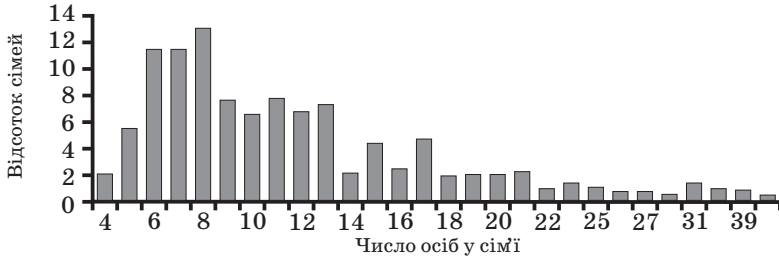

динах частка останніх у загальній кількості зменшується не так синхронно, як у першому випадку. Усю запропоновану на *мал. 16* структуру складних сімей можна умовно поділити на чотири групи, у залежності від частки окремих родин. До першої слід віднести сім'ї з 6-8 осіб, на які припадає понад третина всіх складних родин — 33,9%. Одноосібним лідером у цій групі, як і серед сімей цього типу взагалі, є ті, що склалися з 8 членів (12,5%). На дві інші — щести і семичленні родини — припадало по 10,7%.

Розглянемо внутрішню структуру домогосподарств, що лідирували у цій групі, на прикладі слободи Клинці, де таких родин було найбільше. Уже побіжний їх огляд засвідчує значне розмаїття сімейних конструкцій, які склалися з двох або трьох малих сімей (*див. схему 2*). Найпоширенішими були три види: братські, патріархальні і з родичами по бічній лінії. Так на основі братської сім'ї виросла родина Василя (56 років) та Парфьона (55) Щербакових (*схема 2а*). Як бачимо, обидва вони були одружені, утворюючи, таким чином, два малих ядра. Крім того, Василь мав трьох дорослих синів, старший з яких — Микита (24 роки) — був одруженим і разом зі своєю дружиною Анною (25 років) утворював третю нуклеарну сім'ю⁵³⁵.

Відображене нами домогосподарство Петра Леутенкова також складається з трьох ядер (*див. схему 2б*), одне з яких неповне через удівство господаря. Воно складалось з трьох осіб — глави дому та двох його дітей. Друге ядро утворював син з дружиною, а третє родич по бічній лінії — племінник з дружиною та двома малими дітьми⁵³⁶.

535. ЦДІАК України. — Ф.57, спр.117, арк.165-165зв.

2а. Родина Щербакових

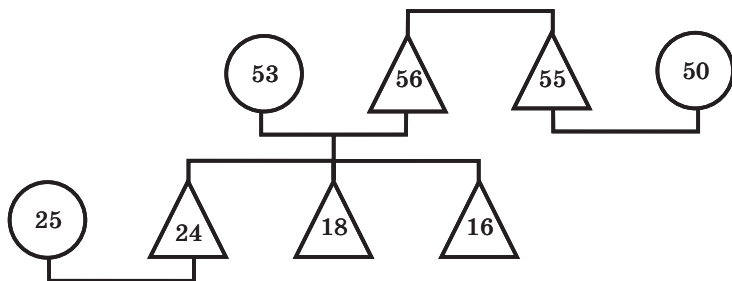

2б. Родина Петра Леутенкова

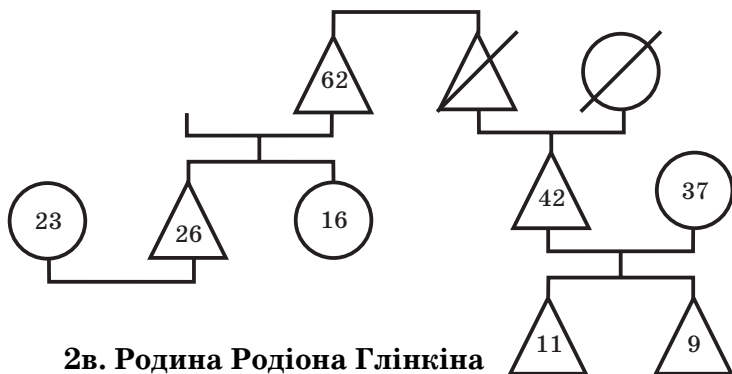

2в. Родина Родіона Глінкіна

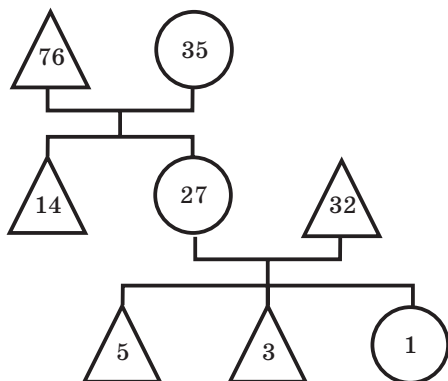

Умовні позначення:

Померлі
члени сім'ї

Показово, що число вдівців та вдів, які проживали у складних сім'ях, було значно більше, ніж у нуклеарних. Як один з варіантів пояснення цього явища можна, на нашу думку, прийняти гіпотезу, висунуту Фернаном Броделем. Він, зокрема, наголошував, що мала сім'я була менш стійкою, ніж складна, а тому після смерті одного з членів подружжя, тобто руйнування ядра, решта була приречена на різні труднощі. Саме через це, за його твердженням, чоловіки і жінки в таких сім'ях після овдовіння намагалися якнайшвидше взяти повторний шлюб⁵³⁷. Складні ж сім'ї були набагато стійкішими за рахунок взаємодопомоги між їхніми членами.

Третє домогосподарство складалося з двох ядер, і саме воно є прикладом класичної патріархальної сім'ї, яка ще не вичерпала можливостей росту (*див. схему 2в*). До кореневого ядра входив Родіон Глинкін з дружиною Тетяною. Глава мав доволі поважний вік, 76 років, і був набагато старший за свою дружину, якій виповнилось лише 52 роки. Вони мали двох дітей — сина Івана 14 років та доньку Уляну 27 років. Остання була заміжньою і разом з чоловіком Олексієм (32 років) та дітьми — Євстегнеєм (5), Андрієм (3) і Єфимією (1) — проживала в господарстві батька⁵³⁸.

Друга група складала такий же відсоток — 33,9%, але вона була більшою за складом — п'ять позицій. Це сім'ї, в яких нараховувалось від 9 до 13 осіб, їхня частка становила від 6,3 до 7,3%. Лідерство у цій групі належало сім'ям з 9 і 11 членів — по 7,3%. На другій позиції — 13 осіб (6,7%), а на третій — 10 і 12 (по 6,3%). За внутрішньою будовою ці різні за чисельністю родини схожі на сім'ї першої групи. Малі ядра в них поєднувалися переважно на основі патрилійних родинних зв'язків різного рівня. Проте в окремих випадках об'єднуючим чинником для нуклеарних сімей виступала територія проживання. Яскравий приклад такого поєднання демонструє домогосподарство Якова Недригайлова (*див. схему 3*).

З малюнка видно, що в цьому дворі, крім двох малих кровноспоріднених сімей — глави дому та його старшого сина, про-

536. Там само, арк.145.

537. Бродель Ф. Что такое Франция? Кн. 1. — С.85.

538. ЦДІАК України. — Ф.57, оп.1, спр.117, арк.184.

Схема 3.

Домогосподарство Якова Недригайлова

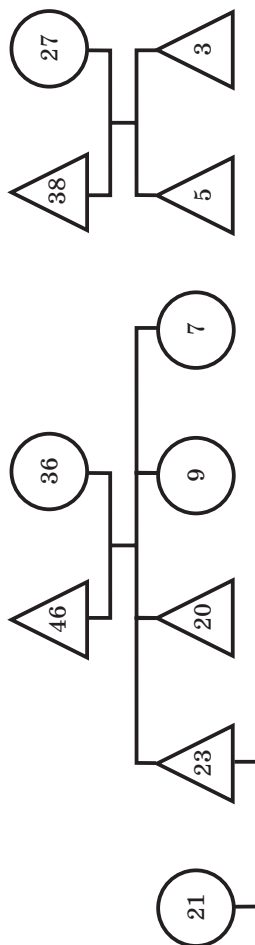

живала ще одна, на родинні зв'язки якої з корінним ядром джерело не вказує. Повідомляється лише, що: *“С ним же Недригайловым в одной избе живет Прохор Петров сын Пономарев, 38 лет, уроженец города Ельца. Вышел из Полши в 757 году”*⁵³⁹. Якщо ці свідчення вичерпні й інших невідомих переписувачам зв'язків (віддалені родичі, куми, свати тощо) насправді не існувало, то спільною була лише територія проживання, тому що господарства описані окремо.

До третьої групи ми віднесли ті родини, частка яких у структурі складних домогосподарств була не значною: 5-2%. Це були сім'ї з різним числом мешканців. Найбільший відсоток припадав на родини з 5 осіб — 5%, а далі йшли значно чисельніші — 17 (4,3%), 15 (4,1%), 16 (2,4%). Сім'ї з 5 осіб включали в себе у більшості випадків два родинних ядра і за своїм характером були братськими, або патріархальними.

Розглянемо домогосподарства з 17 осіб. У всіх слободах ми виявили 18 таких домогосподарств. Найбільше їх було у слободі Шеломи — 5 родин. Їхня внутрішня структура складніша, ніж у попередній групі: три домогосподарства поєднуються за територією проживання і складаються з 7-5 ядер; в основі четвертого — бічні родинні зв'язки, а п'ятого — братська спорідненість. Найцікавішим виглядає домогосподарство братів Мінакових, де проживало 7 малих родин (*див. схему 4*).

Основою цієї складної братської сім'ї, що мала перспективу росту, були відносно молоді люди — брати Никифор (28 р.) і Трохим (22 р.) та їхні дружини Параска (29 р.) й Тетяна (22 р.). Очевидно, вони взяли шлюб незадовго до проведення перепису, бо дітей жодна з пар не мала. Разом із ними проживала й спільно вела господарство вдова Ірина Єлістратенкова (50 років) з чотирма синами — Єпіфаном (27 років), Федором (21 рік), Архипом (16) та Василем (13). Вдова та її діти не мали родинних зв'язків із Никифором і Трофимом. Старші сини були жонатими й мали дружин — Анну (27) та Авдотью (21). Отже, маємо ще три малі ядра, одне з яких було неповним.

Точно такий же внутрішній устрій мала й третя велика родина, що проживала в тому ж дворі: ще одна вдова з дітьми —

539. Там само, спр.116, арк.24зв.

Схема 4.

Домогосподарство братів Мінікових

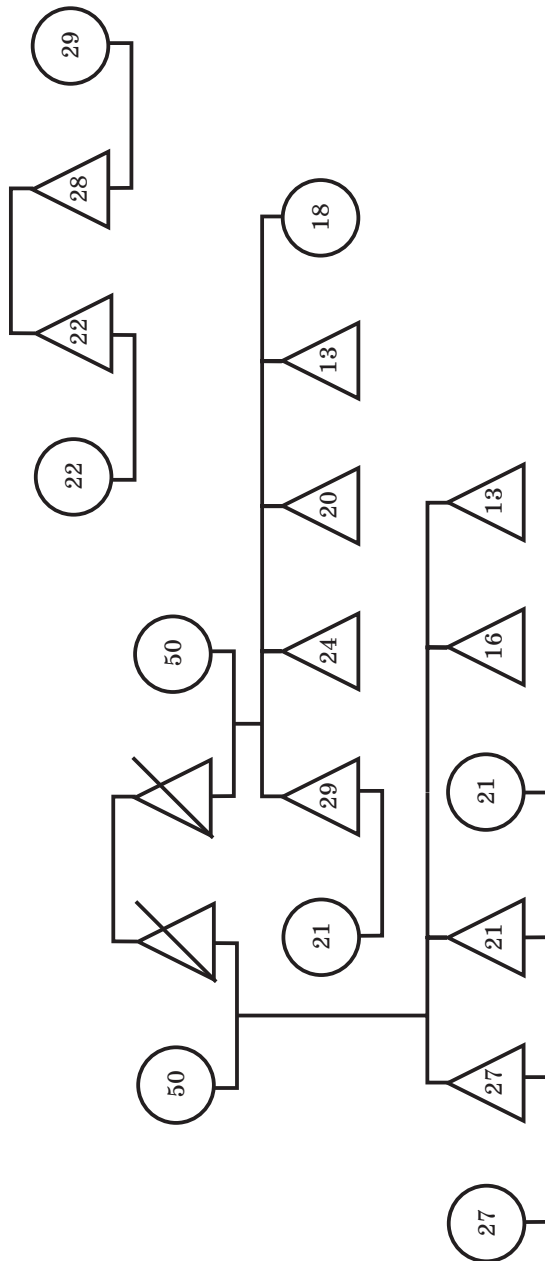

Марія Єлістратенкова (51 року) — перебувала в родинних зв'язках з Іриною Єлістратенковою, обидві були вдовами по братах Єлістратенкових. Вона мала п'ятьох дітей — чотирьох синів: Семена (29 років), Леона (24), Романа (20), Василя (13) й доньку Настю (18). Старший Семен мав дружину Уліту (21 року)⁵⁴⁰. Отже, маємо цілий набір різноманітних зв'язків: кровноспоріднені братські; поєднання за спільною територією проживання і господарюванням; родичі по бічній лінії.

До останньої, четвертої, групи ми віднесли ті домогосподарства, яких було зовсім небагато — 2% і менше. На першій позиції тут — невеликі родини з 4 осіб (2%). Внутрішня структура таких сімей могла бути двох видів — два повні ядра або одне повне й одне неповне. У першому випадку це були здебільшого малі братські сім'ї, наприклад, сім'я братів Максима (37) та Тимофія (28) Мінакових, очевидно, двоюрідних братів Никифора та Трохима⁵⁴¹. Обидва вони були одруженими, але ще не мали дітей. Другий випадок добре ілюструє родина вдови Марфи Фетисової з Чуровичів⁵⁴². Вона мала двох синів — Степана (22 років) та Федора (14 років). Старший мав дружину Наталію (28 років). Отже, як бачимо, вдова з дітьми утворювала неповне ядро, а Федір з Наталією — повне.

У кінці цієї групи знаходяться доволі великі домогосподарства, число мешканців у яких перевищувало 25 осіб. Серед них зустрічаються як великі братські, так і більш складні за своєю структурою родини. Прикладом великої братської сім'ї може бути родина Огороднікових з слободи Клімової (26 осіб), що складалася з чотирьох братів з родинами та сестри-удови з дітьми⁵⁴³. Складнішою виглядає структура родини Єрмолая Коломакіна з слободи Шеломи (25 осіб). Крім дружини та сина з сім'єю з ним проживала і спільно вела господарство ще ціла група родичів: двоє племінників, один з яких мав власну сім'ю, зять з родиною, племінниця-удова з дітьми та її племінник з дружиною й донькою⁵⁴⁴. Крім цих двох, зустрічаються й домогосподарства, де не всі ядра пов'язані родинними

540. Там само, арк. 58зв.

541. Там само, арк. 72.

542. Там само, арк. 98зв.

543. Там само, спр.116, арк.30зв. — 31.

зв'язками. Такою видається сім'я вже згаданого Гаврила Карпова⁵⁴⁵ з слободи Зибкої⁵⁴⁶ (39 осіб).

Розглянемо її за допомогою графічного зображення, яке дозволяє чіткіше побачити, хто проживав у цьому домогосподарстві, та врахувати характеристики окремих індивідів (див. *схему 5*). Побудована нами схема засвідчує досить складну структуру цього домогосподарства. Воно нараховувало аж дев'ять малих родин. Чотири з них були пов'язані прямими кровними зв'язками. Це сам Гаврило Карпов з дружиною Настею і родини їхніх дітей — сина Ісака та доньок⁵⁴⁷ Федотьї й Авдотьї. Три склалися з родичів по бічній лінії — племінників господаря, дітей його брата Степана (очевидно, померлого на той час) — Григорія, Павла та Параски. Дві останні малі сім'ї не мали жодних родинних зв'язків з главою домогосподарства. Це сім'ї наймитів, які теж проживали в цьому дворі і були записані до складу домогосподарства.

Структура цього домогосподарства вказує ще й на те, що слобожани не дотримувалися чіткого патрилійного прин-

544. Там само, спр.117, арк.64-64зв.

545. Домогосподарство Гаврила Карпова, очевидно, може слугувати як приклад родини знатного і заможного старовіра. Глава цього сімейства був одним із синів осадчого слободи Зибкої Яреми Карпова. Очевидно, він теж користувався авторитетом серед односельців, бо в 1750-х роках тривалий час обіймав виборну посаду бурмиистра “описних розкольницьких слобод”. В економічному плані, судячи з опису господарства, Карпов міцно “стояв на ногах”. Він, зокрема, володів двома, єдиними в слободі, млинами та доволі великим як для слобідських мешканців наділом землі — 31 четверть і 4 четверяка, що в сучасних мірах становить близько 17,32 га. Крім того, торгував у м. Стародубі прядивом та конопляним маслом і мав власного капіталу на 100 крб. та брав у кредит 500 крб (Там само, спр.116, арк.243).

546. Там само,спр.116, арк.240зв. — 242зв.

547. У документі названі не доньки, а зяті як глави малих сімей. Слово “донька” (“дочь”) взагалі не вживалось, а про те, що вони діти глави дому довідуємось з опису родини зятів: “У него жена Федотья Гаврилова дочь...”. Це стосується й племінниці господаря Параски, яка показана дружиною зятя своїх братів. Ми ж називаємо дочок і племінницю, щоб більш чітко показати кровний зв'язок між основним ядром і їхніми родинами.

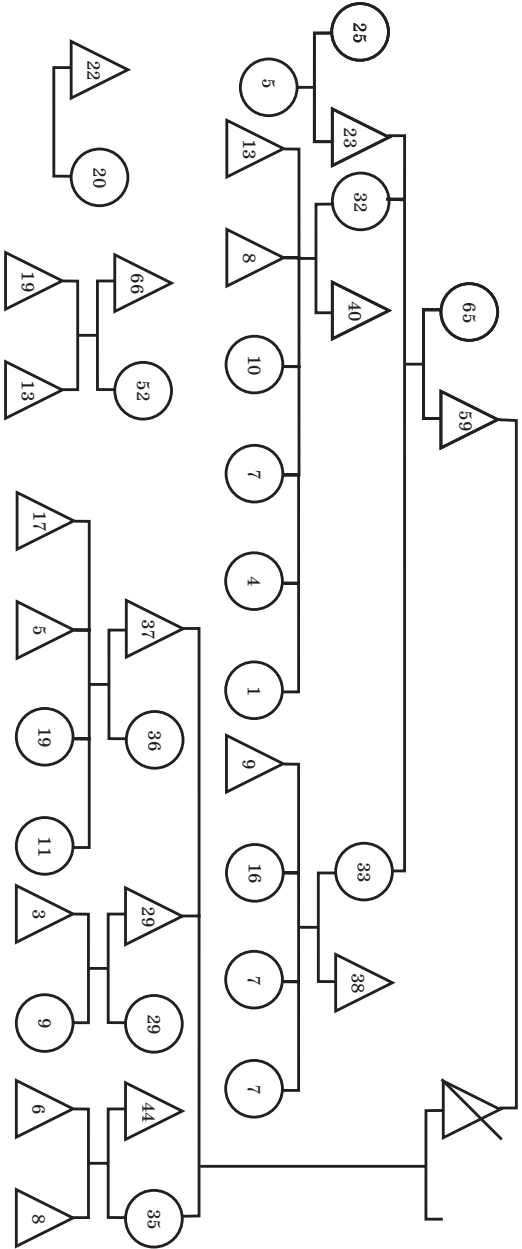

Домогосподарство Гаврила Карпова

Схема 5.

ципу родинних зв'язків, як це було в описаних М. Миттераурером та А. Каганом сім'ях Ярославського повіту⁵⁴⁸. Тут спільно проживали не лише сини та брати, а й доньки з чоловіками. Лише у слободі Клинци ми нарахували 9 подібних родин⁵⁴⁹, у Злинці — 3⁵⁵⁰, а в Климовій — 10⁵⁵¹. Доволі поширеним було таке явище і в українських селах регіону. В слободах траплялися навіть випадки, коли у сім'ях жили зяті, дружини яких померли. Покажемо у цьому плані є домогосподарство мешканця слободи Клинци Семена Жихарева⁵⁵², у родині якого крім господаря, його дружини та пасинка проживав ще й зять-удівець разом з малолітніми дітьми (*див. схему 6*).

Крім того, факт проживання малолітнього пасинка та доволі дорослого зятя вказує на те, що для обох членів подружжя це був повторний шлюб.

Співвідношення за статтю у складних домогосподарствах засвідчує хоча й незначну, але перевагу чоловіків — 5,9 на родину проти 5,6 жінок. Частка працездатного населення, яке проживало спільно, становила 58 %, причому знову фіксується більше чоловіків — 3,4 особи, тоді як жінок було 3,2. Як зауважує М. Крикун, подібна ситуація спостерігалась у той період і в інших країнах. Основну причину цього явища більшість дослідників вбачають у суворішому облікові чоловічого населення, відповідно й у джерелах їх фігурує більше⁵⁵³.

Дітей припадало по 4,3 особи на родину (хлопчиків 2,2, дівчаток 2,1). Як і у випадку з нуклеарними сім'ями, вони знаходились на другому місці серед населення домогосподарств цього типу — 38 %. Найменшим традиційно був відсоток представників старшого покоління — 4 %. На родину припадало 0,5 особи — 0,3 чоловіки й 0,2 жінки. За нашими підрахунками їх проживало 214 осіб — 125 чоловіків і 89 жінок.

548. Миттераурер М., Каган А. Указ. соч., С.50-51.

549. ЦДІАК України. — Ф.57, оп.1, спр.117, арк.112-294.

550. Там само, спр.116, арк.536-665.

551. Там само, спр.116, арк. 1а — 81.

552. Там само, спр.117, арк. 182зв. - 183.

553. Крикун М. Названа праця., С.27. Див. також: Носевич В.Л. О пользе методологических погрешностей для совершения открытий // <<http://aik.org.ru/modules/wfsection/article.php?articleid=188>>.

Домогосподарство Семена Укихарева

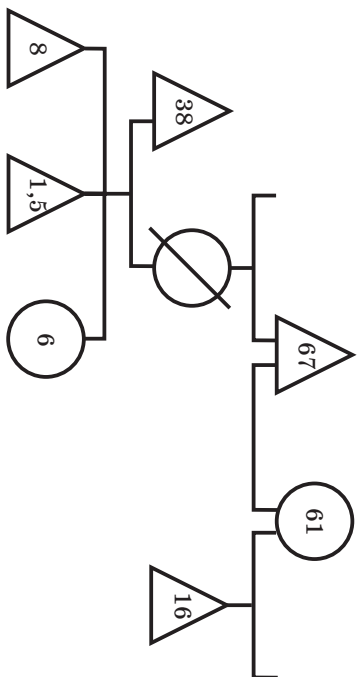

Вони чисельно перевищували своїх ровесників з малих сімей більш ніж у три рази, причому 67 з них переступили сімдесятилітній рубіж.

Аналіз структури старообрядницьких сімей буде неповним, якщо ми не спробуємо з'ясувати числа дітей в окремих шлюбних парах — членах розглянутих вище домогосподарств. З цією метою підрахуємо в аналізованих населених пунктах усі шлюбні пари з дітьми. До них також віднесемо вдів та вдівців. З цією метою зібрані дані внесемо до таблиць на зразок запропонованих Л. Анрі та А. Блюмом⁵⁵⁴. Необхідно також зазначити, що в Румянцевському описі показані діти різного віку, які проживали разом з батьками на час його проведення. Очевидно, що переписувачі не враховували тих дорослих дітей, які, можливо, відділились, були віддані у рекрути чи мігрували. Через це ми будемо рахувати лише дітей віком до 14 років включно, тобто тих, які перебували на утриманні батьків. Оскільки число дітей тісно пов'язане з віком батьків, будемо враховувати й вік глав родин.

Отже, згідно джерела, у слободах проживало 1922 родини, у яких нараховувалось 2988 дітей віком до 14 років (*див. табл. 35*), а в селах — 1195 родин і 1189 дітей (*див. табл. 36*).

Як бачимо, найбільшу частку і в слободах, і в селах становили ті шлюбні пари, які зовсім не мали дітей. Це явище цілком умотивоване, адже у більшості з них — 52% в слободах і 63,7% в селах, — глави родин були або дуже молодими — до 25 років (21% в слободах і 22% в селах), або відносно старими — після 60 (31% в слободах і 40% в селах). Тобто в першому випадку родини ще не вичерпали свої дітородні функції, а діти других уже встигли вирости. На другому місці в слободах знаходяться родини з однією дитиною — 24,3%, на третьому з трьома — 24,1%, а найменшу частку (22,7%) становили шлюбні пари, які мали двох дітей. Більше половини дітей — 56% — припадає на ті сім'ї, глави яких належали до трьох вікових категорій: 30-34, 35-39 та 40-44 роки. Ще 24% припадає на ті, де вік господарів коливався у межах трьох наступних груп.

554. Анри Л. Блюм А. Указ. соч., С.31-32.

Таблиця 35.

Розподіл шлюбних пар у відповідності з числом живих дітей до 14 років (Описні слободи).

Вік глави сім'ї	Число шлюбних пар, які мають дітей до 14 років					Всього дітей у родинах
	0	1	2	3 і <	Всього	
< 25	118	57	21	4	200	111
25-29	73	101	65	37	276	331
30-34	31	70	79	83	263	525
35-39	17	50	81	119	267	624
40-44	22	58	63	95	238	532
45-49	30	36	57	68	191	406
50-54	47	38	31	30	146	199
55-59	44	29	16	10	99	118
60-64	61	19	14	11	105	91
65-69	37	5	5	5	52	34
70 і <	75	5	3	2	85	17
Всього	555	468	435	464	1922	2988

Таблиця 36.

Розподіл шлюбних пар у відповідності з числом живих дітей до 14 років (Українські села)

Вік глави сім'ї	Число шлюбних пар, які мають дітей до 14 років					Всього дітей у родинах
	0	1	2	3 і <	Всього	
< 25	86	43	25	5	159	108
25-29	37	31	35	22	125	148
30-34	37	53	49	88	227	452
35-39	4	12	24	40	80	203
40-44	10	31	43	92	176	457
45-49	4	11	14	31	60	163
50-54	34	30	20	41	125	220
55-59	10	6	9	4	29	39
60-64	30	20	6	6	62	52
65-69	16	3	3	2	24	15
70 і <	107	11	9	1	128	32
Всього	375	251	237	332	1195	1889

Малюнок 17.

Розподіл шлюбних пар відповідно до числа живих дітей

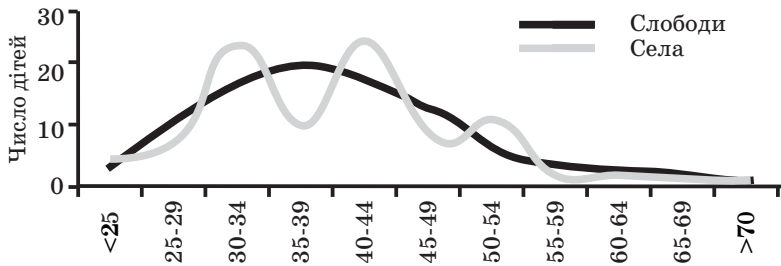

Побудована на даних “описних слобод” таблиця вказує на те, що число дітей росло відповідно до збільшення віку батьків і досягало свого апогею тоді, коли батькам виповнювалося 35-39 років (див. мал. 17). Саме в цієї категорії слобожан було найбільше дітей — 624 особи (20,9%). Далі розпочинався спад, найвідчутніший серед представників старшого покоління. Значною мірою цей спад обумовлювався двома факторами: зменшенням з віком дітородних функцій батьків, у першу чергу жінок⁵⁵⁵, та досягненням старшими дітьми дорослого віку.

У полкових селах бачимо дещо іншу градацію родин з дітьми. Найбільше (27,8%) було багатодітних, далі йшли родини з однією дитиною (24,3%), а потім з двома (22,7%). Плавного зростання та спаду числа дітей відповідно до віку батьків тут не спостерігається. Крива, яка характеризує на малюнку сільські сім'ї, фактично повторює відхилення статеві-вікової піраміди. Отже, можна зробити висновок, що така нетипова для аграрного суспільства ситуація була викликана зменшенням числа представників (як видно з піраміди, і чоловіків, і жінок)

555. Російських дослідник В.Л. Дьячков аргументовано довів, що репродуктивність більшості російських селянок в доіндустріальний період припинялася значно раніше їхніх потенційних можливостей. Причинами цього автор називає часті викидні, венеричні захворювання, тривале годування грудьми тощо. (Детальніше див.: Дьячков В.Л. Труд, хлеб, любовь и космос, или о факторах формирования крестьянской семьи во второй половине XIX - начале XX в. // <http://www.kraeved.ru/tambovdem/theses.php?id=tes_tambov98.>.)

Таблиця 37

**Середнє число живих дітей, молодших 14 років
у відповідності з віком глави родини**

Вік глави родини	Старообрядницькі слободи	Українські села
< 25	0,6	0,7
25-29	1,2	1,2
30-34	2,0	2,0
35-39	2,3	2,5
40-44	2,2	2,6
45-49	2,1	2,7
50-54	1,4	1,8
55-59	1,2	1,3
60-64	0,9	0,8
65-69	0,7	0,6
70 і <	0,2	0,2

окремих вікових груп, а не зниженням рівня народжуваності в них.

На основі отриманих даних з'ясуємо і середнє число дітей на сім'ю. Для цього розділимо загальне число дітей на загальне число сімей (*див табл.37*).

Наші підрахунки засвідчують, що для усіх вікових груп середнє число дітей, які перебували на утриманні батьків у старообрядницьких поселеннях, було майже тотожним аналогічному показникові в українських селах. В окремих вікових групах простежується незначна різниця. Як правило, в таких випадках старообрядці поступалися українським селянам, і лише одного разу, в віці 65-69, лідирували слобожани.

Отже, розподіл шлюбних пар за кількістю дітей та визначення середнього числа дітей віком до 14 років на родину засвідчили, що за цими демографічними показниками старообрядницький соціум відповідав параметрам доіндустріального суспільства.

Тож можемо зробити такі висновки:

1. Із двох типів господарських одиниць (дворів і безвірних хат), зафіксованих у джерелі, більш населеними виглядають двори, на які припадало по 9 осіб. У бездвірних хатах проживало по 5,9 особи. Середній коефіцієнт для обох типів домогосподарств становив 7,3 особи. Він лише на 0,1 поступався

тому, який у той час був поширений на території російського нечорнозем'я⁵⁵⁶, звідки походило чимало глав старообрядницьких сімей або їхніх предків.

2. Здійснена нами класифікація домогосподарств за типами дозволяє стверджувати, що провідною формою сімейної організації в “*государевых описных малороссийских раскольничьих слободах*” була мала сім'я, причому більшість таких сімей проживало у бездвірних хатах. Зумовлювалось це, на нашу думку, двома основними причинами: економічною — заняттям значної частини населення різноманітними промислами і торгівлею, та демографічною — перенаселенням слобод та міграційними процесами, у які було втягнуто чимало їхніх мешканців.

3. За внутрішньою структурою серед малих сімей лідували родини з чотирьох осіб. Основу їх становили здебільшого повні ядра, тобто шлюбна пара з дітьми, а інколи й неповні — вдова або вдівець з дітьми. Розміри нуклеарних родин залежали від числа дітей.

4. Структура великих родин була набагато складнішою. Лідували там сім'ї з 8 осіб, але траплялися й набагато більші. До кожного такого домогосподарства входило по кілька нуклеарних сімей. Траплялись різні способи їхнього поєднання: патріархальні й братські сім'ї, родичі по бічній лінії, ядра без родинних зв'язків, поєднані територією проживання або спільним веденням господарства, робітники з сім'ями тощо.

5. Крім того, у обох провідних типах домогосподарств частка працездатного населення перевищувала 50%, а другу велику категорію складали діти — понад 30%. Це, на нашу думку, засвідчує значний трудовий потенціал старовірів, який був однією з причин їхньої високої економічної активності.

556. **Миронов Б.Н.** Социальная история России... — С.221. Про населеність домогосподарств у різних регіонах Російської імперії дивіться також: Сравнительный анализ структуры крестьянских домохозяйств Минской, Тамбовской, Калужской губерний и Алтайского горного округа (конец XVIII - первая половина XIX в.) / **Мизис Ю.А., Морозова Э.А., Носевич В.Л.** и др. // <<http://aik.org.ru/modules/wfsection/article.php?articleid=187>>.

§ 3. Становище жінки та статево-рольова система старообрядницької сім'ї

3.1. Становище жінки

У контексті дослідження проблеми шлюбу значної ваги набирає питання становища жінки в слобідських сім'ях та розподіл обов'язків між статями. Проаналізуємо ці питання, послуговуючись критеріями, запропонованими Дж. Келлі для визначення становища жінки у суспільстві. Для цього спробуємо встановити:

1) рівень контролю над жіночою сексуальністю у порівнянні з чоловічою;

2) місце жінки в економічній та політичній сферах, її доступ до власності і влади (формальної та неформальної); розподіл за гендерною ознакою різних видів робіт, а також можливості виходу жінки за визначені для неї соціумом межі;

3) культурну роль жінки і доступ її до освіти;

4) особливості гендерної ідеології та статево-рольової системи⁵⁵⁷.

Нам уже доводилося торкатися першого питання у зв'язку з інститутом шлюбу. Попри бідність джерельної бази, все ж можна говорити про побутування у родині старообрядців традиційно патріархальних принципів. На це вказують, як мінімум, два факти — незначне число байстрюків та осудливий характер запису про них у документах. Характерно, що позашлюбні діти дуже часто проживали окремо від матерів: у сім'ях родичів, як вихованці у бездітних родинах, або як наймити (імовірно, підкинуті чи віддані самими ж матерями з метою приховати свій сором). Число підкидьків у слободах було незначним. У Румянцевському описі зустрічаємо лише двох осіб, позначених терміном "*подкидьки*"⁵⁵⁸. У першому

557. Келлі Дж. Указ. соч. — С.110.

558. Щоправда, у проаналізованих нами реєстрах українських сіл особи цієї категорії не показані взагалі. Пояснень цього факту, на нашу думку, може бути два — або їх там не було зовсім, що видається малоймовірним, або ж суспільство ставилося до проблеми жіночої сексуальності настільки осудливо, що вважало за краще не повідомляти про подібні випадки.

випадку слово “подкидывш” вжито як вуличне прізвисько двадцятип'ятилітнього Якіма Воронова, мешканця слободи Шоломів⁵⁵⁹. У другому випадку так поіменований дев'ятилітній вихованець сім'ї Іллі Полякова в слободі Злінка (взятий “*вместо сына*”⁵⁶⁰). Загалом же, за твердженням Ю. Гончарова, відмова матерів від своїх незаконнонароджених дітей була доволі поширеним явищем для всіх регіонів Росії⁵⁶¹, що свідчить про традиційно осудливе ставлення суспільства до жіночої сексуальності.

Ми не маємо свідчень про ставлення старообрядської спільноти до позашлюбних стосунків чоловіків. Можемо хіба зауважити тривале перебування поза домом мешканців слобод внаслідок характеру їхньої економічної діяльності, що могло сприяти досить вільній сексуальній поведінці, до того ж патріархальне суспільство назагал толерувало чоловічу сексуальність. Втім, не варто нехтувати релігійними особливостями старообрядського соціуму, що сприяли культивуванню аскези обома статями.

Промовисту характеристику загального ставлення до жінок в поселеннях малоросійських старовірів містять прислів'я, записані А.М. Поповою: “*курица не птица, баба не человек*” або “*кобыла не лошадь баба не человек*”⁵⁶². Сприйняття старообрядницькою спільнотою Гетьманщини жінки як особи нижчого ґатунку впливало і на її самооцінку, про що свідчить інший запис, зроблений у тому ж населеному пункті: “*...наше — бабье дело, ково мы, ну, ково с бабы спрашивать?*”⁵⁶³. Таке становище жінки цілком відповідало загальній ситуації у середовищі

559. ЦДІАК України. — Ф.57, оп.1, спр.117, арк. 72.

560. Там само, спр.116, арк. 564.

561. Гончаров Ю.М. Женщины фронта: сибирячки в региональном социуме середины XIX - начала XX в. // <http://www.zaimka.ru/08_2002/goncharov_siberians/>.

562. Попова А.М. Семейские (забайкальские старообрядцы) // Бурятия-еведение. — 1928. — № 1-3 (5-7), — С 16. Використання фольклору старовірів Забайкалля для характеристики ситуації на території Північної Малоросії видається нам цілком виправданим через те, що предки забайкальців були виселені з цієї території у другій половині. XVIII ст. (Дет. див.: Болонев Ф.Ф. Указ. соч.).

563. Попова А.М. Указ. соч., С.16.

російського селянства, де родинні стосунки будувалися на принципах “Домострою”⁵⁶⁴. За твердженням В. Іваницького, старобрядці були саме тією категорією населення, якій чи не найбільше пасували ці правила⁵⁶⁵, за якими керівництво всіма сторонами сімейного життя перебувало в руках голови родини. Його накази були беззаперечними, а непослух передбачав неминуче покарання, нерідко тілесне⁵⁶⁶.

Головним обов’язком дружини вважалася організація сімейного побуту й турбота про дітей. Отже, становище жінки у родині було підневільним, а інколи її життя виливалось у суцільне страждання⁵⁶⁷, що, однак, не свідчить про конфліктний характер стосунків між подружжям. Загалом ставлення до жінки в російській сім’ї було цілком шанобливе, а незрідка вона мала і значний вплив на чоловіка⁵⁶⁸. Особливо це стосувалося дружин голів складних родин, так званих “больших”, які користувалися майже необмеженою владою стосовно дітей

564. “Домострой” — збірник життєвих правил і настанов XVI ст., у якому відображені основні принципи російського патріархального сімейного побуту.

565. Іваницький В. Русская женщина в эпоху “Домостроя” // Обществ. науки и современность — 1995. — №3. — С.161.

566. Утвердження в російському селянському середовищі принципів Домострою відносно покарання дружин, на нашу думку, засвідчують і прислів’я, записані В.Далем: “Жену не бить — и милу не быть”, “Бей жену к обеду, а к ужину опять (без боя за стол не сядь)”, “Чем больше жену бьеш, тем щи вкуснее” та ін. (Даль В.И. Пословицы русского народа: В 2 т. — СПб.; М.: М.О.Вольф., 1879: Т.1. — С.440.)

567. Пушкарёва Н.Л. Женщина в русской семье X-XX века // Русские. / Отв. ред. В. А. Александров и др. — М.: Наука, 1999. — С. 458.

568. Про це ж свідчить і вищезгадана А.М. Попова: “Жена, относясь с уважением и с почтительным страхом к своему “хозяину”, во многих вопросах имеет громадный вес, да и нельзя иначе: ведь весь дом лежит на руках женщины и от ее желанія, умения и хозяйской сметки зачастую зависит благосостояние дома. Кроме того, на женщине всецело лежит воспитание детей, и тут она уже имеет большое право, и часто муж уступает в этих вопросах жене. Но не смотря на это, женщина никогда не выкажет того, что она имеет какое-то значение в доме, наоборот, она всегда ссылается на мужа”. (Попова А.М. Названа праця. — С.16.)

та інших жінок — невісток, дочок і онук⁵⁶⁹. Крім того, на її становище великою мірою впливав характер економіки регіону проживання. В “описних слободах” Стародубщини бачимо доволі значний розвиток різноманітних промислів та торгівлі, заняття якими вимагали частих і тривалих від’їздів чоловіків. За спостереженням Б.Г. Плющевського, така ситуація не лише збільшувала значення жіночої праці у господарстві, а й призводила до зростання ролі жінки у сім’ї⁵⁷⁰. Підтвердженням цієї тези є той факт, що вдови в Румянцевському описі фіксуються як глави домогосподарств навіть за наявності дорослих і жонатих синів. У п’яти слободах нараховується близько п’ятдесяти таких випадків проти чотирьох, де матері показані при дітях⁵⁷¹. Показово, що вдови записані на чолі родини навіть тоді, коли їхній вік перевищував 70 років, а стан здоров’я був поганим⁵⁷², тобто за обставин, які свідчать радше про їхню символічну владу над членами родини, а не про безпосереднє управління домогосподарством. Отже, саме дружина глави родини за його відсутності, викликані економічними потребами чи смертю, брала на себе всі повноваження по управлінню домогосподарством і владу над членами сім’ї.

Яскравим прикладом цього може, на нашу думку, слугувати родина вдови Федори Долгової (*див. схему 7*).

569. **Пушкарева Н.Л.** Женщина в русской семье: традиции и современность // Семья, гендер, культура. Материалы междунар. конференций 1994 и 1995 гг. / Ред. Тишков В.А. — М., 1997. — С.190. “На большухе у русских лежит домашнее хозяйство. Она распоряжалась женщинами, распределяла между ними работу, держала ключи от кладовых и амбаров и вообще наблюдала за домашним хозяйством”. (**Лещенко В.Ю.** Указ. соч. — С.69.)

570. **Плющевский Б.Г.** Указ.соч., С.175.

571. ЦДІАК України. — Ф.57, оп.1, спр.116, арк.1зв., 75, 76, 639зв. Поширення таких випадків, в умовах суворо патріархальної і патрілінійної організації російської родини, могло зумовлюватися тим, що середній розмір складної сім’ї у слободах був дещо меншим, ніж в інших регіонах, і відповідно меншим був відсоток дорослих чоловіків здатних очолювати домогосподарства. (Див.: **Миттергауер М., Каган А.** Указ. соч., С.54-55.) Подібне ж явище, але в значно менших масштабах, зустрічається й в українських селах регіону. (ЦДІАК України. — Ф.57, оп.1, спр.116, арк. 203-699.)

572. Там само, спр.117, арк.142зв., 160зв., 209зв.

Родина Федори Долгової

Схема 7.

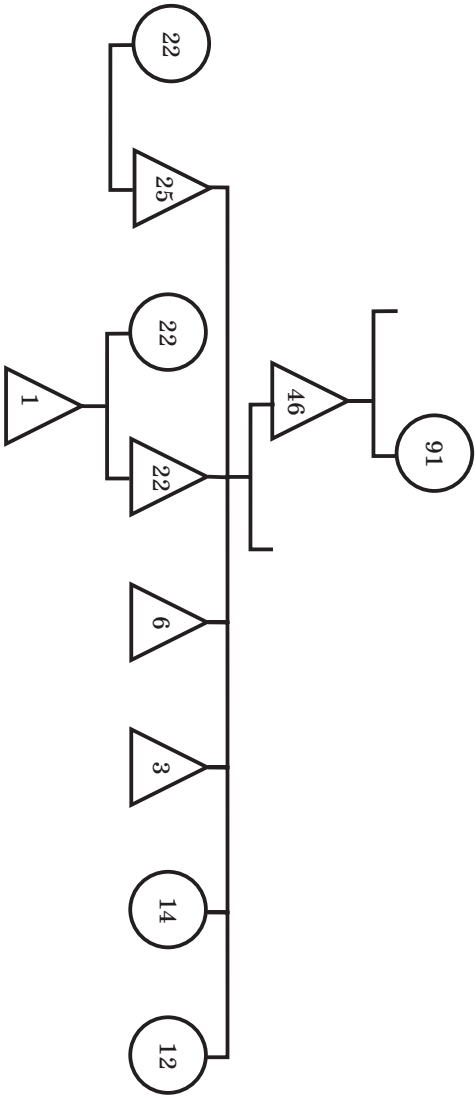

Як бачимо зі схеми, незважаючи на те, що у складі родини було ще троє дорослих чоловіків — Федорин син Василь (46 років), теж удівець, батько шести дітей та двоє дорослих жонатих онуків — Василь (25 років) і Матвій (22) роки, на чолі домогосподарства знаходилася 91-літня вдова.

Така позиція жінки забезпечувалася також і її добрим майновим становищем в родині, яке, за твердженням Н.Л. Пушкарєвої, було характерним для російської жінки в цілому⁵⁷³. Вона могла володіти як рухомим, так і нерухомим майном. Із початку XVIII ст. за представницями вищих станів законодавчо було закріплене право на частину батьківської спадщини, а весільний посаг вважався їхньою власністю⁵⁷⁴. Така практика була поширена і в інших соціальних групах⁵⁷⁵. Зокрема, підтвердженням усталених майнових прав жінки-старообрядки досліджуваного нами регіону є матеріали засідань Клинцівської ратуші. На одному з них розглядалася справа, розпочата дівцею Анною Яковлевою проти свого брата Василя про привласнення ним належної їй (*“по закону следуемой”*) третьої частини батьківської спадщини⁵⁷⁶. Цей випадок також є підтвердженням процесуальної дієздатності жінки, можливості для неї особисто відстояти у суді власні інтереси, а інколи — й інтереси своїх дітей. Зокрема, інша справа засвідчує ініціативу вдови Матрони Німчинової у судовому залагодженні суперечки між її чотирма синами, котрі не могли дійти згоди щодо розподілу спадщини⁵⁷⁷. Хоч ці записи хронологічно (1829 р.) трохи виходять за рамки нашого аналізу, однак нам видається можливим використати їх, зважаючи на консервативність сфери звичаєвого права.

Тож навіть загалом бідний джерельний матеріал дає підстави твердити, що, попри залежне становище жінки від свого

573. Пушкарєва Н.Л. Женщина в русской семье: традиции и современность. — С.188.

574. Цатурова М.К. Указ. соч., С.25.

575. Детальніше про майнові права жінок в російських селянських родинах див.: Лещенко В.Ю. Указ соч., С.129-132.

576. Государственный архив Брянской области. — Ф.143, оп.1, д.20, л.63об.

577. Там же, л.89об.

чоловіка та обмеженість її рамками дому, вона відіграла доволі значну роль у домогосподарствах “описних слобод”. Статус жінки обумовлювався як особливостями економіки мікрорегіону, так і традиціями життєвого устрою в цілому. Відсутність жінки в політичній сфері, у формальних владних відносинах “описних слобод”, загалом відповідала ситуації в усій імперії.

Рівень грамотності серед жінок-старообрядок був доволі високим. На думку І. Кремлевої, це пояснюється прагненням старовірів виховувати дітей як переконаних прихильників віри, що вимагало отримання ними бодай елементарної освіти⁵⁷⁸. Інформація, надана директором училищ Чернігівської губернії попечителю Київського учбового округу (жовтень 1863 р.), свідчила про існування у середовищі старообрядців своєї рідної освітньої системи. “Майстри”, а частіше “майстрині”⁵⁷⁹ (здебільшого дівки і вдови), набирали собі по 5-10 учнів, яких вчили читати, а інколи й писати. Училися за церковними книгами старого друку: слов’янською граматикую, псалтирем та часословом. Термін навчання не перевищував 3-х років.

Серед них були й особи, що відрізнялися високим професіоналізмом. На навчання до них віддавали своїх дітей не лише мешканці Стародубщини, а й старообрядці з більш віддалених регіонів. Зокрема, за свідченням М.І. Лілеєва, у 1768 р. селянин Никифор Машоєв привіз до слободи Клинці двох своїх доньок і сина з Севського повіту. Навчатися грамоті вони мали у відомих “майстринь” — черниць Єфросинії та Іраїди. У числі їхніх учнів були діти й з більш віддалених регіонів, зокрема з Москви⁵⁸⁰.

578. **Кремлева И.А.** Старообрядчество // Русские. / Отв. ред. В. А. Александров и др. — М.: Наука, 1999. — С.716. Про систему освіти у старовірів Стародубщини див. також: **Леонтьева С.И.** Обучение грамоте в старообрядческой среде ветковско-стародубовского региона. // Старообрядчество как историко-культурный феномен / Материалы междунар. науч.-практ. конференции (Гомель, 27-28 февр. 2003 г.). — Гомель: ГГУ, 2003. — С.150-156.

579. ЦДІАК України. — Ф.707, оп.26, спр.258, арк.45.

580. ІР НБУ ім. В.І. Вернадського. — Ф.127, спр. 49, арк.5.

У Румянцевському описі теж зафіксовані особи, які навчали дітей грамоті, але ними були чоловіки. Так, у слободі Зибкій навчанням дітей займалися брати Костеріні⁵⁸¹, у Клиньцях — Кузьма Карташов⁵⁸². Зауважимо, що Румянцевський опис взагалі не фіксує жіночих занять.

Загалом серед жінок-старообрядок грамотними була третина. Про значно вищий рівень жіночої грамотності у старообрядницьких поселеннях, аніж серед православних, свідчить загальноросійський перепис населення 1897 р. За його даними, грамотність старообрядок Чернігівської губернії становила 14,3%, тоді як православних жінок — 5%⁵⁸³. Цілком імовірно, що за століття цифри могли змінитися, однак безумовним є настанова старообрядців на оволодіння дітьми, незалежно від статі, бодай навичками читання Святого Письма, що не могло не впливати на загальні показники грамотності. І. Кремлева вважає, що жінки були осердям старообрядництва, про що свідчать слова представника православного духовенства: *“Где есть такие женщины, никакой священник не сладит с расколом”*⁵⁸⁴.

3.2. Статеворольова система.

Мала забезпеченість спеціальними джерелами (а подеколи і повна їхня відсутність) щодо ряду питань, дотичних до сфери приватного, зокрема, і щодо розподілу обов'язків між жінкою і чоловіком, змушує дослідника інтенсифікувати можливості непрямих джерельних свідчень та методологічного інструментарію історика. Тож скористаємося пропозицією Г. Вігельмана, який вивів залежність розподілу обов'язків у селянському господарстві від таких факторів:

— наближеність виду діяльності до центру економічних інтересів, характеристика його як професії та пов'язаність з регіональною торгівлею сприяє зростанню частки чоловіків, зайнятих на цих роботах;

581. Там само. — Ф.57, оп. 1, спр.116, арк.288.

582. Там само, спр.117, арк.220зв.

583. Первая всеобщая перепись населения Российской империи /Центр. стат. комитет. — СПб, 1905. — Т.48.: Черниговская губерния.

584. Кремлева И.А. Указ. соч., С.716.

— складність використовуваних для роботи знарядь та машин сприяє більшій зайнятості в ній саме чоловіків;

— чим більшої затрати сил вимагає робота, тим вірогідніше, що вона буде виконуватись чоловіками;

— чим витонченіша, монотонніша робота, і чим більше спритності вона вимагає, тим вірогідніше, що її виконуватимуть жінки;

— чим більше господарство і чим більше робочої сили там зайнято, тим диференційованіша його організація у відповідності зі статевим поділом праці, й тим вірогідніше виконання головних робіт виключно чоловіками⁵⁸⁵.

Аналізовані нами основні заняття старовірів здебільшого відповідають першому та третьому пунктам. Тож частка чоловіків у виконанні основних господарських робіт була домінуючою, що сприяло утвердженню їхньої панівної ролі у родині. Можна говорити про тотожність статевого розподілу обов'язків у сім'ях "описних слобод" і у російських селянських родинах більшості регіонів. Втім, коло жіночих робіт теж було доволі широким. Якщо врахувати специфіку слобідської економіки, значна частка у якій належала промислам та торгівлі, то жіночі заняття в старообрядських громадах, схоже, відповідали тому колу робіт, які визначила В.В. Гур'янова для селянок Тверської губернії: "1) роботи в домі, тобто приготування їжі, догляд за дітьми і членами родини, підтримка чистоти в домі; 2) догляд за городом; 3) догляд за домашньою скотиною; 4) польові роботи; 5) промислові і неземлеробські традиційно жіночі заняття: прядіння льону, овечої шерсті, ткацтво, в'язання, шиття, вишивання"⁵⁸⁶.

Спробуємо реконструювати частку жіночих робіт на прикладі окремих родин слободи Климової. Спершу розглянемо родину Якова Клімова, яка нараховувала 14 осіб і за своїм типом була класичним прикладом складної патріархальної сім'ї. Крім господаря та його дружини Марії (обом по 61 року),

585. Зидер Р. Указ. соч., С.29.

586. Гурьянова В.В. Роль крепостной крестьянки Тверской губернии в крестьянском и помещичьем хозяйстве второй половины XVIII века // Женщины. История. Общество: Сб. науч. тр. — Тверь, 1999. — Вып.1 — С.14.

вона включала трьох дорослих синів: Афанасія (34 роки), Федора (31 року) та Євдокима (30 років). Останні два мали власні сім'ї: Федір — дружину Марину (32 роки), трьох синів (Іван — 9 років., Іван — 6, Андрій — 4) та двох доньок (Авдотью — 10 та Лукерью — 2); Євдоким — дружину Федосію (27 р.) та двох доньок (Анісья — 4 і Федосія — 2) (*див. схему 8*). У розпорядженні цієї родини знаходився орний наділ площею в 1 четверть (близько 0,545 га⁵⁸⁷), город⁵⁸⁸, на 1 віз сінокісних угідь та домашня худоба (коней — 3, корів — 3, овець — 5, свиней — 2). Основні засоби для існування, згідно з джерелом, члени цієї родини здобували, наймаючись на виконання різних робіт — “*пропитание имеет черною работою*”⁵⁸⁹.

Як бачимо, дорослих жінок було три — свекруха (Марфа) та дві невістки (Марина й Федосія). Саме на їхні плечі лягав увесь тягар домашніх турбот. Лише приготування їжі, яку тоді вживали не менше трьох разів на день, для такої великої сім'ї було нелегкою справою. Значних зусиль вимагав і догляд за домом та дітьми, більшість з яких були ще зовсім малими. До цього треба додати догляд за городом та худобою, яку потрібно було випасати, доїти та годувати кілька разів на день. Крім того, в реєстрі не фіксується домашня птиця, яка теж, очевидно, була в господарстві. Щоправда, для допомоги у виконанні цих робіт могли залучатися старші діти, але таких у родині Клімових було лише двоє — старший Іван та Авдотья.

Жінки працювали ще й на польових роботах та заготівлі сіна. Як ми зазначали, основним джерелом фінансування родини була робота за наймом, яка передбачала часту й тривалу відсутність чоловічої половини родини, що, в свою чергу, збільшувало участь жінок у виконанні широкого кола робіт. Узимку до традиційних домашніх робіт додавалися ткацтво, прядіння шерсті, обробка конопель тощо.

587. Визначено за: Грамм М.И. Указ. соч., С.194.

588. Площа городу не вказана, але, очевидно, він був не більшим, ніж у сусідніх українських селах, тобто близько 2 четвериків (Див. ЦДАК України. — Ф.57, оп. 1, спр.114.), тобто 0,14 га. (Грамм М.И. Указ. соч., С.194.)

589. ЦДАК України. — Ф.57, оп. 1, спр.116, арк.43.

Родина Клімових



Схема 8.

Родина Акіліни Хрущової

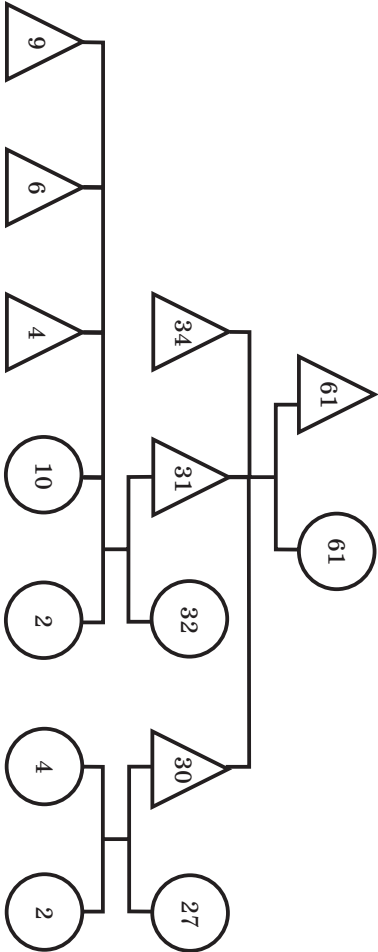
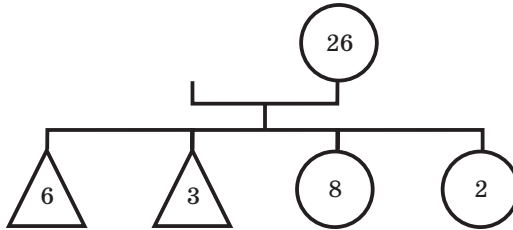

Отже, частка робіт, яка припадала на жінок родини Клімових, була досить великою і потребувала значних зусиль. Перерозподілу ж обов'язків між членами родини не відбувалося, оскільки чоловіки зазвичай перебували поза домом, а діти були надто малі. Таке становище мало бути досить тяжким для жінок. Ще складнішим воно ставало у тому разі, якщо жінка втрачала чоловіка, маючи на руках малолітніх дітей, як це трапилося з сусідкою Клімових — двадцятишестирічною Акіліною Хрущовою. Вона овдовіла, маючи на руках чотирьох дітей: двох синів (Петра 6 років та Андрія — 3) і двох доньок (Авдотью — 8 та Марфу 2) (див. схему 9).

Вдова володіла невеликим наділом орної землі — 6 четвериків (бл. 0,42 га), городом та сіножатями на піввоза. У господарстві було 2 коней, 2 корови, 3 овець та 2 свині. Більш того, вона ще й вела торгівлю прядивом і мала власного капіталу на 30 крб. Заняття торгівлею було невластивим для мешканки слобод, тож, очевидно, маємо справу з унікальним випадком. Найвірогідніше, комерція дісталась вдові у спадок від померлого чоловіка.

Отже, з огляду на структуру родини та розміри господарства можна стверджувати, що Акіліна Хрущова виконувала не лише усю жіночу, а й усю чоловічу роботу в своїй сім'ї, що ускладнювало її становище, водночас наближаючи її статус до рівня чоловіків.

Тож підсумуємо наші спостереження над становищем жінки у старообрядницькому соціумі Стародубщини. Простежується загалом традиційне й для решти російських та українських регіонів осудливе ставлення до жіночої сексуальності і, схоже, нейтральне — щодо чоловічої, тобто існував своєрідний подвійний стандарт. Незважаючи на загалом підлегле становище жінки, її роль в родині малоросійських старовірів була доволі значною. Великою мірою цьому сприяв характер економічної діяльності, який передбачав тривалу відсутність чоловіків. Жінки мали й певні майнові права, принаймні на частину батьківської спадщини. Між тим замкнутість старовірських громад, їхня відокремленість від решти світу, сильні патріархальні традиції замикали жінку в межах домогосподарства, де, знову ж таки, виокремлювали для неї певне місце. Хоча в окремих випадках жінкам доводилось перебирати на себе й частину чоловічих обов'язків.

Незважаючи на всі обмеження мешканок слобод, що були властиві і для суспільства в цілому, їхній рівень грамотності був досить високим.





Висновки

Аналіз проблеми існування старообрядницьких поселень на території Гетьманщини засвідчив, що протягом усього XVIII ст. їхні мешканці суттєво впливали на політичну, економічну й релігійну ситуацію в регіоні. Поява цієї особливої етноконфесійної групи на території Північної Гетьманщини зумовлювалась віддаленістю даної території від російських адміністративних центрів, близькістю її до кордону з Річчю Посполитою, звичними природнокліматичними умовами, потребою місцевих землевласників у колоністах та віротерпимістю політичної еліти.

Стосунки між старообрядцями і українським населенням Стародубського та Чернігівського полків від часу появи старовірів у регіоні й до 1714 року залишались добросусідськими. Проте сам факт переселення розкольників на територію з несприятливими для землеробства природно-географічними умовами ніс у собі потенційну небезпеку конфлікту, оскільки автоматично загострював земельну проблему. Досить терпиме ставлення українських селян, міщан та козаків до старовірів зумовлювалося зацікавленістю в їхній появі місцевих землевласників.

Після вилучення старообрядців з-під юрисдикції землевласників Гетьманщини ситуація кардинально змінилась. Розпочався конфлікт, який тривав майже до кінця століття. У його основі лежали не релігійні, а суто економічні чинники. З одного боку, українське населення намагалось повернути собі втрачені землі, не допустити старообрядців до захоплення

нових угідь і захистити свої торгівельні привілеї. З іншого боку, розкольники в нових обставинах прагнули здобути домінуючі позиції щодо джерел прибутків.

Зовнішніми проявами цього протистояння були: спроби гетьманів Івана Скоропадського, Данила Апостола й Кирила Розумовського виселити старообрядців за кордони Гетьманщини; обмеження козацькою адміністрацією торгівельної діяльності старовірів; земельні суперечки. Домагання української сторони були приречені на поразку, оскільки інтереси старообрядців частково збігалися з фіскальними потребами імперської влади. Тому навіть такий впливовий гетьман, як Кирило Розумовський, не зміг вирішити проблеми виселення розкольників.

Досить промовистою виявилась позиція імперської влади, яка фактично виступила на боці старообрядців. Показово, що вона ігнорувала інтереси українських поміщиків не тільки у період лояльної політики Єлизавети Петрівни чи Катерини II щодо старовірів, а й під час гонінь на них, організованих урядом Анни Іоанівни. Це вкотре засвідчує, що в процесі побудови унітарної, добре регульованої держави, центральна російська адміністрація не мала наміру рахуватися з інтересами Гетьманщини та її корінного населення.

Велике значення для визначення місця і ролі мешканців “государевих описних малоросійських розкольницьких слобод” в етнічній і соціальній структурі Гетьманщини має з’ясування демографічних показників, на які суттєво впливали міграційні процеси. На нашу думку, міграції можна умовно поділити на два етапи, що відрізнялися один від одного як за напрямками, так і за характером: 1) від часу об’єднання старообрядницьких слобод Стародубщини в “описні” (1718) і до середини 60-х років; 2) від середини 60-х і до припинення їхнього існування як окремої адміністративної одиниці (1782).

Важливою характерною рисою першого етапу є спрямованість міграційних потоків безпосередньо в слободи, що суттєво відбилося на зростанні числа їхніх мешканців. Основну масу мігрантів становили т.з. “польські вихідці” — старовіри, які приходили з старообрядницьких поселень на території Речі Посполитої, переважно з найбільшої колонії — Ветки,

що знаходилась неподалік. Однак лише незначна частина з них народилась на польській території, а переважна більшість була втікачами з регіонів Центральної Росії і лише незначний час проживала за кордоном. Найчисельніша група таких переселенців, за нашими підрахунками, близько 5000 осіб, прибула до “описних слобод” у результаті т.зв. другої “вигонки” Ветки (1764), коли царські війська вступили на польську територію і повністю розорили старообрядницькі поселення. Це, в свою чергу, значно загостило демографічну та економічну ситуацію в регіоні Стародубщини.

Певну роль у міграціях першого періоду відігравали й переселенці з сусідніх старообрядницьких слобод — Ардонь, Свяцька та Тимошкин Перевіз, заснованих на землях Києво-Печерської лаври. Переходи окремих їхніх мешканців траплялись і раніше, але на початку 40-х років, після закріпачення населення цих слобод, число переселенців дещо зросло.

Головною особливістю другого періоду була кардинальна зміна напрямку міграції. На відміну від попереднього часу, відбувався відтік населення на новоприєдані до імперії землі — в основному Новоросійської губернії. Очевидно, на середину 60-х рр. перенаселення слобод було настільки значним, що їхні мешканці з неабияким ентузіазмом відгукнулися на заклик уряду Катерини II і відіграли помітну роль у колонізації Південної України. Відтік населення набув такого розмаху, що став, коли не головною, то однією з вагомих причин демографічної кризи, яка, на нашу думку, охопила слободи наприкінці 70-х- початку 80-х рр.

Проведений демографічний аналіз даних Румянцевського опису Малоросії засвідчив, що основна маса старовірів належала до працездатного населення віком від 15 до 60 років. Серед чоловіків його частка становила 57,9%, а серед жінок — 58,1%. Другою за чисельністю категорією, як ми уже зазначали, були діти — 37,6% і 40,4%. Найменшу групу населення становили люди похилого віку — 4,5% та 2,2%. Перевага працездатного населення та значний відсоток дітей вказують на добрий демографічний потенціал та трудові можливості мешканців “описних слобод”. Аналіз цих категорій за п’ятилітніми циклами продемонстрував різне співвідношення вікових

груп в їхніх межах, що пояснюється як природними (народжуваність, смертність), так і механічними (рекрутчина, промисли, міграція) причинами. Статеве співвідношення вказує на незначну перевагу чоловіків (чоловічий коефіцієнт становив 0,51).

Важливим демографічним чинником, який впливав на ситуацію в слободах, був природній рух населення (народжуваність, смертність і приріст). З'ясування його основних параметрів засвідчило зниження рівня народжуваності серед малоросійських старовірів у досліджуваний період, порівняно з мешканцями європейської Росії та сусідніх українських поселень. Жінка-старообрядка протягом репродуктивного періоду (до 50 років) народжувала не більше 5 дітей, тоді як православні — 6-8. Причини цього явища, на нашу думку, потрібно шукати у впливові таких факторів: а) втягненні населення у товарно-грошові відносини, свідченням чого є висока частка промислів і торгівлі в структурі економічної діяльності слобідських мешканців, що було важливим чинником зниження народжуваності, оскільки передбачало часту й тривалу відсутність у сім'ях чоловіків; б) особливостях віровчення, яке вимагало від старовірів суворого дотримання постів, включно з обмеженням сексуальних стосунків; відомо, що старообрядці ревно ставилися до виконання релігійних заборон;

Серед старовірів значно нижчим виявився і коефіцієнт смертності (у порівнянні з православним населенням), хоча динаміка його збільшення була традиційною — смертність росла у відповідності зі зростанням вікових груп. Суттєве збільшення числа померлих у слободах розпочиналося з 45-літнього віку, як правило, у результаті дії ендогенних причин смертності, тобто тих, що пов'язані з внутрішнім розвитком організму. Варто зазначити, що саме ці причини домінували в цілому по слободах (61,5%), а частка екзогенної смертності була меншою, тобто меншим було число смертей з причин голоду, епідемій та інших хвороб. Щоправда, число померлих старовірів під час епідемії чуми у 1770 р. було доволі значним.

Дослідники схильні розглядати такі процеси як перехід від традиційного до сучасного типів смертності⁵⁰⁰, однак навряд чи отримані нами результати можуть вказувати на те, що

у поселеннях старообрядців відбувалося саме це, адже навіть у Західній Європі його початок фіксується у середині ХІХ ст⁵⁹¹. У Російській імперії на той час лише проявилися тенденції до її зниження, а екзогенні причини смертності домінували аж до початку ХХ ст⁵⁹². Тому, скоріш за все, ми маємо справу, з одного боку, з локальним випадком, а з другого — з недостатньою інформативністю джерел.

Розгляд динаміки приросту населення “описних слобод” засвідчив загальну тенденцію до його зростання у другій половині ХVІІІ ст. Однак з кінця 70-х рр. простежується зниження рівня народжуваності й зростання смертності, що дає підстави твердити про наростання у цей період демографічної кризи у поселеннях старовірів. Детальний аналіз її причин указує те, що головним було не зменшення числа народжених чи різкого зростання смертей, а посилення у ті роки відтоку зі слобод жителів дітородного віку. Поряд з традиційною міграцією (переселенням до інших слобод, втечами, рекрутчиною, шлюбною міграцією тощо) з’являється новий напрямок — переселення до новостворених степових губерній, першість серед яких належала Новоросійській. Характерно, що представники сусідніх українських сіл участі у цій колонізації не брали.

Відмінність старообрядців як особливої етноконфесійної групи від решти населення Північної Гетьманщини чітко простежується ще й за антропомічними ознаками. Їхній аналіз засвідчує, що населення “государевих описних малоросійських розкольницьких слобод” користувалось виключно канонічними, біблійними іменами. Слов’янські чи давньоруські імена використовувалися лише у тому разі, коли вони належали святим (наприклад, Борис), але такі випадки були поодинокими.

590. У демографії традиційним типом смертності вважається такий тип, у якому переважають екзогенні причини. На відміну від нього, сучасний тип смертності характеризується перевагою ендегенних причин. (Див.: Демографический энциклопедический словарь. — С.411)

591. Вишнеvский А.Г. Демографическая революция. — С.75.

592. Миронов Б.Н. Социальная история России... — С.193.

Форми запису як чоловічих, так і жіночих імен у використаних нами джерелах вказують на те, що значна частина їх змінювалась у відповідності з російською фонетикою. Як результат, імена набували дещо відмінного звучання, аніж у святцях, що надавало їм особливого етнічного колориту.

Найпопулярнішими серед чоловіків було ім'я Іван, а серед жінок — Авдотья (Євдокія) та Анна. Якщо присутність у цьому списку перших двох імен пояснюється їхнім лідерством у святцях, то популярність останнього зумовлювалась ще й поширенням серед старовірів культу святої княгині Анни Кашинської⁵⁹³.

Значно суворіші, ніж у решти православних, релігійні норми зумовили, на нашу думку, й повну відсутність частини широковживаних канонічних імен (наприклад, Ольга та Микола). Ними могли бути названі діти, зачаті під час посту. Відповідно, серед старовірів, які ставились до дотримання релігійних приписів набагато вимогливіше, ці імена якщо й зустрічались, то надзвичайно рідко. Відсутність у старовірів широковживаного серед православних українців і росіян імені Микола пояснюється також неприхильним ставленням до цього святого самого протопопа Авакума, який писав: *“А Николе Чудотворцу, — имя немецкое написали: Николай. В немцах немчин был Николай, а при апостолах еретик был Николай, а в святых нет нигде Миколая”*⁵⁹⁴.

Проте, незважаючи на обмеження, норми і правила, певна можливість вибору імен, очевидно, була. На таку думку наводить факт широкого використання одних і невживання інших імен парних святих. У цих випадках батьки дітей керувалися, очевидно, якимись власними мотивами: благозвучністю імені, намаганням дати дитині “щасливе” ім'я, нареченням “на честь” тощо.

Крім того, значного поширення у сім'ях старовірів набула однойменність, коли одне ім'я належало одразу кільком дітям у родині. На нашу думку, однією з причин цього було суворе дотримання принципу наречення канонічними іменами.

593. Гадалова Г.С. Указ соч., С.216-225.

594. Житие протопопа Аввакума, им самим написанное. — С.136.

Цією ж причиною можна, очевидно, пояснити й використання у слободах такого непопулярного серед християн імені, як Юда (у Румянцевському описі воно зустрічається в транскрипції “Июда” — Ю .В.).

Класифікація прізвищ за лексичними ознаками вказує на традиційний для росіян шлях їхнього формування. Найбільшу групу становили прізвища, утворені від власних імен — *Іванов, Афанасьєв, Марков* тощо, далі йшли ті, в основі яких лежали заняття їхніх носіїв, на третій позиції знаходилися прізвища, що походили від назви місцевості, а на четвертій ті, які виникли від некалендарних імен та прізвицьк.

Функціонування в середовищі малоросійських старовірів інституту шлюбу та сім’ї теж мало свої особливості. Проведене дослідження показало, що поза межами шлюбу залишалось незначне число старовірів, частка яких у загальний масі слобідського населення була відносно невеликою і становила для чоловіків 0,068%, а для жінок — 0,027%. Однак у порівнянні з православними мешканцями полкових сіл (0,007 — для чоловіків і 0 для жінок), неодруженими залишалось чимало старообрядців.

Середній шлюбний вік становив для чоловіків 22,5 років, а для жінок — 19,3. Це, в свою чергу, вказує на те, що чоловіки і жінки в “описних слободах” брали перший шлюб фактично у тому ж віці, що і в інших населених пунктах Стародубського полку (чоловіки — в 23,7 роки, а жінки — в 19,1). Однак отримані нами дані значно перевищують аналогічні тогочасні показники як для центральних регіонів Росії, так і для України.

Середня вікова різниця між подружжям була більш ніж удвічі більшою, ніж серед православних українців (7 років проти 3). Частіше, ніж українці, старообрядці укладали сімейні союзи, в яких жінки були старшими за чоловіків. Значного поширення набули також шлюби з великим віковим розривом.

Середня тривалість шлюбу становила 18 років. Традиційною причиною його припинення була смерть одного з членів подружжя. Щоправда, наші джерела вказують на існування нетипової для решти населення Малоросії причину розпаду родини — рекрутчини.

Розподіл жителів за шлюбним станом засвідчив, що основна маса населення вступала до шлюбу лише один раз. Менш поширеними виявилися повторні шлюби, в які вступали переважно чоловіки. Треті шлюби зустрічалися надзвичайно рідко.

Позашлюбні зв'язки не набули значного поширення в слободах, хоча й фіксуються. Ставлення до них громадської думки було толерантнішим, порівняно з православними, однак діти, народжені від них, традиційно зазнавали, хоча й незначної, дискримінації з боку суспільства.

Шлюбний ринок населення “описних розкольницьких слобод” обмежувався представниками їхньої релігійної спільноти, що мешкали в тих же “описних слободах” та суміжних з ними або й віддаленіших поселеннях старовірів (територія Речі Посполитої, Москва, Ярославль тощо). Відстань між окремими населеними пунктами лише в Північній Гетьманщині становила понад 100 верст. Так, від слободи Клинців до Середини Буди, куди видали одну наречену, було 150 верст, а до Добрянки, звідки взяли двох дівчат — 114 верст; від Климової до Радулі, куди видали іншу наречену — 132 версти. Враховуючи стан тогочасних транспортних засобів та доріг, контакти між слободами мусили бути досить утруднені. На думку російського дослідника В. Пушкова, такі віддалені пошуки наречених були пов'язані з доволі суворими шлюбними правилами, які забороняли старообрядцям одружуватись навіть з дуже далекими родичами – вище восьмого коліна.

Шлюбних контактів з українським православним населенням, за винятком двох випадків, не відбувалося. Не простежуються вони і в залучених до аналізу українських селах. Тож можемо припустити, що шлюби між старовірами росіянами та православними українцями були винятковим явищем. Найімовірніше цьому перешкоджали релігійні, етнічні та світоглядні відмінності.

Шлюбні пари “описних слобод”, як свідчить Румянцевський опис, мешкали у господарських одиницях двох типів — дворах та безвірних хатах. Населенішими виглядають двори, на які припадало по 9 осіб, а у безвірних хатах проживало по 5,9 особи. Середній коефіцієнт для обох типів домогосподарств

становив 7,3 особи. Він лише на 0,1 поступався поширеному на території російського нечорнозем'я, звідки походило чимало глав старообрядницьких сімей або їхніх предків.

Здійснена нами класифікація домогосподарств за типами дозволяє стверджувати, що провідною формою сімейної організації в “государевих описних малоросійських розкольницьких слободах” була мала, нуклеарна сім'я. Більшість таких сімей проживало у бездвірних хатах, що було зумовлено, на нашу думку, двома основними причинами: економічною — значна частина населення займалася різноманітними промислами й торгівлею, та демографічною – перенаселення слобод і міграційні процеси, до яких втягувалася значна частина мешканців.

За внутрішньою структурою серед малих сімей домінували родини з чотирьох осіб. Їх основу складали здебільшого повні ядра, тобто шлюбна пара з дітьми, а інколи й неповні — вдова або вдівець з дітьми. Розміри нуклеарних родин залежали від кількості дітей.

Структура великих родин була набагато складнішою. Домінували сім'ї з восьми осіб, але траплялися й набагато більші — по 20-30. До кожного такого домогосподарства входило по кілька нуклеарних сімей. Зустрічаються різні способи їхнього поєднання: патріархальні й братські сім'ї; родичі по бічній лінії; ядра без родинних зв'язків, поєднані територією проживання або спільним веденням господарства; робітники з сім'ями тощо.

Крім того, у обох провідних типах домогосподарств частка працездатного населення перевищувала 50%, другу ж велику категорію складали діти — понад 30%. Ці показники вказують на значний трудовий потенціал старовірів, який був однією з причин їхньої високої економічної активності.

У старообрядницьких сім'ях Стародубщини переважала патріархальна статево-рольова система, що зумовлювалося потребами домашньої економіки. Традиційно за жінками закріплювалася побутова сфера. Однак характер господарських занять сприяв гендерному перерозподілу обов'язків. Тож жінки інколи брали на себе значну частку “чоловічих” обов'язків, скажімо, ведучи судові процеси та займаючись підприємництвом.

У слободах простежується загалом традиційне й для решти російських та українських регіонів ставлення до сексуальності: осудливе — до жіночої і нейтральне — до чоловічої, тобто існував своєрідний подвійний стандарт. Незважаючи на загалом підлегле становище, роль жінки в родині малоросійських старовірів була доволі значною, а коло обов'язків надзвичайно широким. Великою мірою цьому сприяв характер економічної діяльності, який передбачав тривале перебування чоловіків поза домом. Мали жінки й певні майнові права, принаймні на частину батьківської спадщини. Замкнутість старовірських громад від решти світу та сильні патріархальні традиції майже унеможливлювали вихід жінок за межі приватного простору, однак рівень їхньої грамотності був досить високим.

На підставі отриманих нами в ході дослідження демографічних даних спробуємо відтворити образ середньостатистичного мешканця “государевих описних малоросійських розкольницьких слобод”. Вважатимемо, що це був 35 — річний мешканець слободи Климової, який, найімовірніше, носив ім'я Іван. Зі своєю родиною, що складалася з 5 осіб, він мешкав у невеликому дворі. Ймовірно, що одружився Іван у віці 23 р. на 19-річній дівчині Євдокії, яка походила з слободи Зибкої, звідки клинцівські жителі найчастіше “імпортували” наречених. Припустимо, що на момент перепису вони мали 3-х дітей: двоє хлопчиків — Василя 10 років і Григорія — 3 роки та дівчинку Анну — 5 років. Можливо, що ще двоє народжених Євдокією дітей померло немовлятами, адже рівень дитячої смертності був доволі високим.

Господарство цієї родини було, очевидно, невеликим і могло складатися з орного наділу розміром 6 четвериків (0,42 га, найбільш поширеного у слободі), городу, сіножатеї — на 1 віз та худоби — 1 коня і 1 корови. Безумовно, що це не могло повністю задовольнити потреби сім'ї, тому Іван, як і більшість його односельців, змушений був шукати додаткових засобів для існування, продаючи дьоготь. Працелюбність, бережливість, релігійні обмеження на вживання алкоголю та тютюну, очевидно, сприяли успішній підприємницькій діяльності цього старообрядця, про що свідчить невеликий накопичений ним власний капітал — 10 крб.

Усю домашню роботу, починаючи від приготування їжі і закінчуючи доглядом за худобою, виконувала Євдокія. Певну допомогу їй міг надати лише старший син Василь, адже дітей такого віку вже залучали до виконання городніх робіт та випасання худоби. Оскільки заняття чоловіка передбачало часту відсутність, то на плечах Євдокії лежала й частина польових робіт.

Таким чином, релігійні відмінності мешканців старообрядницьких поселень Гетьманщини, їх особливий адміністративний статус, політичні умови існування та нетиповий для решти населення регіону характер економічної діяльності сформували в “описних слободах” унікальну демографічну ситуацію. Її винятковість виявилась у зниженні коефіцієнтів народжуваності та смертності, специфіці приросту населення. Характерні риси простежуються й у функціонуванні інституту шлюбу та сім’ї. До них необхідно, очевидно, зарахувати: обмеження шлюбного ринку представниками своєї релігійної спільноти, що, у свою чергу, призвело до збільшення частки тих старовірів, які взагалі ніколи не вступали у шлюбні відносини, та частих випадків значного вікового розриву між подружжям; перевагу малої нуклеарної сім’ї серед інших форм сімейної організації; своєрідність антропонімічних показників; у цілому патріархальне, але дещо толерантніше ставлення до проблеми жіночої сексуальності; вище, хоча загалом традиційно підневільне, становище жінки в родині. Втім, наші джерела мовчать про головне — яким усереднений мешканець слободи бачив себе і світ навколо себе.





Список використаних джерел та літератури

I. Джерела:

а) неопубліковані

1. Державний архів Брянської області (Государственный архив Брянской области).
Фонд 143: Клинівська посадська ратуша (Клиновская посадская ратуша), оп.1, спр.20.
2. Державний архів Полтавської області.
Фонд 2034: (Кременчуцький окр. адмін. відділ), оп.2, спр.75.
3. Державний архів Харківської області.
Фонд 3: (Канцелярія харківського губернатора), оп.103, спр.47
4. Державний архів Чернігівської області.
Фонд 128: (Канцелярія Чернігівського цивільного губернатора), оп.1, спр.2814, 8919.
5. Інститут рукопису Національної бібліотеки України ім. В.І.Вернадського НАН України
Фонд 127: (Лілеєв Михайло Іванович), спр. 48, 49, 250, 1676.
6. Краєзнавчий музей м. Новозибків, Брянської області, Росії (Новозыбковский краеведческий музей).
Книга перепису слободи Деменки Новозибківського повіту за 1736 р., КП.1639/РК.122.
7. Російський державний архів давніх актів (Российский государственный архив древних актов)
Фонд 248: Правлячий Сенат (Правительствующий Сенат), оп. 29, спр. 1797, 1838.

8. Центральний державний історичний архів України у місті Києві
- Фонд 51:** (Генеральна військова канцелярія), оп.1, спр.116.
- Фонд 57:** (Генеральний опис Лівобережної України 1765-179 рр.), оп.1, спр.114, 116, 117.
- Фонд 59:** (Київська губернська канцелярія), оп.1, спр. 2745 2864, 3395, 3612, 4555, 5621, 5790, 5804, 6242, 6359, 6470, 7445, 8025, 8367, 8442, 8599, 8932, 8933, 9741, 9864, 9894.
- Фонд 206:** (Новгород-Сіверське намісницьке правління), оп. 3, спр. 44, 7393.
- Фонд 707:** (Управління попечителя Київського навчального округу), оп. 26, спр.258.
- Фонд 1537:** (Чернігівський губернський магістрат), оп. 1, спр.248.
- Фонд 1907:** (Мглинська нижня розправа), оп. 1, спр.389.
- Фонд 1943:** (Новгород-Сіверська палата цивільного суду), оп. 1, спр.17.

б) опубліковані

9. Андриевский А. Архивная справка о моровой язве в г. Киеве в 1770–71 гг. // Киевская Старина. — 1891. — № 8. — С.304-314.
10. Военно-статистическое обозрение российской империи издаваемое по Высочайшему повелению при 1-м отделении департамента Генерального штаба. — СПб., 1851. — Т. 12. — Ч. 2: Черниговская губерния / Сост. Мицевич. — 350 с.
11. Генеральний опис Лівобережної України 1765-1769 рр. Покажчик населених пунктів. — К.: Центр. держ. іст. архів УРСР в м. Києві, 1959. — 184 с.
12. Даль В.И. Пословицы русского народа: В 2 т. — СПб.; М.: М.О.Вольф.,1879: Т. 1. — 685 с.; Т.2. — 638 с.
13. Документы о следствии над И.Е. Пугачевым // Вопр. ист. — 1966. — №3. — С.134.
14. Житие протопопа Аввакума, им самим написанное и другие его сочинения. — М.: Госполитиздат, 1960. — 478 с.
15. Кониский Г. История Русов или Малой России. — (Репр. воспр. изд. 1846 года) — К.:Дзвін, 1991. — 257 с.

16. Літопис Самовидця / Підгот., вступ Я.І. Дзири. — К.: Наук, думка, 1971. — 207 с.
17. Лилеев М.И. Новые материалы из истории раскола на Ветке и в Стародубье (XVII — XVIII вв.) — К., 1893. — 278 с.
18. Наказ жителей описных слобод // Сб. импер. рус. ист. об-ва. — СПб., 1900. — Т. 107. — С. 204-209.
19. Неизвестный старообрядческий автор. О бранобритии. // <<http://www.rustrana.ru/article.php?nid=3869>>.
20. Первая всеобщая перепись населения Российской империи / Центр. стат. комитет. — СПб, 1905. — Т.48.: Черниговская губерния. — с .
21. Россия. Полное географическое описание нашего Отечества. Настольная и дорожная книга для русских людей. / Под. ред. В.П. Семенова. — С. Петербург, 1903. — Т. 7: Малороссия. — 517 с.
22. Твердохлебов А. Инструкция войсковому канцелярису Григорию Губчицу, отправленному в Санки-Петербург за делами малороссийскими // Киевская Старина — 1888. — №11. — С.82-84.
23. Шафонский А. Черниговского наместничества топографическое описание. — К.: Тип. ун-та, 1851. — XXII + 672 с.

II. Література:

24. Абрамов И.С. Поездка в Стародубье. // Материалы к истории и изучению русского сектанства и старообрядчества / Под ред. В. Бонч-Бруевича. — СПб., 1910. — Вып.3. — С.283- 298.
25. Абрамов И.С. Старообрядцы на Ветке // Живая старина. — СПб, 1907. — Вып. 3. — С.116-132.
26. Авдеев А., Блюм А., Троицкая И. Некоторые аспекты изучения брачности помещичьих крестьян в первой половине XIX века по материалам ревизских сказок и метрических книг (на примере Выхинской вотчины графов Шереметье-

- вых). // Homo historicus: К 80-летию со дня рождения Ю.Л. Бессмертного: В 2-х кн. / Отв.ред. А.О. Чубарьян; Ин-т всеобщей истории. — М.: Наука, 2003. — Кн.1. — С.650-675.
27. Алексеев (Стародубский) И. История о бегствующем священстве. — М.: Археодоксия, 2005. — 108 с.
28. Анри Л., Блюм А. Методика анализа в исторической демографии. /Пер. с франц. С. Хока и Ю. Егоровой — М.: РГГУ, 1997. — 207 с.
29. Арнаутова Ю.Е. Колдуны и святые: Антропология болезни в средние века. — СПб.: Алетейя, 2004. — 398 с.
30. Арсеньева Н.Б., Егунова А.И. Ревизские сказки: новые возможности исторического исследования. // <<http://www.ab.ru/-kleo/aik/>>
31. Бакланова Е.Н. Личные имена вологодских крестьян по переписи 1717 г. // Личные имена в прошлом, настоящем, будущем: Проблемы антропонимики. — М.: Наука, 1970. — С.303-320.
32. Бантыш-Каменский Д.Г. История Малой России от водворения славян в сей стране до уничтожения гетманства. — К.: Час, 1993. — 656 с.
33. Барсов Е.В. Описание актов архива Маркевича относящихся к истории Стародубских скитов // Чтения в императорском обществе истории и древностей Российских при Московском университете. — 1884. — Кн. 2 — С.37-47.
34. Баснин П.П. Раскольничьи легенды о Петре Великом // Ист. Вестн. — 1903. — № 5. — С. 513-548.
35. Белоликов В.З. Инок Никодим Стародубский (его жизнь и литературная деятельность). — К., 1915. — 470 с.
36. Беляев А. О безбожии и антихристе. — Сергиев Посад, 1898 — Т.1: Подготовка, признаки и время пришествия антихриста — 1034 с.
37. Богомолова М.В., Кобяк Н.А. Описание певческих рукописей XVII — XX вв. Ветковско-Стародубского собрания МГУ. // Рус. письменные и устные традиции и духовная

- культура: (По материалам археографических экспедиций 1966-1980 гг.). Сб. статей — М.: Изд-во МГУ, 1982. — С.182-201.
38. Болонев Ф.Ф. Старообрядцы Забайкалья в XVIII-XX вв. — Новосибирск: АОЗТ. Февраль, 1994. — 148 с.
39. Бондалетов В.Д. Русская ономастика. — М.: Просвещение, 1983. — 224 с.
40. Бродель Ф. Что такое Франция? Кн. 1: Пространство и история — / Пер. с франц. — М.: Изд-во им. Сабашниковых, 1994. — 405 с.
41. Бродель Ф. Что такое Франция? Кн.2: Люди и вещи. — Ч. 2: “Крестьянская экономика” до начала XX в. / Пер. с франц. — М.: Изд-во им. Сабашниковых, 1997. — 511с.
42. Вебер М. Протестантська етика і дух капіталізму / Пер. з нім. О.Погорілого. — К.: Основи,1994. — 296 с.
43. Вишневский А.Г. Демографическая революция. — М.: Статистика, 1976. — 239 с.
44. Вишневский А.Г. Роль исторического знания в объяснении современных демографических тенденций (на примере метаморфозы семьи) // Проблемы исторической демографии СССР — К.: Наук. думка, 1988. — С.26-34.
45. Власова И.В. Брак и семья у русских (XII — начало XX века) // Русские. / Отв. ред. В. А. Александров и др. — М.: Наука, 1999. — С.416-431.
46. Волошин Ю. Економічне становище старовірів Лівобережної та Слобідської України у першій половині XIX ст. // Пам'ять століть. — 2001. — №1. — С.83-89.
47. Волошин Ю. Міграційні потоки росіян-старовірів на територію Гетьманщини у XVIII ст.: Географія походження та соціальний склад. //Історія релігій в Україні. Науковий щорічник. — Львів.: Логос, 2004. — Кн.1. — С.144-149.
48. Волошин Ю. Міграція російських старовірів на територію Гетьманщини у світлі переписів першої половини XVIII ст. // Київська Старовина — 2001. — №3. — С.130-162.
49. Волошин Ю. Населення домогосподарств “государевых малороссийских описных раскольныхих слобод” (За матеріалами “Генерального опису Лівобережної України”

- 1767-1769 рр.”) // Соціум. Альманах соціальної історії. — К.: Ін-т історії України НАН України, 2003. — Вип.2. — С.117-134.
50. Волошин Ю. Російські старообрядці на землях Стародубського та Чернігівського полків Гетьманщини наприкінці XVII у XVIII столітті //Ковчег. — Львів: Ін-т історії Церкви Львівської богословської академії, 2001. — Ч. 3. — С.243-259.
51. Волошин Ю. Старовіри Гетьманщини в Генеральному описі Лівобережної України // Київська Старовина. — 2002. — №2. — С.117-142.
52. Волошин Ю. Шлюбність і шлюбний стан старовірів Стародубського полку. // Соціум. Альманах соціальної історії. — К.: Ін-т історії НАН України, 2003. — Вип.4. — С. 39-51.
53. Габдрахманов П. Семейные обычаи имянаречения или о чем “молчали” генеалогии трибутариев в средневековой Фландрии. //Homo historicus: К 80-летиюю дня рождения Ю.Л. Бессмертного: В 2-х кн. /Отв.ред. А.О. Чубарьян; Ин-т всеобщей истории. — М.: Наука, 2003. — Кн.1. — С.677-707.
54. Габдрахманов П.Ш. Имя и счастье в средневековой Фландрии // Казус 2002. Индивидуальное и уникальное в истории. — М.:ОГИ, 2002. — Вып.4 / Под ред. Ю.Л. Бессмертного и М.А.Бойцова. — С. 26-44.
55. Гадалова Г.С. Книга Т.Мухиной “Святая Благоверная княгиня Анна Кашинская” // Мир старообрядчества. — М.: Рос. полит. энциклопедия, 1998. — Вып.4: Живые традиции: результаты и перспективы комплексных исследований. Материалы междунар. науч. конференции. — С.216-225.
56. Гарбацкі А.А. Гісторыя стараабраднаіцтва на Беларускіх землях //Старообрядчество как историко-культурный феномен. Материалы Междунар. науч.-практ. конференции “Старообрядчество как историко-культурный феномен” (Гомель, 27-28 февраля 2003 г.): Гомель: ГГУ, 2003. — С.47-61.

57. Гарбацкі А.А. Стараабрадніцтва на Беларусі ў канцы XVII - пачатку XX ст.ст.: Манаграфія. — Брэст: Выд-ва Брэсцкага дзярж. ун-та, 1999. — 202 с.
58. Гончаров Ю. М. Женщины фронта: сибирячки в региональном социуме середины XIX - начала XX в. // <http://www.zaimka.ru/08_2002/goncharov_siberians/>
59. Горбунов Ю.Е. Культ Св.Параскевы Тырновской и ее иконография у дунайских старообрядцев // Археология та етнологія Східної Європи: Матеріали і дослідження. — Одеса: Друк, 2002. — Т.3. — С.293-295.
60. Гуржий А.И. Эволюция феодальных отношений на Левобережной Украине в первой половине XVIII в. — К.: Наук. думка, 1986. — 222 с.
61. Гурьянова В.В. Роль крепостной крестьянки Тверской губернии в крестьянском и помещичьем хозяйстве второй половины XVIII века // Женщины. История. Общество: Сб. науч. тр. — Тверь, 1999. — Вып.1 — С.13-20.
62. Гурьянова Н.С. Монарх и общество: К вопросу о народном варианте монархизма // Старообрядчество в России (XVII-XIX вв.) / Отв. ред. и сост. Е.М. Юхименко — М.: Языки русской культуры, 1999 — Вып.1. — С.126-148.
63. Гусева Э.К. Памятники старообрядческой живописи конца XVIII-XIX вв. // Русские письменные и устные традиции и духовная культура (по материалам археографических экспедиций 1966-1980 гг.): Сб. статей — М.: Изд-во МГУ, 1982. — С.151-156.
64. Гусева Э.К. Старообрядческое искусство на Брянщине и Гомельщине. // Из истории фондов научной библиотеки Московского университета. — М.: Изд-во МГУ, 1978. — С.130-135.
65. Дан Д. Липоване // Белая Криница. — 1999. — июль. — С.15-19.
66. Дьячков В.Л. Труд, хлеб, любовь и космос, или о факторах формирования крестьянской семьи во второй половине XIX - начале XX века. // <<http://www.kraeved.ru/tambovdem/theses.php>>

67. Дьячков В.Л., Кончаков Р.Б., Канищев В.В. Декабрьские рождения. К вопросу о роли религиозного фактора в демографическом поведении традиционного крестьянства. Тамбовская губерния, XIX - начало XX в. // <<http://www.kraeved.ru/tambovdem/theses.php>>
68. Дядиченко В.А.. Нариси суспільно-політичного устрою Лівобережної України кінця XVII - початку XVIII ст. — К.: АН. УРСР, 1959. — 531 с.
69. Ершова О.П. Старообрядчество и власть. — М.: Уникум-Центр, 1999. — 204 с.
70. Журавлев А.И. (Иоаннов А.) Полное историческое известие о древних стригольниках и новых раскольниках, так называемых старообрядцах, о их учении, делах и разногласиях. — 3-е изд., испр. и умнож. прибавлениями. — СПб.: Имп. Акад. Наук, 1799. — с.
71. Зеньковский С.А. Русское старообрядчество: духовное движение семнадцатого века. — М.: Церковь, 1995. — 528 с.
72. Зидер Р. Социальная история семьи в Западной и Центральной Европе (конец XVIII — XX вв.) / Пер. с нем. Л.А. Овчинцевой; Науч. ред. М.Ю. Брандт. — М: Гуманит. изд. центр ВЛАДОС, 1997. — 302 с.
73. Иваницкий В. Русская женщина в эпоху “Домостроя” // Обществ. науки и современность — 1995. — №3. — С.161-172.
74. Игошев Л.А. К вопросу о значении традиций древнерусского певческого искусства (по материалам археографического обследования Ветковско-Стародубских слобод) // Русские письменные и устные традиции и духовная культура (по материалам археографических экспедиций 1966-1980 гг.): Сб. статей — М.: Изд-во МГУ, 1982. С. 156-237.
75. Исайчиков Ф.С., Исайчиков В.Ф. Нашим землякам климовцам посвящается. // <<http://prosvet.h1.ru/1klim.htm>>
76. Кабузан В.М. Заселение Новороссии (Екатеринославской и Херсонской губерний) в XVIII — первой половине XIX века (1719-1858 гг.). — М.: Наука, 1976. — 307 с.

77. Канфесіі на Беларусі (к.ХVІІІ — ХХст.) / В.В. Грыгор'ева, У.М. Завальнюк, У.І. Навіцкі, А.М. Філатова; Навук. рэд. У.І. Навіцкі. — Мн.:ВП Экаперспектыва, 1998. — 340 с.
78. Кащенко С.Г. К вопросу о смертности в Тамбовской губернии в ХІХ — начале ХХ вв. (Некоторые соображения по поводу доклада профессора Стивена Л. Хока). // <http://www.kraeved.ru/tambovdem/theses.php?id=tes_tambov98.hokk>
79. Келли Дж. Женщины, история и теория // Феминизм: перспективы социального знания / Под ред. Ворониной О.А., Васильевой Э.П. — М.: РАН ИНИОН, 1992. — С. 108-118.
80. Керов В.В. “Се человек и дело его...”: Конфессиально-этические факторы старообрядческого предпринимательства в России. — М.:ЭЖОН-ИНФОРМ, 2004. — 658 с.
81. Керов В.В. Конфессионально-этическая мотивация хозяйствования староверов в ХVІІІ — ХІХ вв.// Отеч. ист. — 2001. — № 4. — С.18-40.
82. Керов В.В. Эсхатология старообрядчества конца ХVІІ - первой половины ХVІІІ в. И новая хозяйственная этика старой веры //Старообрядчество в России (ХVІІ-ХХ вв.) / Отв. ред. и сост. Е.М. Юхименко — М.: Языки русской культуры, 2004 — Вып.3. — С.405-433.
83. Кобяк Н.А., Кукушкина О.В. Филологические разыскания в рамках комплексных исследований района старообрядческих слобод Брянщины и Гомельщины. Из истории фондов научной библиотеки Московского университета. — М.: Изд-во МГУ, 1978. — С.120-129.
84. Ковба И.О. Хозяйственное положение посполитых и подсоседков Песчанской сотни Переяславского полка, по данным Румянцевской описи (1767 года)// Тр. Полтавской ученой арх. комиссии /Ред. И.Ф. Павловский, А.Ф. Мальцов, Л.В.Падалка. — Полтава, 1915. — Вып. 12. — С.41-77.
85. Когут З. Російський централізм і українська автономія:

- Ліквідація Гетьманщини, 1760 — 1830. — К.: Основи, 1996. — 317 с.
86. Козлов М.В. Изучение старообрядчества в советской и постсоветской исторической науке: эволюция подхода. // Источниковедческая компаративистика и историческое построение: Тез. докл. и сообщений XV научн. конф. Москва, 30 янв.- 1 февр. 2003 г. / Сост. Ю.Э.Шустова. — М., 2003. — С.159 — 162.
87. Козлов М.В. Новейшая историческая литература по истории русского раскола и старообрядчества. (Обзор). // Социальные и гуманитарные науки. Отечественная литература. Сер.5: История: РЖ / РАН. ИНИОН. Центр социальных науч.-информ. исслед. Отд. Отеч. и зарубеж. Истории. — М.,2002. — № 1. — С. 47- 63.
88. Колесник І.І. Українська історіографія (XVIII - початок ХХ століття). — К.: Генеза, 2000. — 256 с.
89. Кончаков Р.Б., Милехин М.Н., Морозова Э.А. Половозрастной состав крестьянского населения Тамбовской губернии в середине XIX в. // <http://www.kraeved.ru/tambovdem/theses.php?id=tes_tambov98.hokk>
90. Короткая Т.П., Прокошина Е.С., Чудникова А.А. Старообрядчество в Белоруссии. — Минск: Навука і тэхніка, 1992. — 117 с.
91. Кравченко В.В. Нариси з української історіографії епохи національного Відродження (друга половина XVIII - середина XIX ст.). — Х.: Основа, 1996. — 296 с.
92. Кремлева И.А. Старообрядчество // Русские. / Отв. ред. В.А. Александров и др. — М.: Наука, 1999. — С. 701-722.
93. Крикун М. Населення домогосподарств у Житомирському повіті Київського воєводства 1791 року // Україна модерна. — Львів,2001. — Ч.6 — С.25-45.
94. Кублицкий А.Г. Перекрестов Р.И. Ранние иноческие поселения старообрядцев Стародубья и слободы Зыбкаля в XVIII в. //Старообрядчество: история, культура, современность: Материалы. — М.: б.и., 2002. — С.72-77.

95. Кублицкий А.Г. Старообрядчество в борьбе за независимость // Старообрядчество как историко-культурный феномен / “Старообрядчество как историко-культурный феномен”: Материалы междунар. науч.-практ. конференции (Гомель, 27-28 февраля 2003 г.): Гомель: ГГУ, 2003 — С.136-138.
96. Кузина А.Г. Профилактика близорукости у детей. // <[http:// education.rekom.ru/2_2001/kuzina.html](http://education.rekom.ru/2_2001/kuzina.html)>.
97. Лазаревский А. Описание старой Малороссии: материалы для истории заселения, землевладения и управления. — Т. I: Полк Стародубский. — К.: Тип. К.Н. Милевского, 1888. — XVI + 470 с.
98. Лазаревский А.М. Обозрение Румянцевской описи Малороссии. — Чернигов: Изд.губ.стат.комитета, 1866. — 857 с.
99. Ласлетт П. Семья и домохозяйство: исторический подход. // Брачность, рождаемость, семья за три века: Сб.статей / Под ред. А.Г. Вишневского и И.С. Кона. — М.: Статистика, 1979. — С.132-157.
100. Ле Руа Ладюри Э. Монтайю, окситанская деревня (1294 - 1324) / Пер. с франц. В.А. Бабинцева и Я.Ю. Старцева. — Екатеринбург: Изд-во Урал. Ун-та, 2001. — 544 с.
101. Леонов О.Г., Ульянов И.Э. Регулярная пехота :1698- 1801 / История Российских войск. — М.: ТКО АСТ, 1995 — 296 с.
102. Леонтьева С.И. Обучение грамоте в старообрядческой среде ветковско-стародубовского региона. // Старообрядчество как историко-культурный феномен / “Старообрядчество как историко-культурный феномен”: Материалы междунар. науч.-практ. конференции (Гомель, 27-28 февраля 2003 г.): Гомель: ГГУ, 2003 — С. 150-156.
103. Лещенко В.Ю. Русская семья (XI-XIX вв.): Монография. — СПб.:СПГУТД, 2004 — 608 с.
104. Ливанов Ф. В. Раскольники и острожники: Очерки и рассказы. В 5-ти тт. — Т. 3. — СПб.: Тип. М. Хана, 1872. — 627 с.

- 105.Лилеев М. Из истории поповщинского раскола. — К., 1915. — 112с.
- 106.Лилеев М.И. Из истории раскола на Ветке и в Стародубье XVII-XVIII в.в. — К., 1895. — 596 с.
- 107.Лилеев М.И. Из истории раскола на Ветке и в Стародубье XVII-XVIII в.в. — К., 1895. — 596 с. Рец. на кн.: Голубев С.Т. // Миссионерское обозрение. — 1897. — №5-8. — С.438-451.
- 108.Лилеев М.И. Из начальной истории раскола на ветке и в Стародубье XVII- XVIII вв. // Известия историко-филологического института кн. Безбородко в Нежине. — Нежин, 1895. — Т.13-14.
- 109.Лилеев М.И. К вопросу о времени происхождения Стародубских и Черниговских раскольничьих слобод // Киевская Старина. — 1889. — Т.26. — С.377 — 401, 599-614.
- 110.Максимович Г.А. Деятельность Румянцева-Задунайского по управлению Малороссией. — Нежин, 1913. — Т.1. — 399с.
- 111.Мельников П. Старообрядческие архиереи //Рус. вест. — 1863. — № 5. — С. 5-25.
- 112.Мердок Дж.П. Социальная структура / Пер. с англ. А.В. Кюртаева. — М.:ОГИ, 2003. — 608 с.
- 113.Миловидов В.Ф. Старообрядчество в прошлом и настоящем. — М.: Мысль, 1979. — 126 с.
- 114.Миронов Б.Н. Социальная история России периода империи (XVIII - начала XX в.): В 2-т. — 3-е изд., испр., доп. — СПб.: “Дмитрий Буланин”, 2003. — Т.1. XL, 548. — Т.2. 583 с., 87 + 55 ил.
- 115.Миронов Б.Н. Традиционное демографическое поведение крестьян в XIX - начале XX в.// Брачность, рождаемость, смертность в России и СССР. — М.:Статистика, 1977. — С.86-87.
- 116.Миттерауер М., Каган А. Структура семьи в России и Центральной Европе: сравнительный анализ // Семья, дом и узы родства в истории / Под общ. ред. Т. Зоколлы, О. Ко-

- шелевой, Ю. Шлюмбама; Отв. ред. О.Е. Кошелева; / Пер. с англ. и нем. К.А. Левинсона, пер. с франц. Л.А. Пименовой. — Спб.: Евр. ун-т; Алетейя, 2004. — С.35-80.
- 117.Мордвінцев В. Політика російської імперії щодо старообрядців у першій половині XVIII ст. // Укр. богослов. — Іст. і теолог. щорічник. — К., 2003. — Вип. 2. — С.254-266.
- 118.Мордвінцев В. Старообрядницькі громади України другої половини XVIII ст. та ставлення до них влади. // Соціум: Альманах соціальної історії. — К.: Ін-т історії НАН України, 2002. — Вип. 1. — С.191 — 202.
- 119.Нечаева Г.Г. Ветковская икона — Минск.: Четыре четверти. — 2002. — 269 с.
- 120.Никольский Н.М. История русской церкви. — М.: Политиздат, 1983. — 448 с.
- 121.Никонов В.А. Задачи и методы антропонимики. // Личные имена в прошлом, настоящем, будущем. Проблемы антропонимики. — М.: Наука, 1970. — 342 с.
- 122.Никонов В.А. Имя и общество. — М.: Наука, 1974. — 278 с.
- 123.Нильський І. Семейная жизнь в русском расколе: Исторический очерк раскольнического учения о браке. — Вып. 1: От начала раскола до царствования императора Николая I. // Вест. Европы. — 1869. — Кн. 8. — С. 905-913.
- 124.Носевич В. Еще раз о Востоке и Западе: Структуры семьи и домохозяйства в истории Европы. //<http://dmo.econ.msu.ru/pc2001_history/advert/Vienna2000/nosevich.htm>.
- 125.Носевич В.Л. Демографические показатели белорусского крестьянства во второй половине XVIII - первой половине XIX в. // Компьютер и историческая демография. / Сб. науч. тр. — Барнаул, 2000. — С. 173-198.
- 126.Носевич В.Л. О пользе методологических погрешностей для совершения открытий //<<http://aik.org.ru/modules/wfsection/article.php?articleid=188>>.
- 127.О классификации домовых сообществ (Разъяснения редакции к типологии домохозяйств Питера Ласлета). // Семья, дом и узы родства в истории / Под общ. ред. Т. Зокол-

- ла, О. Кошелевой, Ю. Шлюмбама; Отв. ред. О.Е. Кошелева; / Пер. с англ. и нем. К.А. Левинсона, пер. с франц. Л.А. Пименовой. — Спб.: Евр. ун-т; Алетейя, 2004. — С.270-271.
128. Оборін М. Погляд на лікування хворих на чуму і профілактику її в Україні та Росії у XVIII столітті. // <<http://www2.histomed.kiev.ua/agapit/ag9/ag09-66u.html>>.
129. Острась Е.С. Врожайність зернових культур, хлібні ціни та забезпеченість населення хлібом в Лівобережній Україні в другій половині XVIII ст. — Донецьк: Вид-во Донецьк. нац. ун-ту, 2003. — 80 с.
130. Панченко А.А. Христовщина и скопчество: фольклор и традиционная культура русских мистических сект. — М.: ОГИ, 2002. — 544 с.
131. Перекрестов Р.И. “Опись на Государя” жителей старообрядческих слобод Малороссии в 1715 году, обстоятельства и причины. // Клиновский летописец: Сб.- Клинцы, 2004. — Кн. 1. — С.35-50.
132. Перекрестов Р.И. Дело о переписи обывателей Государевых описных раскольнических слобод Малороссии 1729 года. // Клиновский летописец: Сб.- Клинцы, 2004. — Кн. 1. — С.51-69.
133. Перекрестов Р.И. Источники накопления капиталов старообрядцами Стародубья в начале XVIII в. // Старообрядчество: история, культура, современность. Материалы. — М.: б.и., 2002. — С.78-83.
134. Перекрестов Р.И. К вопросу о заселении слободы Клинцы // Клиновский летописец: Сб. — Клинцы, 2004. — Кн.1. — С.28-34.
135. Перекрестов Р.И. К вопросу о переселенческих потоках крестьян из России в конце XVII - начале XVIII века. // Старообрядчество как историко-культурный феномен / Материалы междунар. науч. практ. конференции “Старообрядчество как историко-культурный феномен” (Гомель, 27-28 февр. 2003 г.): Гомель: ГГУ, 2003. — С.136-138.

136. Перекрестов Р.И. Клинцовская живопись // Старообрядчество: история, культура, современность — М. б.и., 2005. — Т. I. — С.377-390.
137. Перекрестов Р.И. Структура переселенческих потоков из России и Польши в старообрядческие слободы Малороссии в конце XVII - начале XVIII веков по материалам переписи обывателей Государевых описных раскольнічьих слобод 1729 года. //Клинцовский летописец: Сб. - Клинцы, 2004. — Кн.1. — С.70-154.
138. Плющевский Б.Г. Воздействие отхожих промыслов на социально-психологический склад русского крестьянства // Социально-политическое и правовое положение крестьянства в дореволюционной России / Ред. Пашуто В.Т. — Воронеж: Изд-во Воронеж. ун-та, 1983. — С173-177.
139. Поддубный А.И. Был ли Емельян Пугачев в старообрядческом Климовском монастыре //Клинцовский летописец: Сб. - Клинцы, 2004. — Кн.1. — С.420-432.
140. Поддубный А.И. Злынковская земля сквозь дымку времени. Ист. очерки. — Клинцы, 2000. — 192 с.
141. Поддубный А.И. Из истории поселения слободы Зыбка по материалам переписей обывателей слободы 1729 г. и 1736 г. //Актуальные проблемы современного лингвистического, литературного, исторического и естественнонаучного краеведения — Новозыбков, 2001. — С.32-37.
142. Поздеева И.В. Археографические работы московского университета в районе древней Ветки и Стародуба (1970 - 1972 гг.). //Памятники культуры. Новые открытия, 1975. — М.: Наука, 1976. — С.52 — 69.
143. Поклонский Д. Афанасий Прокофьевич Радищев // Стародуб. вест. — 1992. — 21-23 янв.
144. Попова А.М. Семейские (забайкальские старообрядцы) // Бурятияведение. — 1928. — № 1-3 (5-7). — С.13-17.
145. Поташенко Г.П. Русские старообрядцы в Великом княжестве Литовском: становление древлеправославной традиции // Мир истории — 2002. — №4. // <<http://www.historia.ru/2002/04/potashenko.htm>>.

146. Прибиткова І.М. Основи демографії: Посібник для студ. гум. і суп. ф-тів вищ. навч. закладів. — К.: АртЕк, 1995. — 256 с.
147. Пушкарева Н.Л. Женщина в русской семье X-XX века // Русские. / Отв. ред. В. А. Александров и др. — М.: Наука, 1999. — С.456-465.
148. Пушкарева Н.Л. Женщина в русской семье: традиции и современность // Семья, гендер, культура. Материалы международных конференций 1994 и 1995 гг. / Ред. Тишков В.А. — М., 1997. — С. 187-197.
149. Пушкин В.П. Ревизская сказка 1795 г. По сельцу Сепыч как источник по истории старообрядцев Верхотурского уезда // Мир старообрядчества. История и современность. — М.: Изд-во МГУ, 1999. — Вып.5/Отв. ред. И.В. Поздеева. — С.41-74.
150. Пыпин А. Петр Великий в народной предании // Вест. Европы — 1897. — №8 — 640-672.
151. Расков Д. Старообрядческое предпринимательство в свете теории М. Вебера. // <<http://ecn.econ.pu.ru/publish/sye/sye4/sme4dl/>>.
152. Раскольничьи слободы в Черниговщине в первой половине XVIII в. // Киевская Старина. — 1886. — Т. 16. — С.398-400.
153. Ровинский П.А. Этнографические исследования в Забайкальской области // Изв. СО РГО. — Иркутск, 1873. — Т. 4. — № 3. — С. 116-122.
154. Розенбах П. Головная боль // Энциклопедический словарь / Брокгауз и Ефрон — (P) 2002 IDDK. — (C) 2002 Мультимедиа-издательство “Адепт”.
155. Савельева О. Образ Рая в древнерусской и народно-христианской картине мира. // <<http://www.eu.spb.ru/ethno/science/conf2002/8.doc>>.
156. Савельева О.А. Образ “чужого” в старообрядческом фольклоре. К проблеме этноконфессиональной самоидентификации // Одиссей. Человек в истории. История в сослагательном наклонении? — М.: Наука, 2000. — С.207-222.

157. Саган О.Н. Вселенське православ'я: суть, історія, сучасний стан. — К.: Світ Знань, 2004. — 912 с.
158. Сравнительный анализ структуры крестьянских домохозяйств Минской, Тамбовской, Калужской губерний и Алтайского горного округа (конец XVIII - первая половина XIX в.) / Мизис Ю.А., Морозова Э.А., Носевич В.Л. и др. // <<http://aik.org.ru/modules/wfsection/article.php?articleid=187>>.
159. Станкевич Г. П. Светская и церковная власть и старообрядцы на Черниговщине в последней четверти XVII-XVIII вв. // Старообрядчество: история, культура, современность. Материалы. — М., 2002. — С.31-42.
160. Станкевич Г. Чернігівські старообрядницькі слободи (сmt. Добрянка і Радуль Ріпкинського району) за матеріалами перепису 1729 року. // Сіверянський літопис — 2002. — № 6. — С.32-46.
161. Станкевич Г.П. Старообрядческая старина в Киевских хранилищах (на материалах фондов ИР НБУВ) // Старообрядчество: история, культура, современность. — М.: б.и., 2005. — Т. 2 — С.201-215.
162. Тарасенко О.Ф. Архієпископ Філарет (Гумілевський) та його внесок у розвиток церковно-історичних студій в Україні в середині XIX ст: Автореф. дис. на здобуття наук. ступ. канд. іст. наук. — К., 2002. — 19с.
163. Твердюкова Е.Д. Опыт исследования истории народонаселения Карелии конца XVIII — начала XX вв. по материалам метрических книг. // <<http://www.ab.ru/-kleo/aik/>>.
164. Тешке К. Особенности рождаемости в Центральной и Южной Европе до первой мировой войны. // Брачность, рождаемость, семья за три века: Сб. статей / Под ред. А.Г. Вишневского и И. С. Кона. — М.: Статистика, 1979. — С.119.
165. Третьякова Н.В. Социально-правовой статус старообрядчества в дореформенной и пореформенной России // Вопросы истории СССР (Сб. ст.). — М.: Наука, 1972. — С.476-498.

166. Успенский Б.А. Филологические разыскания в области славянских древностей. — М., Изд-во Моск. ун-та, 1982. — 248 с.
167. Федоренко П.К. Воронковская сотня Переяславского полка по Румянцевской описи // Тр. Полтавской учен. арх. комиссии / Ред. И.Ф. Павловский, А.Ф. Мальцов, Л.В. Падалка. — Полтава, 1915. — Вып. 12. — С.83-181.
168. Филарет (Гумилевский) Историко-статистическое описание Харьковской епархии. — Харьков, 1857.
169. Филарет (Гумилевский) Историко-статистическое описание Черниговской епархии. — Чернигов, 1873 — Кн.1. — 152 с.
170. Филарет (Гумилевский). Исторические сведения о раскольниках Черниговской губернии // Тр. киевской духовной академии. — 1860. — Кн.3. — С.
171. Хаджнал Дж. Европейский тип брачности в ретроспективе // Брачность, рождаемость семья за три века: Сб. статей / Под ред. А.Г. Вишневого и И. С. Кона. — М.: Статистика, 1979. — С. 23-33.
172. Хок С. Л. Голод, болезни и структуры смертности в приходе Борщевка, Россия, 1830-1912; // <http://www.kraeved.ru/tambovdem/theses.php?id=tes_tambov98.hokk>.
173. Хок С. Крепостное право и социальный контроль в России: Петровское, село Тамбовской губернии. — М.: Прогресс — Академия, 1993. — 192 с.
174. Христианские вероисповедания и государственная власть в России в XVIII — первой половине XX века. / Щапов Я.Н., Васильева О.Ю., Зырянов П.Н. и др. // Отеч. ист. — 1998. — №3. — С.156-159.
175. Цатурова М.К. Русское семейное право XVI-XVIII вв. — М.: Юрид. лит., 1991 — 112 с.
176. Чайкина Ю.И. Женские имена (начало XVIII в.) // Русская ономастика и ономастика России. — М.: Школа-Пресс, 1994. — С. 66 — 74.
177. Чистов К.В. Русская народная утопия. — С.-Петербург: Дмитрий Буланин, 2003. — 539 с.

178. Чистов К.В. Русские народные социально-утопические легенды XVII-XIX вв. — М.: Наука, 1967. — 341 с.
179. Шлюбом Ю. Устойчивые мифы и изменчивые практики. “Крестьянский двор” и большая семья в Германии // *Номо historikus: К 80-летиюсо дня рождения Ю.Л. Бессмертного: В 2-х кн. / Отв.ред. А.О. Чубарьян; Ин — т всеобщей истории.* — М.: Наука, 2003. — Кн.1. — С.631-649.
180. Эткинд А. Хлыст (Секты, литература и революция). — М.: Новое лит. обозр., 1998 — 688с.
181. Яковенко Н. “Ничого не маєт бити дорожшого над вольность” // *Український гуманітарний огляд* — К.: Критика, 2002. — Вип. 7. — С. 11-39.
182. Яноўская В.В. Хрысціянская царква ў Беларусі 1863-1914 гг. — Мн.: БДУ, 2002. — 199 с.
183. Яременко М. Міжконфесійні відносини в Україні та Білорусі у XVIII ст. // *Соціум. Альманах соціальної історії.* — К.: Ін-т іст. України НАН України, 2003. — Вип.3. — С.121-136.
184. Hajnal J. European marriage patterns in perspective. In: D.V. Glass and D.E.C. Everslay (eds). *Population in History.* — Chicago, 1965. P. 101 — 143.
185. Koczyński M. *Studia nad rodziną chłopską w Koronie w XVII-XVIII wieku.* — Warszawa: Wydawnictwo Krupski i S-ka, 1998. — 203 s.
186. Laslett P. Introduction: The history of the family // Laslett P., Wall R. *Household and Family in Past Time.* — Cambridge, 1972. P. 1-89.
187. Mitterauer M. Historical family forms in eastern Europe in European comparison // <http://dmo.econ.msu.ru/epc2001_history/advert/Vienna2000/index.html>.
188. Wiegelmann G. Bäuerliche Arbeitsteilung in Mittel- u. Nordeuropa — Konstanz oder Wandel? // *Ethnologia Scandinavica.* — 1975. — S.3-15.

III. Довідкові видання

189. Археология и нумизматика Беларуси. Энциклопедия. — Минск, 1993.
190. Большая Советская Энциклопедия / Гл. ред. А.М. Прохоров. — Изд. 3-е. — М.: Сов. энциклопедия. — 1972. — Т.8: «Дебитор — Евкалипт». — С. 161.
191. Вургафт С.Г., Ушаков И.А. Старообрядчество. Лица, предметы, события и символы: Опыт энциклопедического словаря. — М.: Церковь, 1996. — 317 с.
192. Грамм М.И. Занимательная энциклопедия мер, единиц и денег. — Челябинск: Урал Л.Т.Д, 2000. — 411 с.
193. Даль В. Толковый словарь живого великорусского языка. — М.: Рус. Яз.: Т.1: А-З. — 1978. — 700 с.; Т.2: И-О. — 1979. — 779 с.; Т.3: П-Р. — 1980. — 655 с.; Т.4: Р — V. — 1980. — 689 с.
194. Демографический энциклопедический словарь / Под ред. Д.И. Валентей. — М.: Сов. энциклопедия, 1985. — 608 с.
195. Древлеправославный календарь. — Новозыбков, 2000. — 112 с.
196. Медицинский справочник. // <<http://www.medicina.kharkov.ua/medref/i403.html>>.
197. Модзалевский В.Л. Малороссийский родословник. — К., 1912. — Т.4. — 834 с.
198. Ожегов С.И. Словарь русского языка / Под.ред. чл.-корр. АН СССР Н.Ю. Шведовой — 20-е изд., стереотип. — М.: Рус. яз., 1988. — 748 с.
199. Популярная медицинская энциклопедия. Гл. ред. Б.В. Петровский. — М.: Сов. энциклопедия, 1979. — 703 с.
200. Скрипник Л.Г., Дзятківська Н.П. Власні імена людей: Словник-довідник/ За ред. В.М. Русанівського — К.: Наук. думка, 1986. — 310 с.
201. Словарь иностранных слов. — М.: Рус. яз., 1989. — 624 с.

202. Современная медицинская энциклопедия /Пер. с англ. Америк. изд.; Под ред. Р. Беркоу, М. Бирса, Р. Боджина, Э.Флетчера. Рус. изд. под общей ред. Г.Б. Федосеева. — СПб.: Норинт, 2003. — 1236 с.
203. Справочный богословский преимущественно церковно-исторический словарь. / Сост. протоиерей Л. Петров. — СПб., 1889. — 294 с.
204. Энциклопедический словарь — СПб.: Типо-Литогр. Ф. А. Брокгауза и И.А. Ефрона, 1894. — Т. 13. — С.286.; Т.30 — С.473.





Показчик імен

- А**брамов І., рос. етнограф 30, 31, 134, 193, 204, 205, 282
Авакум Петров, протопоп 174, 274, 281
Авдеев А., рос. історик, 195, 196, 204, 282
Алексеев (Стародубський) І., старообрядницький письменник 18, 19,
20, 22, 25, 47, 52, 185, 283
Алексеев І., обиватель сл. Клинців 102
Андрієвський О., укр. історик 144, 281
Анна Іоанівна, імператриця 81, 85, 89, 270
Анрі Л. (Anri L.), франц. історик 10, 11, 112, 113, 116, 117, 120, 121,
127, 128, 130, 138, 140, 188, 195, 251, 283
Апостол Д., гетьман 17, 37, 62, 63, 80, 270
Арнаутова Ю., рос. історик 147, 283
Арсеньєва Н., рос. історик 236, 283
Артемьев М., обиватель сл. Зибкої 148
Архангельський В.І. рад. демограф 131
Афанасьєв В., обиватель сл. Злинки 139
- Б**акланова О., рос. історик 171, 175, 283
Бантиш-Каменський Д., укр. і рос. історик 17, 38, 283
Барсов Є., рос. історик 23, 24, 73, 283
Баснін П., рос. етнограф 55, 57, 283
Безсмертний Ю., рос. історик 172, 195, 215, 283, 285, 298
Безчастнов Т., обиватель сл. Зибкої 42
Белоліков В., рос. історик 19, 29, 30, 283
Беляєв А., рос. теолог 59, 283
Бібіков І.І., генерал-лейтенант 90

- Блум А. (Blum A.), франц. історик 10, 11, 112, 113, 116, 117, 120, 121, 127, 128, 130, 138, 140, 188, 195, 196, 204, 251, 282, 283
- Богомолова М., рос. історик 33, 283
- Бойцов М., рос. історик 172, 285
- Болонев Ф., рос. історик 95, 99, 257, 284
- Бондалетов В.Д., рос. філолог 165, 284
- Бондарев Ф., обиватель сл. Добрянки 97
- Бонч-Бруевич В., рос. етнограф, революційний діяч 30, 282
- Борисов В., рад. демограф 129
- Борозна Г., поручик 38, 82, 94,
- Борозна І., бунчуковий товариш 50
- Бродель Ф. (Braudel F.), франц. історик 68, 242, 284
- Брянчанінов І., капітан 37, 39, 48, 49, 82, 85, 86, 101, 102, 106, 107
- Бурикін О., обиватель сл. Деменки 208

- В**алентей Д., рад. демограф 83, 299
- Василевич В., архімандрит 76
- Васильєв Г., обиватель сл. Злинки 143
- Васильєв Ф., дяк, засновник федосіївщини 8
- Васильєва О., рос. історик 17
- Вебер М. (Weber M.), нім. соціолог 69, 284
- Верьовочніков І., обиватель с. Климової 181
- Вишневський А., рос. демограф 11, 134, 145, 225, 233, 235, 273, 284
- Вігельман Г. (Wigelmann G), австр. історик 11, 298
- Вікулін Данило, інок, засновник поморської згоди (данилівщини) 8
- Вілкул Т., укр. історик 12
- Вірменин М., еретик XII ст. 16
- Власова І., рос. етнограф 185, 197, 203, 237, 284
- Восйков Ф., київський генерал-губернатор 124
- Воробйов М., обиватель сл. Шеломи 50
- Воронов М., обиватель сл. Клинців 148
- Воронов Я., обиватель сл. Шоломів 257
- Ворошилов В., війт слободи Клинців 210
- Вургафт С., рос. історик 19, 124, 185, 299

- Г**абдрахманов П., рос. історик, 173, 285
- Гаврилова Ф., обивателька сл. Зибкої 42
- Гадалова Г., рос. історик 171, 274, 285

Гатилін В., обиватель сл. Климової 71
Георгій, митрополит 29
Глинкін Р., обиватель сл. Зибкої 242
Глинкіна Т., обивателька сл. Зибкої 242
Голіцин Д., князь, київський генерал-губернатор 37, 55,
Гольтберг К., заввідлом культур НКВС УСРР 32
Гончаренко Н., укр. історик 12
Гончаров Ю., рос. історик 257, 286
Горбацький А., білор. історик 98, 104, 285, 286
Горбунов Ю., укр. мистецтвознавець 171, 286
Грамм М., рос. історик 42, 231, 233, 265, 299
Григорьева В., білор. історик 89, 288
Губчиць Г., військовий канцелярист 64, 282
Гудович В., бунчуковий товариш 75
Гуляницький Т., обиватель сл. Чуровичі 221
Гуменицький П., осадчий с. Чуровичі 50, 88, 104
Гур'янова В., рос. історик 264, 286
Гуржій О., укр. історик 51, 286
Гусева Е., рос. мистецтвознавець 33, 286

Давидов Л., обиватель сл. Клинів 103
Даль В., рос. філолог 7, 147, 152, 153, 205, 258, 281, 299
Дан Д. (Dan D.), австр. історик 59, 286
Дащенко Г., наказний Стародубський полковник 52
Дереза Л., укр. філолог 12
Дзира Я., укр. історик 282
Дзятківська Н., укр. філолог 173, 299
Долгова Ф., обивателька 261
Дударев Ф., обиватель сл. Деменки 150
Дьячков В., рос. історик 118, 174, 253, 286, 287
Дядиченко В., укр. рад. історик 69, 287

Єткінд О., рос. філолог 55, 134, 184, 298

Євгенія, черниця 105
Євдокимов В., обиватель сл. Зибкої 214
Євфимій, засновник бігунської згоди в старообрядництві 59
Єгунонова А., рос. історик 236, 283
Єлизавета Петрівна, імператриця 65, 81, 270

- Єлістратенкова І., обивателька сл. Зибкої 244, 246
 Єлістратенкова М., обивателька сл. Зибкої 246
 Єльчанінов Я., київський комендант 77
 Єпіфаній, старообрядницький лжеєпископ 29, 105
 Єргольський Г., полковник 25, 37, 39, 44, 58, 61, 82, 94
 Єрмолаєв К, осадчий сл. Климової 88
 Єршова О., рос. історик 13, 287
 Єфимов І., обивател сл. Зибкої 163
 Єфремов М., секунд-майор 75

- Ж**елезняков Я., обиватель сл. Клинців 210
 Жихарев С., обиватель сл. Клинців 249
 Жоравка Л., Стародубський полковник 56, 67, 68
 Журавльов (Іоаннов) А., протоієрей 18, 19, 20, 21, 287

- З**авальнюк У., білор. історик 89, 288
 Зиряннов П., рос. історик 17
 Зідер Р. (Sieder R.), австр. історик 214, 227, 264, 287
 Зінківський С., рос. історик 54, 287
 Зінченко С., бунчуковий товариш 50, 77
 Зубарева А., обивателька сл. Клинців 238

- І**ваницький В., рос. історик 258, 287
 Іванова Т., обивателька сл. Клинців 164
 Ігошев Л., рос. мистецтвознавець 33, 287
 Ісайчиков В., рос. краєзнавець 88, 287
 Ісайчиков Ф., рос. краєзнавець 88, 287

- К**абузан В., рад. історик 78, 158, 287
 Каган А., рос. історик 40, 195, 204, 225, 227, 249, 259, 291
 Каніщев В., рос. історик 174, 287
 Капітон Даниловський, старець, лідер містико-аскетичного руху 6, 7
 Карасьов В., обиватель сл. Шеломів 50
 Карпов Г., бурмистр “описних слобід” 49, 66, 71, 247
 Карпов К., обиватель сл. Зибкої 49
 Карпов Н., обиватель сл. Зибкої 49
 Карпов Я., осадчий сл. Зибкої 49, 50, 247
 Карташов К., обиватель сл. Клинців 263

- Катерина II, імператриця 15, 28, 30, 40, 72, 78, 81, 94, 98, 109, 125,
160, 270, 271
- Кашинская Анна, княгиня, старообрядницька свята 171, 274, 285
- Кащенко С., рос. історик 144, 288
- Келлі Дж. (Kelly G.), амер. історик 11, 256, 288
- Керов В., рос. історик 5, 6, 9, 288
- Киридон А., укр. історик 12
- Кісельов Г., обиватель сл. Деменки 208
- Кісельов П., обиватель сл. Деменки 209
- Клещовніков А., обиватель сл. Клімової 181
- Клімов Я., обиватель сл. Клімової 264
- Кобяк Н., рос. історик 33, 283, 288
- Ковба І., укр. історик 214, 288
- Когут З., укр. історик 41, 44, 70, 76, 288
- Козлов М., рос. історик 31, 34 289
- Колесник І., укр. історик 15, 289
- Коломакін А., обиватель сл. Зибкої 163
- Коломакін З., обиватель сл. Зибкої 50
- Коломакін Є., обиватель сл. Шеломів 246
- Кон І., рад. демограф 11, 134
- Кониський Г., архієпископ 16, 44, 56, 61, 281
- Кончаков Р., рос. історик 112, 116, 174, 287, 289
- Копчинський М. (Korczyński M.), польск. історик 124, 214, 298
- Кормільчиков В., обиватель сл. Шеломів 50
- Коровка-Вольський Г., Стародубський полковник 52
- Кочубей В., старший військовий канцелярист 48
- Кравченко В., укр. історик 17, 289
- Крашенінников Л., обиватель сл. Клинців 143
- Кремлева І., рос. етнограф 262, 263, 289
- Крикун М., укр. історик 227, 49, 289
- Кубліцкой А., рос. краєзнавець 35, 47, 289, 290
- Кудрявцов В., обиватель сл. Шеломів 50
- Кузмін І., обиватель сл. Клинців 210
- Кузьма, священник, ініціатор переселення старовірів до Стародубщини
19, 28, 32, 47, 48, 51, 52
- Кукушкіна О., рос. історик 33, 288
- Курлуков П., обиватель сл. Зибкої 87
- Курлуков Я., обиватель сл. Зибкої 49

- Л**азаревський О., укр. історик 24, 25, 44, 48, 52, 61, 76, 290
Лазарев І., обиватель слободи Клинців 203
Лазарева С., обивателька слободи Клинців 203
Ласлетт П. (Laslett P.), англ. історик 11, 221, 225, 238, 290, 292, 298
Ле Руа Лядюрі Е. (Le Roy Ladurie E.), франц. історик 225, 290
Леонов О., рос. історик 123, 124, 125, 290
Леонтьєва Д., обивателька сл. Злинки 154
Леонтьєва С., білор. історик 262, 290
Леутенков П., обиватель сл. Клинців 240
Леутенок П., обиватель сл. Зибкої 154,
Лещенко В., рос. етнограф 186, 191, 203, 259, 261, 290
Ліванов Ф., рос. історик 57, 290
Лілеєв М., рос. історик 6, 26, 27, 28, 29, 38, 45, 48, 52, 54, 57, 60,
61, 63, 64, 65, 67, 68, 71, 74, 75, 85, 89, 91, 101,
262, 282, 291
Лукіна П., обивателька сл. Клинців 148
Люта Т., укр. історик 12

- М**азепа І., гетьман 49
Маков С., обиватель сл. Зибкої 100
Максимович Г., укр. історик 213, 291
Максимович Ф., Стародубський полковник 63
Максімовская А., обивателька сл. Зибкої 164
Малов Ф., обиватель сл. Клинців 102, 203,
Малова М., обивателька сл. Клинців 203,
Мальцов А., укр. історик 214, 288
Маркевич М., укр. історик 17, 24, 283
Масленікова А., обивателька сл. Зибкої 42
Масленніков П., обиватель сл. Зибкої 154
Машоєв Н., селянин 262
Мельников П., рос. історик 105, 291
Меншиков О., князь 16, 17, 47, 56, 60
Мердок Дж. (Murdok G.P.), амер. демограф 225, 291
Миклашевський М., Стародубський полковник 49, 50
Микола І, імператор 20, 184, 292
Миловидов В., рад. історик 55, 291
Милорадович П., бригадир 77

Миронов Б., рос. історик 128, 129, 131, 134, 136, 140, 195, 203, 205, 206, 214, 227, 229, 237, 255, 273, 291

Михайло Федорович, російський цар 7

Мишкін С., обиватель сл. Клинців 196

Мізіс Ю., рос. історик 255, 296

Мілехін М., рос. історик 112, 116, 289

Мінаков М., обиватель сл. Зибкої 246

Мінаков Т., обиватель сл. Зибкої 246

Міттерауер М. (Mitterauer M.), австр. історик 40, 195, 204, 225, 227, 249, 259, 291, 298

Модзалевський В., укр. історик 76, 299

Мордвінцев В., укр. історик 34, 61, 292

Морозов В., колезький асесор 38, 62, 65, 66, 71, 93, 94

Морозова Е., рос. історик 112, 116, 255, 289, 296

Навіцкі У., білор. історик 89, 288

Наумов Ф., таємний радник 63

Недригайлов Я., обиватель сл. Зибкої 244

Нестеров Н., обиватель сл. Климової 103

Нечаев Я., обиватель сл. Клинців 210

Нечаева Г., білор. мистецтвознавець 53, 134, 172, 174, 175, 179, 292

Немецков Г., обиватель сл. Клинців 103

Никодим, інок 19, 30, 283

Никон, патріарх 4, 16

Никонов В.А., рос. філолог 165, 171, 181, 292

Нікітін М., обиватель сл. Клинців 204

Нікольський М., рад. історик 32, 70, 95, 292

Нільський І., рос. етнограф 184, 292

Німчинова М., обивателька сл. Клинців 261

Новиков, колезький асесор 78

Новицька О., поміщиця 76

Носевич В., білор. історик 140, 141, 249, 255, 292, 296

Оборін М., укр. історик 144, 293

Ожегов С., рос. філолог 149, 151, 206, 210, 299

Олександр I., імператор 17

Олександр II, імператор 21

Острась Е., укр. історик 122, 144, 293

- П**авлов Г., майор 38, 39, 49, 82, 85, 139, 140
Павловський І., укр. історик 214, 288
Падалка Л., укр. історик 214, 288
Панченко О., рос. етнолог 7, 184, 293
Пашуто В., рад. історик 229, 294
Пашенко В., укр. історик 12
Первачов І., обиватель сл. Чуровичів 218
Перекрестов Р., рос. краєзнавець 35, 36, 37, 38, 47, 48, 50, 59, 81, 86,
87, 101, 102, 106, 107, 289, 293
Петро І, імператор 4, 18, 23, 25, 37, 39, 55, 56, 57, 58, 72, 81, 283
Петро ІІ, імператор 17, 63
Піпін А., рос. етнограф 55, 295
Пирогов Р., обиватель сл. Клишів 104
Піддубний А., рос. краєзнавець 35, 50, 88, 294
Платон, митрополит 20
Плющевський Б., рад. історик 229, 259, 171, 294
Поздєєва І., рос. історик 33, 89, 294
Поклонський Д., рос. краєзнавець 63, 294
Поляков І., обиватель сл. Злинки 257
Поляков Ф., обиватель сл. Воронок 232
Пономарьов П., обиватель сл. Зибкої 244
Попова А., рад. етнограф 257, 258, 294
Поташенко Г., лит. історик 88, 294
Потьомкін А., обиватель слободи Деменки 206, 207
Потьомкін Г., князь 19, 30
Потьомкіна І., обивателька слободи Деменки 206, 207
Прибиткова І., укр. демограф 186, 295
Пригарін О., укр. етнолог 12
Пугачов О., козак, керівник селянської війни 35, 88, 294
Пушкарьова Н., рос. історик 258, 259, 261, 295
Пушков В., рос. історик 171, 199, 295
- Р**адіщев О., російський письменник 63
Радіщев О., Стародубський полковник 63
Расков Д., рос. економіст 69, 295
Решнін М., князь, малоросійський генерал-губернатор 17
Рибаков Д., укр. історик 12
Рибачук В., укр. історик 12

Ровінський П., рос. етнограф 236, 295
Розумовський К., гетьман 23, 64, 65, 70, 71, 74, 75, 80, 270
Розумовський О., граф 74, 75, 77
Романов А., обиватель сл. Клинців 102
Рубець Г., бунчуковий товариш 76
Рубець М., значковий товариш 76
Румянцев П., граф, голова малоросійської колегії 15, 19, 40, 71, 75, 79
Русанівський В., укр. філолог 173, 299

Гавельєва О., рос. етнограф 53, 89, 197, 295
Савінов С., осадчий сл. Митьківки 76
Саган О., укр. релігієзнавець 12, 14, 296
Самовидець, козацький літописець 14, 15, 282
Самойлович І., гетьман 48
Самойлович С., Стародубський полковник 6, 32, 50, 53, 54
Санніков Я., обиватель сл. Клинців 210, 211
Семенов В.П., рос. географ 57, 282
Сичов В., осадчий сл. Шеломів 50, 180, 232
Сичов Д., обиватель сл. Шеломів 232
Сквозняков С., обиватель сл. Клинців 154
Скоропадський І., гетьман 16, 17, 23, 50, 56, 62, 67, 68, 70, 73, 76, 80, 270
Скрипник Л., укр. філолог 173, 299
Сокирко О., укр. історик 12
Станкевич Г., укр. історик 26, 34, 38, 47, 57, 61, 75, 296
Старченко Н., укр. історик 12
Степанов, секунд-майор 76
Стефан, священник, ініціатор переселення старовірів на Стародубщину 19, 28
Судаков С., обиватель сл. Клинців 210, 211

Тарасенко О., укр. історик 22, 296
Тарасов С., старообрядець 91
Тарасова Т., обивателька сл. Клинців 148
Твердохлібов А., укр. історик 64, 282
Твердюкова О., рос. історик 143, 149, 296
Телков І., обиватель сл. Клинців 238
Тесленко І., укр. історик 12
Тешке К., угор. демограф 134, 296
Тихонова Ф., вдова, обивателька сл. Зибкої 164

Тітов Г., надвірний радник 38, 82, 94
Токарев, секунд майор 78
Топоозерський М., інок 52
Третьякова Н., рад. історик 58, 296
Троїцкая І., рос. історик, 195, 196, 204, 282

Улибнікова С., обивателька сл. Зибкої 164
Ульянов І., рос. історик 123, 124, 125
Урланіс Б., рад. демограф 129
Успенський Б., рос. філолог 124, 171, 174, 297
Ушаков І., рос. історик 19, 124, 185, 299

Федоренко П., укр. історик 214, 297
Фетисова М., обивателька сл. Чуровичів 246
Філарет (Гумілевський), архієпископ 21, 22, 297
Філатова А., білор. історик 89, 288
Фомін С., обиватель сл. Клицив 103
Фьодорова А., обивателька сл. Злинки 143

Хайнал Дж. (Najnal J.), анг. демограф 11, 297, 298
Ходкевич Я., польський магнат 27, 89
Хок Стівен Л. (Hock S.L.), амер. історик, 144, 195, 283, 288, 297
Хлебніков Я., обиватель сл. Зибкої 163
Хрустальов В., обиватель слободи Клицив 103
Хрущов О., бурмистр „описних слобід” 66, 77, 125
Хрущова А., обивателька сл. Климової 267

Цап П. (Czap P.), 196
Цатурова М.К., рос. історик 186, 197, 203, 261, 297

Чайкіна Ю., рос. історик, 163, 186, 297
Чистов К., рос. етнограф 52, 55, 57, 59, 108, 297, 298
Чорнолузький І., Стародубський сотник 50
Чубарьян А., рос. історик 173, 195, 215, 283, 285, 298

Шафонський О. 15, 282
Шаховський О., князь, голова правління гетьманського уряду 38, 63
Шведов М, обиватель сл. Климової 209
Швецова Н., рос. філолог 149

Шлюмбом Ю. (Schlumbohm J.), нім. історик 215, 292, 293, 298

Шмаков Д., підполковник 124

Шустова Ю., рос. історик 31, 289

Щапов І., обиватель сл. Климової 71, 94

Щапов Я., рос. історик 17

Щербаков В., обиватель сл. Клинців 240

Щербаков П., обиватель сл. Клинців 240

Щербацький Т., архімандрит 92

Щукін С., обиватель сл. Клинців 196

Яковенко Н., укр. історик 12, 53, 298

Яковлев І., обиватель сл. Клинців, 162

Яковлева А., обивателька сл. Клинців 261

Яновська В., білорус. історик 104, 298

Яременко М., укр. історик 12, 88, 298



Наукове видання

Юрій Володимирович Волошин

**Розкольницькі слободи на території
Північної Гетьманщини у XVIII ст.
(історико-демографічний аспект).**

Коректура — *авторська*
Комп'ютерний набір — *авторський*
Комп'ютерна верстка — *Удовиченко О.І.*

На обкладинці використано старообрядницький
лубок з колекції Олександра Пригаріна

Підп. до друку 14. 06. 2005 р. Формат 60ч84/16. Папір офсетний.
Гарнітура IzhitsaC, SchoolBookC. Друк офсетний.
Ум.-друк.арк.13,25. Ум.-фабр. відб. 13,50. Обл.-вид. арк.13,80.
Тираж 300 прим. Замовлення № 53
Поліграфічне підприємство "АСМІ"
Тел.: (05322) 25769, 72463, факс: (0532) 565529
E-mail: slasmi@e-mail.pl.ua
Адреса: Україна, 36020, м. Полтава, вул. Комсомольська 24