

Н. Ю. Бутенко

**Комунікативна
майстерність
викладача**

Навчальний
посібник

74.58
93

：
(. . , . . ,)
(. . , . . , . .)

14/18.2-408 10.03.04.

. . , - . . , . .
. . , . . , . .
. . , . . , . .
. . , . . , . .
. . , . . , . .

93 . . : . . — . :
, 2005. — 336 .
ISBN 966-574-700-2

-
, , , , ,
, , .
-
, , , , ,
, .

74.58

ISBN 966-574-700-2

© . . , 2005
© . . , 2005

3.02.05. 60×84/16. 1.
22,36. 1000 19,53.
03-2730.

(235 07.11.2000)
03680, 54/1
/(044) 458-00-66; 456-64-58
E-mail: publish@kneu.kiev.ua



	3
1.	6
2.	12
3.	17
4.	20
5.	29
6.	42
7.	50
8.	55
9.	68
10.	77
11.	81
12.	85
13.	89
14.	92
15.	98
16.	104
17.	111
18.	115
19.	124
20.	127
21.	130
22.	135
23.	140
24.	162
25.	178
26.	178
27.	187
28.	195
29.	201
30.	208
	220

31.	(.).....	225
32.	236
33.	(.).....	241
34.	« »(.).....	254
35.	273
36.	280
37.	287
	, , 293	
 304	
 325	
 329	

， 《 》 -
， 《 》。
-
《
》。
—
《 》。
，
，
.
，
，
，
《 》 — 》。
，
，
: ;
● ;
● ;
● ;
● ;
● ;
● ;
● ;
● ;
● ;
● ;
● ;
● ;
● ;
● ;
● ;
● ;

•

•

•

;

,

;

.

,

,

,

,

,

,

.

-

<<

>>.

. . .

.

-

. . .

.

,

,

,

,

,

,

.

□ () →

.1.

→ □ ()

.1.

— ()

□ →

.2.

→

→ □

.2.

).

,
 ;
) « — » — (« ,
 , »).
 ;
) , -
 ;
) ,
 (,
) ;
) ;
) , ;
) .
 (,) .

[41, .18—19].

(.3)

,
 ,
 « » ,
 ,
 , « » ,

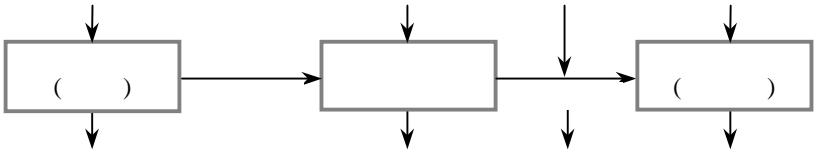

.3.

« »,
:
.
,
,
,
,
(. 4)
,
:
.

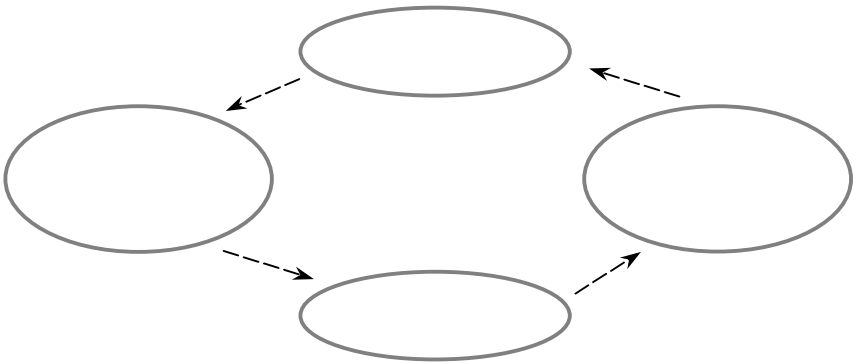

.4.

5).

(.

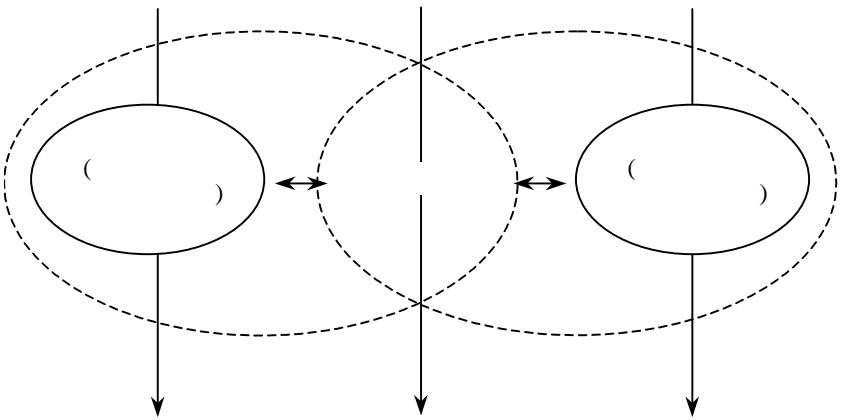

.5.

’ , .
, , .
, , .6.
, , -

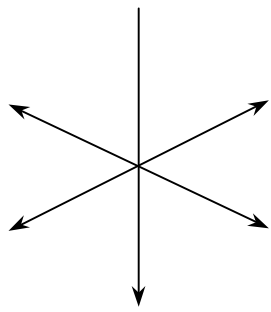

.6. ,

) — (. -
, « ».



，
，
，

—
，
，

：

-)；
- (， ， —)；
- (， ，)。)

·

—
， ， ，

—
， ， ，

·
， ， ，

—
， ， ，

：
， ， ，
(

,). , - . , , (, ,). , . , . ; . , . , (, , » , « » , , (, » ,

,
 — , ,
 , ,
 , , ,
 , , , ,
 , , , ,
 , , , , , ,
 (,) ,
 , , ,
 , , , ,
 , , , , , ,
 , , , , ,
 , , (, , , ,) , ,

— « » . « » , « » ? »

- 1) — ;
- 2) — ;
- 3) — ;



,
 ,
 ,

: «
 » «
 » —

: «
 »

?» « —
 ».

(«
 « ? » » ?»)

« »

: «
 » « » «
 ».

- , : « ,
 !» : «
 », ».
 : «
 , ...» « ,
 , « » ,
 , - ,
 , ,
 , .
 , .
 .
 , -
 ().
 — , , — , :
 « !», « !», « !», — , :
 , ,
 .
 « » , « »
 , — .
 , « ».
 ,
 (, ,).



« ».

—

« ».

—

« »,

() —

„ “

„ “

„ “ ?

„ “

„ “

„ “

„ “

„ “

(/) ,

„ “

„ “

„ “

„ “



, — .
: ,
, .
, .
, ?
? ,
— ?
, .
, , ,
, - ,
, - .
— -
, , .
, , ,
, , .
, - ,
— ,
, , ,
- ,
, , ?
, ,

1.

30

20—25

50 %

... ?

... : « - ».

2. ...

... —

... —

(

).

(

(

).

2—3

;

15

40 %

« »

1) 90 %

2) 3

3) —

?

3.

?

, , ,
 : « , , ».
 , « » .
 , .
 , , .
 , , .
 , , .
 , .
) (.
 , — « » .
 , .
 : ;
 ● « » ;
 ● , ;
 ● , ;
 ● , ;
 : « » , .
 , .
 , ».
 ? , ? ? ; ;
 ● - ; ;
 ● - ; ,

: «
?»;
• ;
• ;
• , ;
- ;
? ;
- ;
! ;
5 5 ;
5 - ;

(, ,).

().

: «

».

?

?

, ? ,
 , , , , ,
 , . . . ?
 , . . .
 :
 , , , , ,
 :
 , , , , ,
 — , , , , ,
 , . . .
 , , , , ,
 , . . .
 :
 : (« ,
 !»);
 : («
 »);
 :
 : « , ».
 , : «
 ...
 ...».
 ():
 (—):
 « !».
 ,
 :
 ,
 : « »; «

...»;
 «...»;
 «...»;
 : «...»;
 —...»;
 : «...»;
 ...»;
 «...»;
 —...»;
 «...»;
 («... »)
 ...»);
 —...»;
 1. «...»;
 (, 470—399 . . .).
 2. «...»;
 (, 720 . . .).
 3. «...»;
 4. «...» (2000 . . .).

». (, —

3000 .)

' ,

' , ' « »

' , ' « »

4. . , , .

».

1) ; ; ; ; ; ; « » ; ».

2) ;

3) ;

4) .

5. , .

.



1)

2)

« ».

« »

,

•

« » ;

•

•

•

50 %,

— 80 %

().

— « — ».

« ? »:

() « ».

() ;

().

()

⋮

, (— !» : «
 , , — : «
 , , — .
 , , , .
 , , « »
 , (),
 ?»; « , : « , ».
 , , -
 , - ,
 , .
 , , ,
 - ,
 , : « ,
 ()»
 , , ,
 , (2,5) , (,
 ,) , .
 , , , , .

() ,

4 6

7.

» (« » — « , « , »).

7.

... ?»; « ...» : « ...»

1) (, , , , ;);

2) , ;

3) (,

4) , ;

5) , ;

·
,
·
,
·
13
·
·

?» , :«

,
·
·
—
·

•
,
(, 13),
(6). (10),
,
·

(, 7).
,
,
·

•
,
·

35—40 %
« » 75 %
75 %
« » 35 %, « » — 40 %.
— 16 % — 9 %.

● , ?
● , ?

● — : , ,
● ; ,
● ; ,
● ; ,
● « ».
: « ?».

: « ».
»
»

1.

2. (8—15)

« », « » .. , , « ».

3.

4. : , ,

5. (, 30 000—50 000)

6.) (, 3000—12 000 .

, , — .

7. — , , -

8. « ...», — « ...», « ...» —

9. , ,

: ? ? ? ? ? ? ? , ,

« » « »

« » - -

1. - .

, .

- .

« » , , .

« » , .

« » , « » .

« » , « » .

—

« » .

« » .

« » —

« — » —

« » —

« » , « » ,

—

; ; ;
 ; ; ;
 - ; ; « »
 . . .
 — . . .
 , , .
 — , .
 - , .
 , (« » , « ») .
 , » , « » .
 — - .
 , .
 « » , « » : « » ,
 » , « » » , « » » , « » » .
 - , .
 , : « » , « » , « » » , « » » .
 — , , .
 , .
 , , , , .
 , .
 , .
 1. — , .
 « ... » — ?
 « » « » , .
 , .
 2. — , .
 « , , ... » ? » , —

« 3. ...».

« ...», « ...».

4. — : « ?», — « »

5. () — « ?»

6. — », « ? — ? ».

7. — ? — ?

- « ».
- - : « ?»
- « , ».
- - : « , ?»
- « ».
- - : « , ?»

· , (),
,
) ,
,
,
:
1) — ;
2) — ;
3) — ;
4) — ;
5) , , ,
,
, —
() —
, —
,
,
,
,
,
« » : —
—

1. — , , . , , . ? ? ? ?
2. — , , . , , . ? , , .
3. , , . ? , , . (, , .). , , . , , .
4. , , . (, , .). (, , .).
5. « » , , . « » , , .
6. , , . : , , .

?

7.

8.

9.

1.

«

»

2—3

«

»,

2.

«

»

3. « ? » —

4. ?

1)

2)

3)

4)

).

(

• , : ;
 • ;
 • , ;
 • ;
 • ;
 • ;
 • , — ;
 • .
 • :
 • « — »;
 • ,
 • ;
 • ,
 • ;
 • , ? -
 « - ».

- ,
 () .
 , , ().
 , ,
 , .

,
 ,
 .
 ;
 :
 • («
 ! »);
 • («
 ! »);
 • («
 !»);
 • («
 ...»); «
 ?»);
 • («
 , !»);
 • («
 , ...»);
 • :
 • («
 ».
);
 • (: «
 »);
 • (: «
 , !
 !».
 «
 ...»);
 • : («
 !».
 »);
 • («
 ...»);
 • («
 - !»);
 «
 - !»);

1)

2)

3)

4)

5)



60-

1970

,
 ,
 .
 ,
 ,
 .
 ,
 ,
 ,
 „
 », 1872 .
 ,
 .

55 % — 7 %, 38 % —
 ,
 :
 10—11
 2,5
 35 %, — 65 %.

. Homo sapiens —

,

,

,

.

.

.

,

,

,

, —

,

.

,

, —

.

-

,

,

.

,

.

,

.

.

—

,

,

.

,

,

,

.

,

,

,

,

,

,

,

,

.

,

.

,

,

.

,

,

.

,

,

,

,

.

,

,

—

(,

.

),

,

,

.

,

,

,

.

1)

«

» (

);

»);

(

«

!»);

« (« »); (

, ;)— (, , , , ; « » — , ; — , ; 2) ; — , ; 3) — ; , ; 4) ; — ; , ; — ; — « - »; ()); 5) — , ; 6) — ; 7) — ; 8) ; — ; 9) — , , ; , . — , . , , .

- 10) ; —
- (,) ; () ;
- (), — ,
- () — ; (,
- 11) ; — (,
-); (
-); (,) — ,
- 12) (,) — ,) ; ,
- (;
- 13) — . ,
- ;
- 14) (« »), ,
- 15) , — ; ,
- (, — ,) ;
- 16) — ; ; (« ;
- »).
- 17) (« ») —
- (). , () ;
- , — .

()





», «
 »(«
 »). Y
 : « — ' » « — ' ».
 (. . 7).

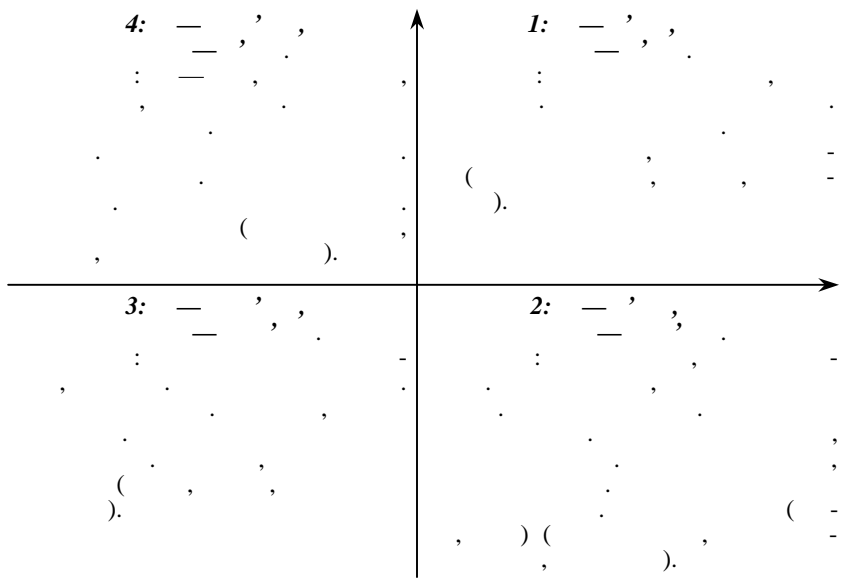

.7.

4. — ') 1: — ' , , — ' , — 2(— ' , 3

,
 :
 ◆
 ,
 ◆
 ;
 ,
 ◆
 ;
 ,
 ,
 ◆
 ;
 ◆
 ;
 ,
 ,
 « »,
 ,
 ,
 ,
 ,
 ,
 ,
 ,
 ,
 ,
 :
 ◆
 ;
 (
);
 ◆
 (,
 ,
);

-
-
-

;

;

(

).

-

—

,

,

-

,

.

,

,

,

.

,

.

,

-

,

,

,

,

,

,

,

.

:

,

.

,

.

—

,

.

—

(

).

—

—

1)

2)

3)

(« »),
(),

1.

2.

, (« , , (« »), »),

3.

« »



(, ,),

1) « ».

2) « ».

3) « »

)

);

)

»;

)

().

1. « , ?»

2. « , !»

« ».

3. « , ...»

« ».

4. « ».

:

:« () ()...».



1.),

2.

3.

, , .
, , .
.

4.

- , .
, (,).
- .

5.

— .
, -

6.

- , .
, .
; « , ».

—

(-
, -
, ,

1.

«)» (,
, .
,

« ... »,

2.

3.

4.

« ... »

« ... ? »

« ... »

5.

6.

: « ».

7.

8.

« »

9.

: « ».

«

»

10.

: « ».

1.

».

«

».

»

—

-

(

«

»

).

(

«

).

»

—

«

».

«

»

()
 ,
 .
 ,
 . ()
).
 ,
 .
 « »
 ,
 .
 ; : « , , ».
 2. « », ,
 « »
 « » , ,
 « ».
 , , (« »).
 « » ,
 (« »),
 « » ,
 « » ,
 -
 ,
 « » ,
 .
 3. « ».
 4. « », —
 , .
 -
 ,
 ,
 « » ,
 .
 « » ,
 ,
 ,

1)

» (1903 .).

2)

(,).

.
« ».
— :
..... ,
..... ,
..... « »,
« ».
..... ,
..... ,
..... ,
..... :
..... - ,
..... ,
..... :
..... (:
.....) ; (:
.....) (— ,
.....) . (— ,
..... , -
..... ,
..... :
..... ,
..... :
..... ,

« » .
, , —
.
-
- .
, « » « » .
, .
« » .
« » . « » , «...» ,
« , ...» . — ,
, , — ,
?
, , - , -
.
,
, .
, -
.
« » , « » ,
, -
(« » : — .
« ; » ; — .)
, « » , .

, , , ,
 « » « ».
 , , , ,
 , , , .
 « » , ,
 « »:
 , , , .
 « » .
 .
 « » « ».
 (« »)
 , « », ,
 , ,
 , , .
 « » .
 « »
 « » .
 — « »
 (« ») « » , , « » ,
 , , .
 (« ») ,
 , , ,
 , « » ,
 , , (, « ») ,
 (« ? » , « ? » , « ? »
).
 « » .

—

()

» - «

« »

: 1)

; 2)

1.

: « »

: «

», —

2.

« »

», «

», —

« »,

(. . .8).

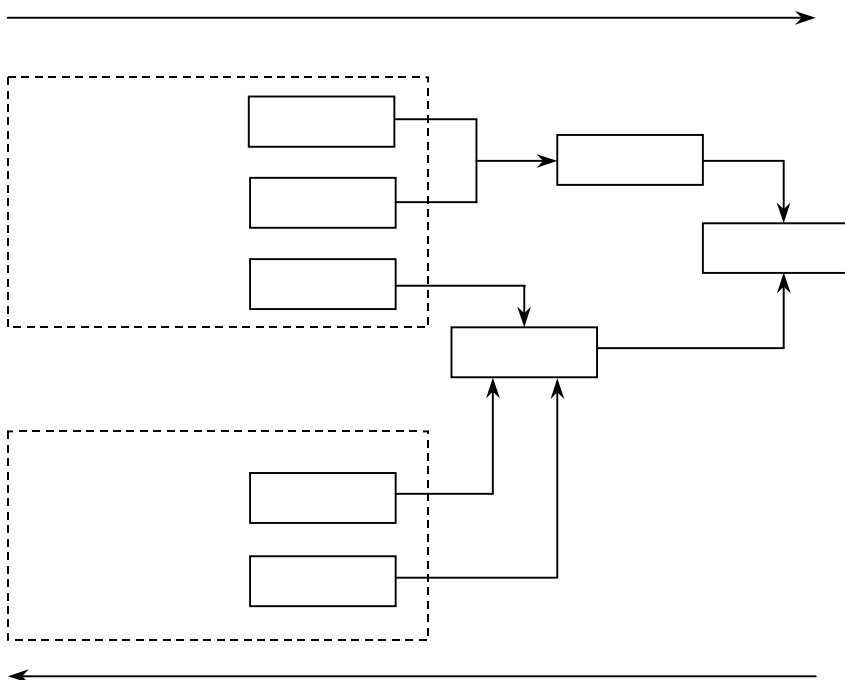

.8.

« »

， ， -
·
， 《 》
« 》，
： ， 《 》 (，
)， « 》 ()，
» (，)。
， ， ，
·
， ，
- ， ，
， ，
- ，
， ， ，
- ，
， ， ，
) (， ， ，
， « 》。
：
-
— «
»。

, — ,
 « ».
 « »
 « »
 , ()
 « » :
), ()
 ()



« »

:



,
 .
 ,
 .
 ()
 ,
 .
 « » ;
 ;
 ,
 .
 « » ;
 — —
 ;
 — « » ;
 « » .
 —
 ,
 .
 ,
 :
 1) , , , ,
 ;
 2) « », (, , ,) .
 « » ,
 ,

(
).

« » « » , .
 , , .
 , .
 , — .
 , , — .
 , , — .
 , () .
 , , .
 , , .
 , (, — .
 , — .
 — , —).
 , : .
 , .
 , — , .
 , .
 « » ,
 «) » (« » ,
) .

(),

,

;

« »

»>,

(),

«

?

: «

»

»

(, 1996. — .52). ()

I

	,
	,
	,

	,
	, ,
, -	
-	,
	,
	,
-	,
, -	, ,
	, ,
, -	,
, -	,
, - -	
-	,
	,
	,
	,

, ()
 , « » (.
 //
 . — 1996. — 11).
 , , ,
 .
 .
 : , ,

1982 . . . (. Aronson,
Wilson, Akert, p. 237):

- 1) (*ingratiation*) — , , ,
- 2) ; (*self-promotion*) — -
- 3) « » (*basking in reflected glory*) — ,
- 4) , (*self-handicapping*) — ; -

⋮ «

».

(-)

() (, ,)	() (, ,) -
(S) ,	(N) « »
« , » ()	« » (F) ,
, (J)	, () -







« » (.) ,

- ;
- ;

;

85 %.

3

	;
	;
	;
	;
	;

.), , , , . , . , , , (.). : , , , .

	(« »)	« (- »)	(« »)
() -	-	-	
,			- « « »
		,	

-	,		-
	,		,

.4

	(« »)	« (- »)	(« »)
-			
	,		
	,	-	
	,	,	
	,		,
	,		-
	,	,	
	,		,

— ., 2001. — . 223.



1)



2)



3)



«

»

:

:

(,);

:

(,);

;

;

;

:

;

;

;

(.9).

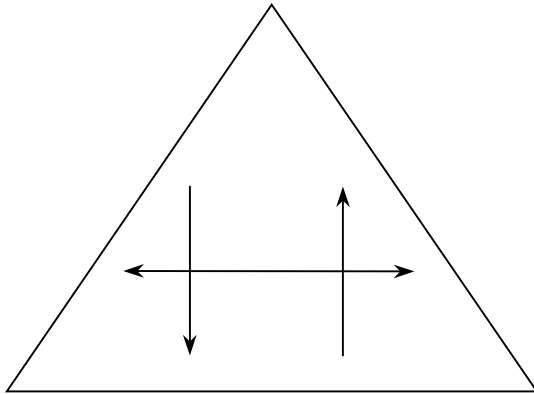

.9.

:

,

-), (), ()
- 1) , « » () « ;
 - 2) , , ; (, , -
 - 3) , ,) ;
 - 4) ; ()
 - 5) ; —
- 50 90 % ,
- 80 % —
- (, ,) ;
 - () , ;

●

—

;

●

—

.

,

.

,

,

.

,

.

,

,

,

,

,

,

.

,

,

—

.

,

,

,

.

,

.

,

.

.

,

,

,

,

.

«

».

,

,

(. 10).

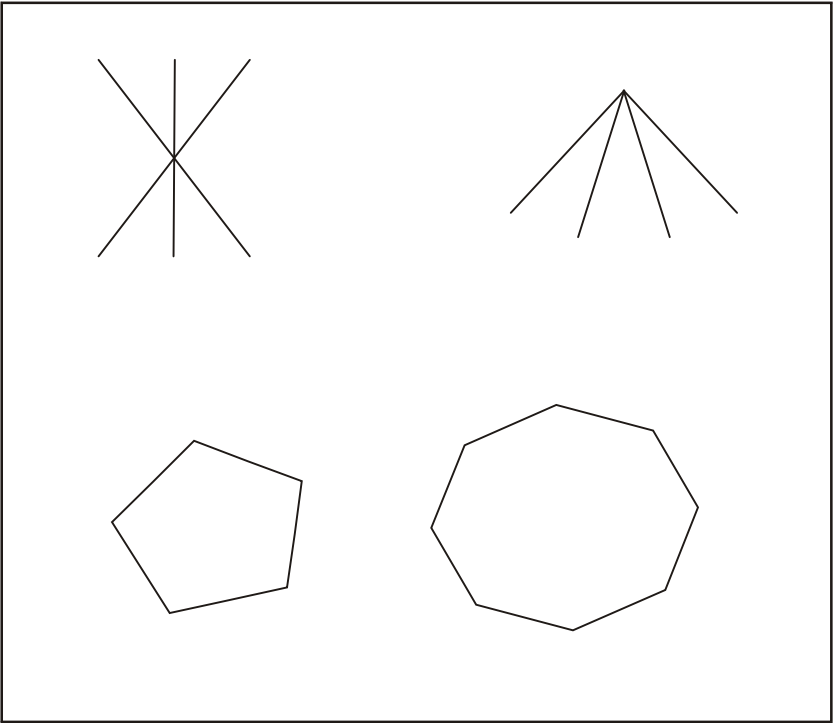

. 10.

(Albanese, Van Fleet).

1. « » —

2. « ' » —

« ' », 15 %. ' 29

3. « » —
. « »

4. « » (« ») —

) —

) « » —

) —

) —

);
) — ;

) ; ;) ; 1) — ; 2) — ; 3) (« »).



20

2) : 1) 35 , 7 5 ; 1) (« »); 2) (« , »); 3) (« , »);

- 4) (« , »);
 5) (« , »).

, .

()

, . ;

, ;

— ; —

; ; () — ,

, .

, .

, .

, . ; 1)

; 2) ; 3)

:

- ;
- , ;
- , ;
- ;
- , ;

, (,

() .



(

(

),

)

,

» [46, . 3].

—

),

—

(

;

—

Composed of faint, scattered characters and symbols, including apostrophes, commas, and dashes, which appear to be bleed-through from the reverse side of the page.

1) (1982. — . 117.)

2) (1989).

3) (117.)

4)

410).

A.

, , , ,
 .
 , . . ,
 ,
 , .
 — .
 , .
 , .
 , .
 :
 , .
 — .
 , .
 :
 , .
 ;
 , .
 ;
 , .
 « , »;
 « » (. . /
 . — 1980. — 5. — . 26);
 , .
 , .

1. 第一，在技术层面上，区块链的分布式账本技术（DLT）能够实现数据的去中心化存储，从而有效防止数据篡改和双重支付等问题。此外，智能合约的引入使得交易过程更加自动化和透明化，大大降低了交易成本。然而，区块链的 scalability 问题依然突出，尤其是在高并发场景下，交易确认速度较慢，这限制了其在大规模商业场景中的应用。

2. 第二，从法律角度来看，区块链的匿名性和不可篡改性给监管带来了巨大挑战。监管机构难以追踪交易主体和资金流向，这为洗钱、逃税等非法活动提供了便利。因此，如何在保障用户隐私的同时实现有效的监管，成为摆在各国政府面前的一个重要课题。目前，一些国家已经开始探索“监管沙盒”和“合规科技”等新模式，以期在创新与监管之间找到平衡点。

3. 第三，在人才和基础设施方面，区块链行业面临着严重的人才短缺问题。目前，市场上既懂区块链技术又熟悉金融、法律等行业的复合型人才凤毛麟角。此外，区块链的普及还依赖于网络基础设施的完善和公众认知的提高。在偏远地区，网络覆盖不足和数字素养低下使得区块链技术的应用面临巨大障碍。

4. 第四，从商业模式来看，目前区块链行业仍处于探索阶段，尚未形成成熟的商业模式。虽然比特币、以太坊等加密货币已经取得了一定的市场认可，但其价格波动较大，且受到政策影响严重。此外，许多区块链项目存在“重技术轻商业”的倾向，缺乏清晰的盈利模式和可持续的运营策略。未来，行业需要更多务实的企业家投身其中，探索可行的商业模式，推动行业的健康发展。

5. 最后，从全球视野来看，区块链的发展呈现出明显的区域不平衡。北美和欧洲在区块链技术研发和资本投入方面处于领先地位，而亚洲则在加密货币交易和支付应用方面表现突出。发展中国家在区块链基础设施建设和人才培养方面相对滞后，这可能会进一步拉大全球数字鸿沟。因此，加强国际交流与合作，共同推动区块链技术的全球普及，显得尤为重要。

172).

(∴

//

. — ∴, 1972. — ∴

, ;
 ,
 ()
 , ;
 — , ;
 , ;
 , ;
 :
 1) ;
 2) ;
 3) ;
 4) ;

. — , 1999. — .227): //

- ◆ ;
- ◆ ;
- ◆ ;
- ◆ ;
- ◆ ;

0,1 %),

—
, 45 %
,
25 %
« », (.
—) .
[62, . 200].
: « », —
:
—

« — » (. . .).

• : , « »;

• , ;

• « » ;

• , ;

• — .34). (. : . . .)

, . . . , . . . — , . . .

, . . . , . . .

, . . . , . . .

• : , — ;

• , — ;

• ; — ;

• ; — ;

• — . . . (, . . .) .

, . . . , . . .

« . »
 . — , — .
 : « ,
 , - , ,
 , - , ,
 , , - , , ».

(Henderson L. J. Introductory Lectures, Sociology 23, 1938).

,
 .
 , ,
 .
 ,
 ,
 ,
 ,
 ,
 .
 —
 , ,
 ,
 ,
 —
 « ».
 ,
 ,
 ,
 (, , , ;
).

，
，
。
，
，
。
，
。
-
，
。
（
（
））—
60-
。
，
-
。
《
》
《
》
，
—
，
；
《
》，
—
《
》，
—
《
》
：
，
—
《
》
，

, .
 , , ;
 , « »;
 , , , .
 , , , , .
 ?
 - , — .
 — : — ,
 . — . ,
 — — ,
 , , — ,
 . — ,
 , — .
 , , — « ,
 , ».
 : « , » « » [46, . 5].
 , « , ».
 « » « ».
 .
 () , « »
 .

, — , : « —
 , — ...
 :
 (. — ., 1913. — . 36).
 , , .
 « — . 471). » (. — ., 1929.
 , «
 , , ,
 (. 176). . . . 7 . — ., 1957—1960. — . 5. —
 .
 : « , , , , ».
 — , «
 , ».
 , :
 « » , « »,
 « », « » [28].
 .
 « » .

, , .
 - , , ,
 () ; ()
); (— ;
); (— ,
 , , :
 , , ,) .
 , , :

- 1) ;
- 2) — ;
- 3) — — ;
- 4) — ;
- 5) .

« » ,
 , ,
 , .
) ;) ;) ;)
 , ;) . —
 . —
 « » .
 ,

(Stravinsky I. An « Inventor of music», whose works created a revolution // New York Times. Apr. 7).

— , 1989. — .296).

» (, .293).

. , ? .
 . , .
 — . , .
 . , .
 , , , « » « », .
 , .
 . , .
 , .
 , .
 : , , , .
 ... , , , .
 : « , , ».
 , «
 », (,) : «
 » [48, . 351—352].
 . ? ? ?
 , , « , ,
 (. — ., 1975. — . 2. — . 351—352). // ...»

« ».

« ...»

».

—

— (—)

« »

()

— :

(« — »).

(—)

— . 43—44).



)
)
)
)

, — , ;

» — , ;

.

» , , ,

, , , .

.

» , , ,

(, -).

» , , .

, , .

: , , , .

» , .

» , .

: , , , .

» , , ».

- . , .

, , , , «

».

.

, .

«

».

(— 120 150). 120
 60 , 10- $\frac{5-6}{75}$
 (120) , —
 42,8 % , 14,2 % — 70 % (∴
 . — . 76).
 4 250
 120 (400)

),

(« », « », « »), « »).

39 %

, 47 % —

, 11 %

, 1978).

(

:

«

», «

., 1965. — . 170—184;

., 1986;

.5—50;

., 1985. —

., 1987. — . 47—61).

« (»),

()

« »



1)

« » « ».

2) « » « », — , -
 « » « », « », « », « », « », « », « », « », « »

3) , ;
 , ;
 , ;
 , ;
 : « , ... », « ... » ;

4) , ;
 5) , ;
 , ;
 , ;



() (Watzlawick P., Beavin J. H. and Jackson D. D. Pragmatics of Human Communication. N.Y., 1963).

7 . — ., 1960. — . 5. — . 268—269).

// : . 5. — ., 1975. — . 164).

(—) . 11 — (—)(, . 171—172).

— ., 1950. — . 629)
 (., 1990. — . 37).

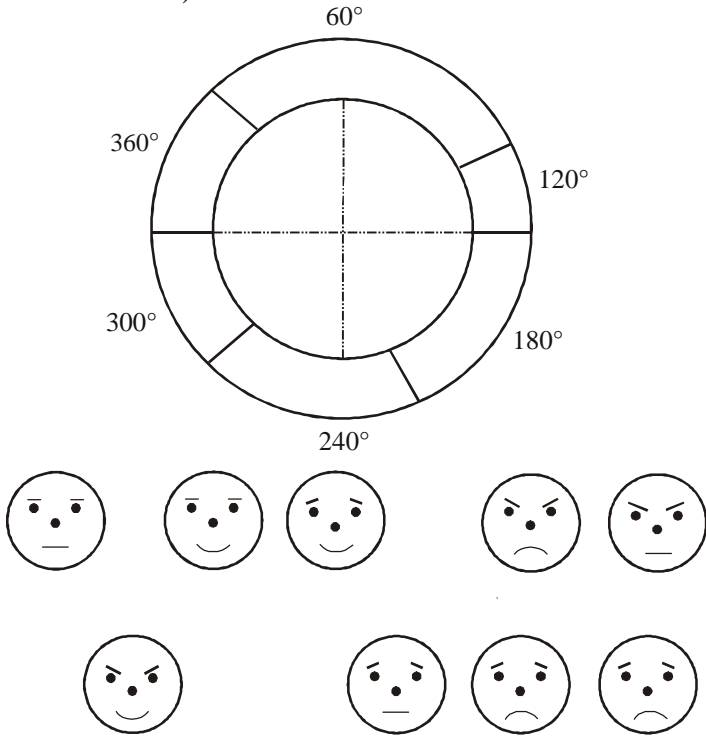

. 11. ()
 ()

(.: Argyle M. The psychology of interpersonal behavior. — L., 1974. — P.43).

()

« » (. . — .2. — .336).

(12—15 ,) .

() ,

, , —
 , ,
 . , ,
 , ,
 . , ,
 « , » ,
 , ,
 . , ,
 . , ,
 , ,
 . , ,
 , ,
 . , ,
 , ,
 . , ,
 : , ,
 , ,
 , ,
 . , ,
 . , ,
 () —
 , ,
 — , 45 — 1 20 — , 1 20 — 4⁴⁵
 , 4—7 —
 , , —
 . —
 , ,
 , ,
 , ,
 , ,
 , ,



,
.
.
,
,
,
,
.

«
-
»,

,
. ,
,
.

.
.
,
.

«
».
«
» (

).
(

)

(

,
,

:

—

()

,

(

),

,

(

).

-
-

4.

5.

«

»

(. .) —

(

)

» [10, .4].

«

(,), (,)

, — , -

, .

, .

, .

—

, .

, .

, .

- , «

».

, .

, .

, .

, .

, .

—

, .

—

, .

, .

, .

, .

«

»

«

»,

, .

—

, .

, .

(2004. — . 1. — . 3).

!» :« ,
, ,
, «
» — . . ,
, , ,
, — — ,
, . ,
, , .
, , .
, « » ,
, . . : «
, — ,
, ».
, ,
, . ,
(,),
, « , — ,
, — , ,
, . , ,
, » [100]. ,
, « ,
», « ,
», « ,
, ».
, « , ,
, ».
, . ,
, . « , ,
, ».

2.

3.

4.



30-

[2].

155.

209, — 70

[2, .2].

48

554
(323).

— 151,

(7),

— 84

« ...», « ...» ,

».

»

.

:

» »

» » - »

» »

- »

»

»

.

»

» » -

»

.



, ,
 :
 , ,
 . ,
 .
 , ,
 , ,
 , ,
 () . —
 , ,
 . ,
 , .
 , ,
 , ,
 , ,
 : ; , ;
 ;
 () ; ;
 ; .
 ,
 1. :) — , —
 , ;) — , —
 2. , . :)
 ;)
 , (,

—),

3.

))

»; «

: « , ,

»; «

»; «

».

«

»

: «

«

».

», —

: («

», «

», «

»),

4.

)

).

(

«

(

5. « » ; , ;

(« , »), « » ;) (

« »:

(« »), « » »),

(« »).

1) — , (« , »),

2) — (« , , »),

3) (« , »),

4) (« , »),

, , : (,
 : « ?»);
 ;
 :
 ,
 , , , ,
 ,
 .
 ,
 ,
 .
 — ,
 ,
 « » , ,
 — ,
 (,), (),
 , (,)
) , ([94].
 ,



, , - , , .
 , , , , .
 , , .
 , , .
 : — () — .
 . , , .
 , , , .
 , , , , , .
 , , , , , .
 , , , , , .
 . , , .
 , , .
 ; 2) : 1) —
 , , , , , .
 , , , , , .
 , , () , .
 , , , , , .
 - , , , , , .
 , , , , , .

» («
.),

», «

).

1) « — » —
:
:

2) « » —

3) « » —

», «

», «

»

;

40 %

132

5 10

(, , ,)
 .
 .
 , , — ,
 . , , —
 ,
 , (,)
 .
 , . ,
 , — :
 . , ,
 , (,),
). , ,
 , ,
 , ,
 . ,
 .
 ,
 .
 ,
 .

()

1. The first part of the document discusses the importance of maintaining accurate records in a business setting. It highlights how proper record-keeping can lead to better decision-making and operational efficiency. The text emphasizes that records should be organized and easily accessible to all relevant personnel.

2. In the second section, the author explores various methods for data collection and analysis. It suggests using a combination of qualitative and quantitative research techniques to gain a comprehensive understanding of the market. The importance of regular data updates is also stressed to ensure that the information remains current and relevant.

3. The third part of the document focuses on the challenges of data management. It identifies common issues such as data redundancy, inconsistency, and security concerns. The author provides practical solutions, including the implementation of robust data governance policies and the use of advanced data management tools.

4. The final section discusses the future of data management in the digital age. It predicts that as technology continues to advance, the volume and complexity of data will increase significantly. Therefore, organizations must invest in scalable and secure data management solutions to stay competitive in the market.



(.)

[17],

- 1)
- 2)
- 3)
- 4)
- 1.

- 1)

2)

—

3)

4)

5)

«

».

«

»

«

»

, , : , ,
, , , ,
.
, , , ,
, , , ?
.
.
.
, , , .
, , ? ? ? ?
, , , , , .
, , .
.
, , , ,
, , .
.
, .
? ?
.
?
.
.
?
.
.
.
?
.
.
.
?
.
.
.
.
.
.
.
.
.

» (. . 12).

2. « ».

•

•

•

« ».

« » (. . 12).

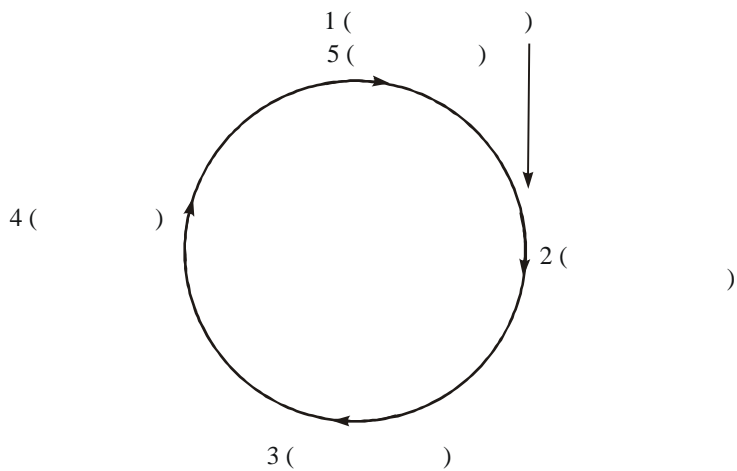

3 ()

. 12. « »

- 1) — « » :
- 2) (« »); (« ») , , — (, , ;
- 3) — ; ,
- 4) — « » - « » , ;
- 5) — « » « »

— , .

4- ?

• :

• ; , -

•), 1 (

« », —

• — , 1 ;

•), 2 ; (

3.

, « , » ,

, , -

, ;

, ? .

? , —

,

« »

, « ».

« »). (« » , , . , , . « » (.

. 13).

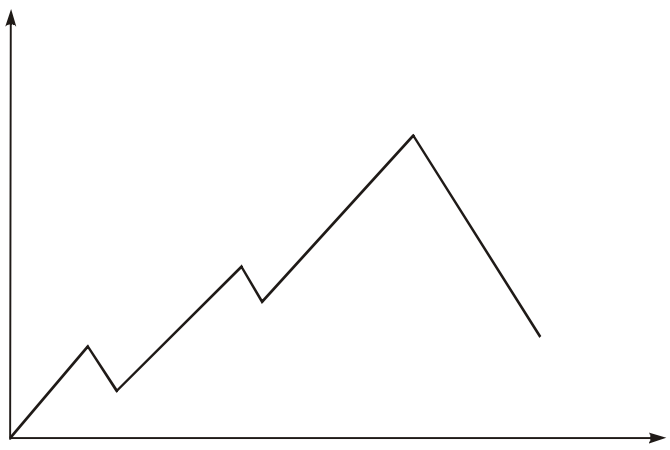

. 13. « »

« » , « » . — , , « » , « » . « » — , « » . —

:
 — , .
 , () —
 « » ().
 ,
 ,
 — , ,
 , ,
 « »
 « », ,
 , ,
 , ,
 , ,
 :
 — « » — .
 « », ,
 , ,
 • , ;
 • , « »;
 • , ,
 , ,
 4. , , .
 , , ,
 (,).
 ,

, -
- « »
, « »
, « »
».
— « » —
.
,
,
,
.
,
:
.
,
.
« » (
).
,
,
,
,
,
?
« »
, « »
-
,
,
;
,
« »
,
« »
,
,
,
.

•

« »

,

.



,

.

,

.

,

,

,

,

.

.

,

:

.

,

.

,

,

?

,

.

.

,

.

:

;

;

;

;

;

;

-
-
-
-
-
-
-
-
-
-
-
-
-
-

,

,

,

:

;

,

;

,

:

,

,

;

;

- 1)
- 2)
- 3)
- 4)

1.

«

»

«

»

—

: «

-

».

2.

«

»



. 14.

, .
 , .
 , .
 , . 15,
 « ».
 . 16,
 , .
 , .



.15. ()



. 16. (,)

3.

« ».

« » —

« ».

?

—

« , », , —

, , ,) (;

•) ;

•) ;

, , , —

, , —

· , , —

· , —

, —

· , 4-

,



(.)

«4-

4-

1.

2.

3.

1.

2.

4.

-
-
-

((, ')) ,

.

:

,

,

—

«

».

,

,

,

,

,

.

—

,

.

,

.

—

,

,

,

«

» —

,

«

».

«

»

—

,

«

».

,

:

«

,

,

».

,

.

,

,

V

,

,

.

:

.

,

(«

,

—

»)

.

3.

?

?

».

4-

.)

1.

), (2-
« — (,
). — «
».
? 2—3
« »

2.

:

-
-
-
-
-
-

3.

4-

?

1.

2.

4-

1.

2.

-

• ; —);

• ;

• ;

• ;

• ;

• ;

4- 3. — .

• , « — » « — -

».

:

: ,

1. : «

2. : « ,

3. (): « ,

« 4. » , « ? ».

: « ,

...»

« , , ».

• ,

• (();

• () ,

• ,

— ,

• .

4-

4.

?

« »,

«

»

»

«

»

«

«

»

4,

()

— , 4-

«

»

«

»

. 4-

1.

2.

().

4-

3.

4.

5.

—

;

-

6.

)

(

4-

(

)

)

(

7.

?

«

»

—

: «

».

(

)

») (« —

« — »)



« (. .) »

3.

4.

5.

: «
?»

« »

?

1.

2.

3.

4.

5. : .
 6. « ».
 7. , , :
 8. , :
 9. :
 10. : .
 11. :
 12. : .
- -
- , . — ,
- , , .
1. « / / — » ?
- « / », » , , « , » , .

... ,
... , — , « , « / » , -
... » ,

... / , — , —
...
... ,
... («
»).

(,) ,

... , « / » ?

1. , , —

2. , (?) .

3. ?

4. , ,

... , , : -

... , « / »

- ;
- ;
- ;

•

;

•

;

•

« / »

2.

1)

?

2)

3)

?

4)

? « », « ».

(« »).

« », ,
 ,
 - («
 »), «
 »).

3.

? « — » — ,
,
(— . 5).

?

4.

(), ((

5

--	--

(, ,) , ;	« , »; « , , ...»
()	« »; « ».
()	« »; « ».
	« »; « ?»

.5

, « »	« - »; « »; « ».
(-)	« , ,) » (-)
	« ?»; « ?»
	« ?» ;
	« »; « ».
() ,	« »; « ?»;
	« ?»
	« ».
	« ...»
	«— - — , ...»

	« »; « », »; « »; « ». ».
--	---

- ,

 ,

 .

 —

 ,

 ,

 ,

 .

 -

 ,

 .

 « » — » ,

 ,

 .

 »

 ,

 ,

 .

 -

 ,

 ,

 .

 « » — » ,

 .

 ,

 ,

 .

 « » « » :

1. | « ...»

2. | « ...»

3. | « ...»

 ,

 ,

 .

 ,

 ,

 .

 ,

 ,

 .

 :

», « — », « — ».

5. —

6. — « », « ».

7. , (,) .

1) , ;
 2) ;
 3) (, - , -

1) , : ,
 2) ; (, , ,) ;
 3) , ; , - ,
 4) (« ?»);

5) .
 8. .

1) ;
 2) ;
 3) (. 17) , .

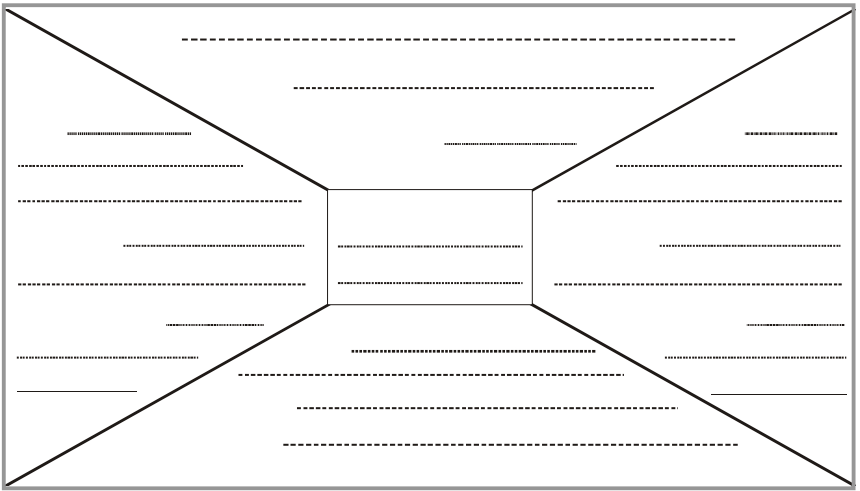

. 17.

. , : « » , « — —

» . ,

« ».

.

» , , , . , , , , . —

» , , , .

.

» , ; , , . , , .

(, , ,) . .

.

» , , , . , , , . , , , , . —

» ; .

» , , , , , , , , .

» .

(:« ?»).

-
-
-
-
-
-
-
-
-

•

•

•

•

•

•

1)

2)

3)

4)

5)

6)

7)

9.

2)

1)

•

•

; 3)

: 1)

● , ();

● : ;

● ;

● : , ;

● : ;

(' (: ,

« » ,) (: ,

« » ,

(« »).

(« »).

2) ,

◆ ? ?

◆ ? ?

◆ ? ?

● , ,

•
•

,
•

•

3)

?

?

?

?

10.

?

1.

•

•

•

•

•

2.

•

•

•

•

•

•

•

•

•

•

(;) ;

;

;

:

;

;

;

;

;

;

;

« » , « » .

;

,

;

●

●

)

)

)

)

)

)

)

)

)

)

)

) «

) «

) «

●

3.

●

●

●

●

●

●

11.

1.

-
-
-
-
-

2.

-

-

-

3.

-

-

-

12.

« / »
, , « / ».
, ,
« », ,
, , ; ,
.



, ,
, ,
, , ? ,
, ? « »
(. . .).
, ,
, , ,
, , ,
, , ? ,
, , , ,
, , , ,
, , « » (.),

1.

、 ()、 、

(«)、 、 、
»).

、
— 、 、

、 、

、

2. 、 -
、 -
、 «
»、 -

、
-

、

、

3. -

、

4. 、

、

、

、

、

、

、

、

、

、

5. — 、

、

、

、

、 -

、



, ,
,



,
.
;
;



,
.
;



,
.

, . ,

.
,
,
,
.
;
;



,
.
;
;



,
.
;
;



,
.



,
.

-

,
,
.
;

●

●

●

●

●

●

—

▼

▼

▼

▼

▼

▼



1)

2)

➤

➤

1.

2.



)

)

3.



()

,

;



,

—

;



;

,

;



,



, , ,

—

,

;



,

,

,

,

.

()

-

.

« »,

,

,

—

.

.

,

,

,

,

,

()

,

,

,

,

.

,

-

-

—

,

,

;

, ,

;

,

,

—

.

« ' — »

: « ' — »

».

« » , —

1)

2)



(

« _____ », _____ ,
 _____ ,
 _____ : _____ , _____ ,
 _____ , _____ , _____ ,
 _____ , _____ . (_____).
 _____ , _____ .

- 1) _____ (_____);
- 2) _____ (_____);
- 3) _____ (_____);
- 4) _____ (_____);
- 5) _____ (_____);
- 6) _____ (_____) .

- _____ ;
- _____ (_____) _____ (_____);

•

;

•

();

•

,

,

.

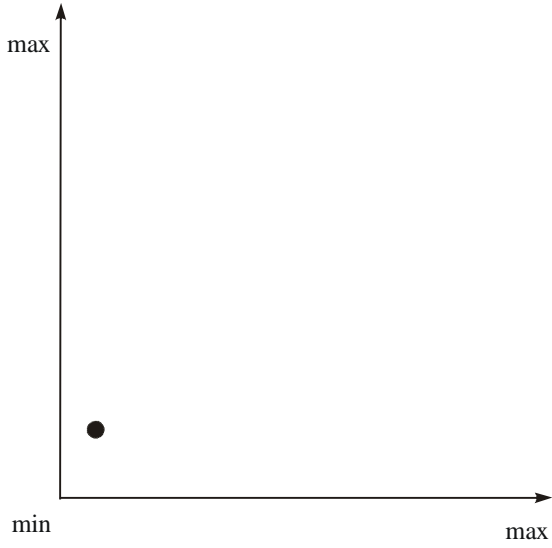

. 18.

•

:

•

;

•

;

.

,

,

.

,

-

,

,

,

.

.

.

.

(.)

	,

: , , , , -

7

		: -
		, :
		, ,
		: -
		, ,
		: , ,
		, ,

1)

2)

3)

4)

« — ».

1)

2)

(,);
(,)
).

—

«

»

«

»

: «

1)

2)



- 1) ;
- 2) ;
- 3) ;
- 4) - ;
- 5) ;
- 6) ;
- 7) -
- 8) ;
- 9) (,);
(,
; ,
).).

- ().
- , 3— ; 4— : 1— , 2— ; 5—
- 1.
 - 2.
 - (3.),
 - 4.
 - 5.
 - 6.
 - 7.
 - 8.
 - 9.
 - 10.
 - 11.
 - 12.
 - 13.
 - 14.
 - 15.
 16. « »
 17. ; « » ().

18.

19.

20.

21.

22.

17, 18, 19, 20. 1 () — : 3, 5, 7, 9, 12, 14, 16,

13, 15, 21, 22. 2 () — : 1, 2, 4, 6, 8, 10, 11,

« »

« »,

«—»,

. (

).

2

—	—	—

;

;

,

:

;

; ;
 , . , , , ,
 , .
 , .

3

1

• ? ? ? , :
 • ? ? ?
 • ? ? ?
 : , , , ? ,
 ? ,

4

1. .
 :) ;) - ;)
)
2. . :)
 ;) ;)
3. .
 :) ;) ;)
4. .
 :) ;) ;)
 ;)

;)
 , ,
 17. .
 :) , , .
 ;) ,
 , ;)
 18. .
 , , :) , ,
 ;) ;) ,
 ;) , .
 19. (-
 ,) , ,
 :) , , ,
 ;) , , , ,
 ;) , , , ,
 20. .
 :)
 ;) ;)
 , — .
 ;)
 , ; :
 « » — ;
 « » — (;
);
 « » — .

, , .
, , .

(), ()
) . « » (**-16**)

16

()
: + 1, 0, - 1.

16
: — 0—9; — — 10;
0.

- 1) ;
- 2) ;
- 3) ;
- 4) ;
- 5) () ;
- 6) ;
- 7) ;
- 8) ;
- 9) ;
- 10) ;
- 11) ;

12)

13) ;

14) ;

15) — ;

16) , ;

« (— 24) »

(-) () (+) 24
».

« »:
(+) 1, 3, 5, 8, 9, 18, 20, 22, 23, 24;
(-) 2, 4, 6, 7, 10, 11, 12, 13, 14, 15, 16, 17, 19, 21.
: 18—24 — ;

12—17 — ; 12 —

12.

», — «

12 17.

18 24.

1. (,),
2. — ()
3. , ,
4. ,
5. ,
6. ,
7. ,
8. ,
9. ,
10. ().

11. ,
12. .
13. , . -
14. , . ,
- « 15. » . , —
16. . -
17. , — , —
18. , , -
19. . -
20. ,
21. .
22. — , —
23. .
24.). (,
- ().

6

« »

(0 9)

«

»

,

,

1

- 1. ... ,
- 2. ...;
- 3. ...
- 4. ...
- 5. ... ,
- 6. ... ,
- 7. ...
- 8. ...
- 9. ...

2

- 1. ...
- 2. ... , ...
- 3. ...
- 4. ...
- 5. ... , ...
- 6. ...

¹ : . . . — ; ,
2000.

7. ,
8. — ... ,
9. ,
 ,

3

1.
2.
3. ...
4. , —
5. ... ,
6. ,
7. — ...
8.
9. , ... ,
10. ,
 , —

4

1. ,
2.
3. —
4. ,
5. , ,
6.
7.
 « ».

8. ...

9. ,

.....

5

1.

,

2.

—

3.

...

.

4.

... ..

5.

...,

...

...

6.

... ..

...,

7.

,

8.

... .

,

,

...

,

,

...,

6

1.

,

...,

2.

...

.

3.

,

,

4.

,

,

5.

..., ...

.

— ...

—

...

6.

,

—

7.

... .

...,

,

,

,

,

.

8. ,

9. , ...

7

1.

2.,

3.

....

4. ,

5. ,

6. ,

....,

7. ,

8.

9. ,

....,

10.,,,,

?

1

1. -

2. , ,

3. , ,

4. , .

5. — , —
6. —
7. ,
8. ,
9. , ,
10. « »

2

1. —
2. —
3. , ,
4. , —
5. —
6. , ,
7. ,
8. , —
9. — 45

3

1. —
2. « » ,
3. ,
4. ,
5. ,
6. , ,

7. , , ,
8. . , ,
9. , — , ,

4

1. , , ,
2. .
3. , .
4. — , .
5. — , —
6. .
7. , , ,
8. — .
9. (), .

5

1. , .
2. .
3. .
4. ,
5. —
6. , , ,

- 7.
- 8.
- 9.
- 10.
- 11.
- 12.

6

- 1.
- 2.
- 3.
- 4.
- « 5.
- 6.
- 7.
- 8.
- 9.
- 10.

7

- 1.
- 2.
- 3.

4. , ,
5. .
6. . ,
7. . , .
8. . , , , ,
9. , .

1

1. , , : ; ; ; ;
2.) , ; ; ; ; ;
3.) ; ; ; ; ;
4. : , , ; , ; ; ;

5.) :
) , , ;
) ;
) . ;
6.) :
) ;
) , ;
) ;
) . ;
7. - :
) ;
) , , ;
) ;
) . ;
8.) :
) , , ;
) , , ;
) , , ;
) . ;
) , , ;
9.) :
) , , ;
) ; , ;
) , , ;
) . ;
10. - :
) , , ;
) ;
) , , ;
) , , ;
) . ;
- 2**
1.) :
) , ;
) ;

-) ;
) . ;
2. :
) ;
) ;
) ;
) . ;
3. :
) 100 120 ;) 45 ;
) 30 45 ;)
4. , :
) 45 120 ;) 400 500 ;
) 120 400 ;) 500 750 .
5. :
) 180—200 ;) 200—250 ;
) 100—120 ;)
6. , , ,
 :
) ;
) ;
) ;
) . ;
7. :
) , ;
) , ;
) ;
) . ;
8. , , ,
 :
) , , , ;
) , , ;
) , , ;
) ;
) . ;
9. :
) , ;

) ;
) ;
) . ;
10. , :
) ;
) ;
) ;
) . ;

3

1. « »
: , ;
) ;
) , , , ;
) , , , ;
) . ;

2. :
) ;
) ;
) ;
) . ;

3. , : ,
) , ;
) ;
) , ;
) , ;
) , ;

4. :
) ;
) ;
) ;
) , ;
) . ;

5. , :
) ;

) ;

) ,

) ; , -

6.) ;

) ;

) ; -

) ;

) ;

7.) ;

) ;

) ;

) ;

8.) ;

) ;

) ; « ,

) »;

9.) ;

) ;

) ;

) ;

10. « » ;

) ;

) ;

) ;

4

1.) , ; ;
) , ;
) ;
) .
2. : , ,
) ; ,
) ;
) ;
) .
3. :
) ; ;
) ;
) ;
) .
4. : ,
) ; ;
) , , ;
) , , ;
) , , -
) .
5. : ; ; ;
) , ;
) ;
) ;
) .
6. : ; ;
) ;
) ;

) ;
) ;
) ;
) .

5

1. :
) ;
) ;
) ;
) ;
) .

2. :
) ,
) ;
) ;
) .

3. :
) ,
) ;
) ;
) ;
) .

4. :
) ;
) , ;
) ;
) .

5. ,
) ;
) , ;
) ;
) ;
) .

6. - :
) ,
) ;
) , , , ;
) , - ;

-)
7.) :
) ;
) ;
) ;
) ;
8.) :
) , ;
) , ;
) ;
) ;
9.) :
) ,
) ;
) ,
) ;
) ;
10.) , ;
) , ;
) , ;
) ;
) (, ,).
11. « » :
) ;
) ;
) , , ;
) .
- 6**
1. :
) ;
) ;
) , ;

) , ,

2. , ;

) ;

) ;

) ;

3. « » :

) ;

) , ;

) ;

4. « » :

) ;

) ;

) ;

5. - :

) - ;

) ;

) ;

6. : -

) ;

) ;

) ;

) ;

7. « » , :

) , ;

) ,

) ;

) , ;

) . ;

8. :

) ;

) ;

) ;

) ; , .

9. :

) ;

) ;

) , , ; , ;

) - , ; , ;

10. , ;

) ;

) ;

) ; , ;

) ; , 7 .

1. :

) ; ;

) ; .

2. :

) ; ;

) ; ;

) , . ; ;

3. , :

) ; , ; , ;
) ; , ; , -
) ; , ; ,
4. . ; :
) ; :
) ; . ;
) ; . ;
5. :
) ; ;
) ; ;
) ; . ;
6. , ; -
: ; ;
) ; ; .
) ; ; .
7. ; ,
) ? ,
) ? ? ,
) , ? , ,
) ? ,
) ? « » ,
) . ?
8. ; : ; ;
) ; , ;
) ; , ;
) ; , ;

)
 9. :
) ;
) ;
) , . ;
)

1

1 — ; 2 — ; 3 — ; 4 — -
 6 — , , , ; 5 — ;
 ; 7 — ; 8 —
 ; 9 — .

2

1 — , , , ; 2 — , ; 3 — ,
 , , ; 5 — , , , ; 4 — ,
 8 — , ; 9 — , , , 1/3, 2/3;
 .

3

1 — ; 2 — ; 3 — ,
 ; 4 — ; 5 — ; 6 — ,
 7 — ; 8 — , ; 9 — ,
 ; 10 — .

4

1 — , ; 2 — ; 3 —
 ; 4 — ; 5 — - - ;
 6 — ; 7 — , ; 8 — ;
 9 — , - .

5

1 — , ; 2 — ,
 ; 3 — , ;
 ; 4 — ; 6 — , ; 5

; ; 7 — ; 8 —
 , .

6

1 — ; 2 — ; 3 — , ; 4 —
 « , »; 5 — ; 6 —
 »; 7 — « »; 8 — ; 9 —
 .

7

1 — ; 2 — ; 3 — , ; 4 — ; 5 — ,
 ; 6 — ; 7 — ; 8 —
 ; 9 — , ; 10 —
 , , , , ,
 .

?

1

1 — ; 2 — ; 3 — ; 4 — ; 5 — ; 6 — ; 7 — ; 8 — ;
 9 — ; 10 — .

2

1 — ; 2 — ; 3 — ; 4 — ; 5 — ; 6 — ; 7 — ; 8 — ;
 9 — .

3

1 — ; 2 — ; 3 — ; 4 — ; 5 — ; 6 — ; 7 — ; 8 — ;
 9 — .

4

1 — ; 2 — ; 3 — ; 4 — ; 5 — ; 6 — ; 7 — ; 8 — ;
 9 — .

5

1 — ; 2 — ; 3 — ; 4 — ; 5 — ; 6 — ; 7 — ; 8 — ;
 9 — ; 10 — ; 11 — ; 12 — .

6

1 — ; 2 — ; 3 — ; 4 — ; 5 — ; 6 — ; 7 — ; 8 — ;
 9 — ; 10 — .

7

1 — ; 2 — ; 3 — ; 4 — ; 5 — ; 6 — ; 7 — ; 8 — ;
9 — .

1

1 — ; 2 — ; 3 — ; 4 — ; 5 — ; 6 — ; 7 — ; 8 — ; 9 — ;
10 — .

2

1 — ; 2 — ; 3 — ; 4 — ; 5 — ; 6 — ; 7 — ; 8 — ;
9 — ; 10 — .

3

1 — ; 2 — ; 3 — ; 4 — ; 5 — ; 6 — ; 7 — ; 8 — ; 9 — ;
10 — .

4

1 — ; 2 — ; 3 — ; 4 — ; 5 — ; 6 — .

5

1 — ; 2 — ; 3 — ; 4 — ; 5 — ; 6 — ; 7 — ; 8 — ; 9 — ;
10 — ; 11 — .

6

1 — ; 2 — ; 3 — ; 4 — ; 5 — ; 6 — ; 7 — ; 8 — ; 9 — ;
10 — .

7

1 — ; 2 — ; 3 — ; 4 — ; 5 — ; 6 — ; 7 — ; 8 — ; 9 — .



1. . . . : . — . : , 1987.
2. : 2 . — . : , 1980. — . 2. : . . .
3. . . . — . , 1998.
4. . . . „ « - » , 1998.
5. . . . - . — . : . . . - , 1986.
6. . . . „ — : . . . , 1983.
7. . . . , 1992.
8. . . . — . : , 1997.
9. . . . — . , 1989.
10. . . . — . : , 1983.
11. . . . : . . — . : - , 1998.
12. . . . — . : , 1997.
13. . . . — . : - . , 1996. — 208 .
14. . . . : . — . : , 1993.
15. . . . „ . . . , 1989.
16. . . . — . : , 1980.
17. . . . — . , 1994.
18. . . . „ . . . , . — . : , 1992.
19. . . . : . — . : « » , 1996.

20. : , .—
., 1987.
21. : ,
. — ∴ - « », 1996.
22. -
// . — ., 1982.
23. — ∴
-, 1979.
24. — ., 1990.
25. — ., 1973.
26. -
. — ∴ : . - , 1979.
27. : .
. — ∴ , 1987.
28. -
. — ., 1990.
29. — ., 1994.
30. - — ∴ ,
1995.
31. — ∴ , 1970.
32.
: . — ∴ , 1999.
33. — .,
1995.
34. — ∴
, 1992.
35. —
∴ , 1990.
36. — ∴ , 1997.
37. — ∴ , 1993.
38. -
(.). — ∴ « », 1993.
39. — ∴ -89, 1996.
40. ∴ -
. — ∴ -89, 1999.
41. ” ∴
: . — ” ∴ , 2001.
42. ∴
. — - - : , 1995.
43. — ∴ : , 1986.
44. :
. — ., 1989.
45. — ∴ ,
1993.
46. — ∴ , 1979.
47. — ∴ , 1999.

48. . . . — ., 1975. — . 2.
49. . . . : . — . : , 1997.
50. . . . — . : , 1997.
51. . . . : . — . : , 2001.
52. - . . . , 1997. . . . - . . . — . : , 1992.
53. . . . — . : , 1992.
54. — . : , 1996.
55. . . . „ — . : , 1993.
56. — ., 1986.
57. . . . — . : , 2000.
58. . . . : . — . : , 2000. « », 1998.
59. . . . : — ., 1988.
60. — ., 1990.
61. , . . . , — . : , 1997.
62. . . . : . — . : , 1996.
63. . . . / — . : . . . , 1989.
64. . . . : « . . . - », 1998.
65. . . . : . — . : , 2001.
66. — . : , 2001.
67. . . . : / — . : , 1997.
68. — . : . . . , 1994.
69. . . . — ., 1992.
70. - . . . « », 1997.
71. : - . . . - / — . : , 1980.
72. — . : - . . . , 1996.

73. : . . . — : - . - , 1984.
74. . . . : . . . : — : - , 2000.
75. . . . — , 1988.
76. . . . — ; : , 1997.
77. — , 1991.
78. : . . . — : « » , 1996.
79. — : - , 1996.
80. : . . . — : , 1997.
81. . . . — - : , 1997.
82. . . . — : , 1998.
83. . . . — : -S, 1997.
84. . . . — : , 1999.
85. . . . , — : , 1991.
86. . . . — : , 1996.
87. . . . — : , 1996.
88. — : . . . , 1989.
89. . . . — : « » , 1996.
90. . . . : 17- « » . — 9. — : - , 1999.
91. . . . — : , 1999.
92. — ' , — ' . — : - , 1993.
93. . . . — : , 1994.
94. . . . , 1971.
95. . . .) . — 2- . . . — : , 1997.
96. : , 1997.

97. . . . (-
). — : ; .: , 2000.
98. . . . — :
 , 1997.
99. . . . (). — .: , 1994.
100. . . . — :
 « » , 1992.
101. . . . — . — ., 1996.
102. . . . — ., 1986.
103. . . . — ., 1989.
104. . . . « » , 1993.
105. . . . : . . . / .
 — .: - . . ; - « » ,
 1998.

— — ,
. — ,
. .
— ()
). () — , , ,
; , , .
. — ,
— , .
, — , .
— , , ,
. , , , ,
. — , , —
— , , ,
— , , , ,
, , , , ,
, — . —
— , , .
— 1) (, , —
); 2) (, , —
); 3) (, , , —
); 4) (, , , , —
, .

(,) ,

(/) ,

—

—

.

,

,

.